

## SLUSH MACHINE

274224 v.02\_s.02, 274255 v.02\_s.02, 274385 s.01

GB: User manual	12	LV: Lietotāja rokasgrāmata	88
DE: Benutzerhandbuch	17	LT: Naudojimo instrukcija	94
NL: Gebruikershandleiding	24	PT: Manual do utilizador	99
PL: Instrukcja obsługi	30	ES: Manual del usuario	105
FR: Manuel de l'utilisateur	36	SK: Používateľská príručka	111
IT: Manuale utente	42	DK: Brugervejledning	117
RO: Manual de utilizare	48	FI: Käyttöopas	122
GR: Εγχειρίδιο χρήστη	54	NO: Brukerhåndbok	128
HR: Korisnički priručnik	60	SI: Navodila za uporabo	133
CZ: Uživatelská příručka	66	SE: Användarhandbok	138
HU: Felhasználói kézikönyv	71	BG: Ръководство за потребителя	144
UA: Посібник користувача	77	RU: Руководство пользователя	150
EE: Kasutusjuhend	83		

SLUSH MACHINE	GB
SLUSH-EIS-MASCHINE	DE
SLUSH MACHINE	NL
GRANITOR	PL
MACHINE À SLUSH	FR
GRANITORE	IT
APARAT PENTRU GRANITA	RO
MHXANH GRANITAZ	GR
SLUSH UREĐAJ	HR
STROJ NA TRÍŠŤ	CZ
JÉGKÁSA GÉP	HU
ГРАНИТОР	UA
JÄÄJOOGI MASIN	EE
SALDĒTO SULAS DZĒRIENU APARĀTS	LV
ŠERBETO GAMINIMO APARĀTAS	LT
MÁQUINA DE GRANIZADOS	PT
MÁQUINA DE GRANIZADO	ES
STROJ NA ĽADOVÚ DREŇ	SK
SJAP MASKINE	DK
SLUSH-KONE	FI
SLUSH-MASKIN	NO
STROJ ZA BLAŽENJE	SI
SLUSH-MASKIN	SE
МАШИНА ЗА СЛАШ	BG
ГРАНИТОР	RU



## READ MANUAL

GB: Read user manual and keep this with the appliance.  
 DE: Lesen Sie das Benutzerhandbuch und bewahren Sie es zusammen mit dem Gerät auf.  
 NL: Lees de gebruikershandleiding en bewaar deze bij het apparaat.  
 PL: Należy przeczytać instrukcję obsługi i zachować ją wraz z urządzeniem.  
 FR: Lisez le manuel d'utilisation et conservez-le avec l'appareil.  
 IT: Leggere il manuale dell'utente e conservarlo con l'apparecchiatura.  
 RO: Citiți manualul de utilizare și păstrați-l împreună cu aparatul.  
 GR: Διαβάστε το εγχειρίδιο χρήστη και φυλάξτε το μαζί με τη συσκευή.  
 HR: Pročitajte upute za uporabu i sačuvajte ovo uz uređaj.  
 CZ: Přečtěte si uživatelskou příručku a uschovejte ji u spotřebiče.  
 HU: Olvassa el a használati útmutatót, és tartsa azt a későbbiek közelében.  
 UA: Прочитайте посібник користувача та тримайте його разом із приладом.

EE: Lugege kasutusjuhendit ja hoidke seda koos seadmega.  
 LV: Izlasiet lietošanas pamācību un saglabājiet to kopā ar ierīci.  
 LT: Perskaitykite naudojimo instrukciją ir palikite ją su prietaisu.  
 PT: Leia o manual do utilizador e guarde-o juntamente com o aparelho.  
 ES: Lea el manual del usuario y consérvelo con el aparato.  
 SK: Prečítajte si návod na použitie a uschovajte ho spolu so spotrebičom.  
 DK: Læs brugervejledningen, og opbevar den sammen med apparatet.  
 FI: Lue käyttöohje ja säilytä se laitteen mukana.  
 NO: Les bruksanvisningen og ta vare på den.  
 SI: Preberite navodila za uporabo in jih shranite skupaj z napravo.  
 SE: Läs bruksanvisningen och förvara den tillsammans med produkten.  
 BG: Прочетете ръководството за потребителя и го запазете заедно с уреда.  
 RU: Прочтите руководство пользователя и сохраните его вместе с прибором.



## INDOOR

GB: For indoor use only.  
 DE: Nur zur Verwendung im Innenbereich.  
 NL: Alleen voor gebruik binnenshuis.  
 PL: Do użytku wewnątrz pomieszczeń.  
 FR: Pour l'usage à l'intérieur seulement.  
 IT: Destinato solo all'uso domestico.  
 RO: Doar pentru uz la interior.  
 GR: Για χρήση μόνο σε εσωτερικό χώρο.  
 HR: Samo za unutarnju upotrebu.  
 CZ: Pouze pro vnitřní použití.  
 HU: Csak beltéri használatra.  
 UA: Використовувати тільки всередині приміщень.  
 EE: Ainult sisetingimustes kasutamiseks.

LV: Tikai lietošanai telpās.  
 LT: Naudoti tik patalpoje.  
 PT: Apenas para uso interno.  
 ES: Sólo para uso en interiores.  
 SK: Iba na vnútorné použitie.  
 DK: Kun til indendørs brug.  
 FI: Vain sisäkäyttöön.  
 NO: Kun til innendørs bruk.  
 SI: Samo za uporabo v zaprtih prostorih.  
 SE: Endast för inomhusbruk.  
 BG: Да се използва само на закрито.  
 RU: Использовать только в помещении.

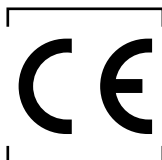

GB: NOTE: This manual is translated from original English manual using AI and machine translations.  
 DE: HINWEIS: Dieses Handbuch wurde aus dem englischen Originalhandbuch mit KI und maschinellen Übersetzungen übersetzt.  
 NL: OPMERKING: Deze handleiding is vertaald vanuit de originele Engelse handleiding met behulp van AI en machinevertalingen.  
 PL: UWAGA: Niniejszy podręcznik został przetłumaczony z oryginalnego podręcznika w języku angielskim przy użyciu AI i tłumaczeń maszynowych.  
 FR: REMARQUE : Ce manuel est traduit à partir du manuel original en anglais à l'aide de l'IA et de traductions automatiques.  
 IT: NOTE: Questo manuale è tradotto dal manuale originale in inglese utilizzando l'intelligenza artificiale e le traduzioni automatiche.  
 RO: NOTĂ: Acest manual este tradus din manualul original în limba engleză folosind AI și traduceri automate.  
 GR: ΣΗΜΕΙΩΣΗ: Αυτό το εγχειρίδιο μεταφράζεται από το πρωτότυπο αγγλικό εγχειρίδιο χρησιμοποιώντας AI και αυτόματες μεταφράσεις.  
 HR: NAPOMENA: Ovaj priručnik je preveden iz izvornog engleskog priručnika s AI i strojnim prijevodima.  
 CZ: POZNÁMKA: Tato příručka je přeložena z původní anglické příručky pomocí umělé inteligence a strojových překladů.  
 HU: MEGJEGYZÉS: Ez a kézikönyv az eredeti angol kézikönyvből származik, mesterséges intelligenciával és gépi fordításokkal segítségével.  
 UA: ПРИМІТКА: Цей посібник перекладається з оригінального англійського посібника з використанням штучного інтелекту та машинного перекладу.  
 EE: MÄRKUS: Käesolev kasutusjuhend on tõlgitud originaal inglise keeles, kasutades AI ja masinate tõlkeid.  
 LV: PIEZĪME: Šī rokasgrāmata tiek tulkota no oriģinālās angļu valodas rokasgrāmatas, izmantojot mākslīgā intelekta un veļas mašīnas tulkojumus.  
 LT: PASTABA: Šis vadovas išversta iš originalaus angly kalbos vadovo naudojant dirbtinį intelektą ir mašininį vertimą.  
 PT: NOTA: Este manual é traduzido do manual original em inglês utilizando IA e traduções de máquinas.  
 ES: NOTA: Este manual está traducido del manual original en inglés utilizando IA y traducciones automáticas.  
 SK: POZNÁMKA: Táto príručka je preložená z pôvodnej anglickej príručky pomocou umelej inteligencie a strojového prekladu.  
 DK: BEMÆRK: Denne vejledning er oversat fra den originale engelske vejledning ved hjælp af AI og maskinoversættelser.  
 FI: HUOMAUTUS: Tämä opas on käännetty alkuperäisestä englanninkielisestä oppaasta käyttäen tekoälyä ja konekäännöksiä.  
 NO: MERK: Denne håndboken oversettes fra den originale engelske håndboken ved hjelp av AI og maskinoversettelser.  
 SI: OPOMBA: Ta priročnik je preveden iz izvirnega angleškega priročnika z uporabo umetne inteligence in strojnih prevodov.  
 SE: NOTERA: Denna handbok är översatt från den engelska originalmanualen med AI och maskinöversättning.  
 BG: ЗАБЕЛЕЖКА: Това ръководство е преведено от оригиналното английско ръководство с помощта на AI и машинни преводи.  
 RU: ПРИМЕЧАНИЕ: Это руководство переведено из оригинального руководства на английском языке с использованием ИИ и машинных переводов.

1



2

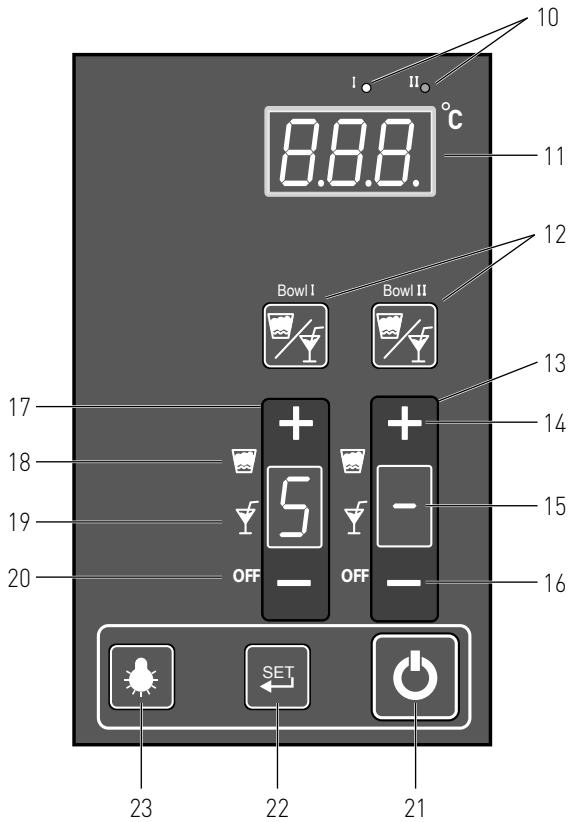

3

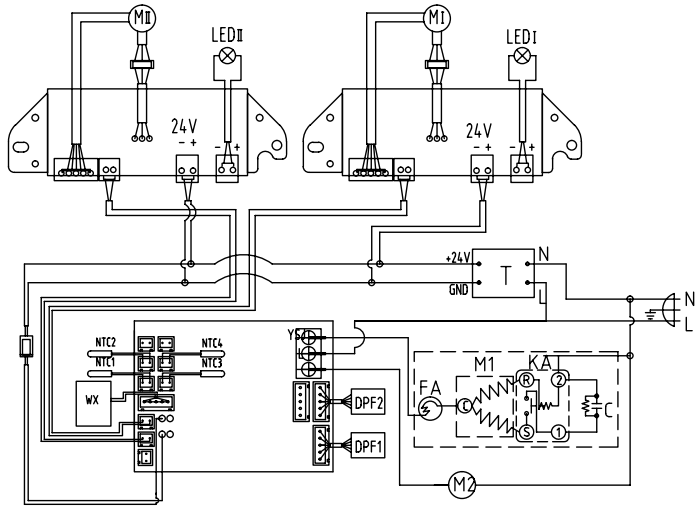

4



5

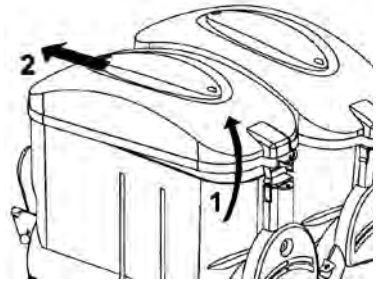

6

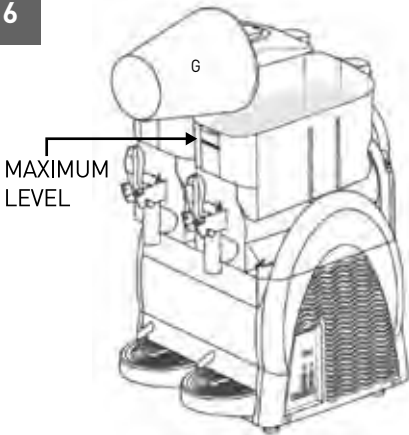

7

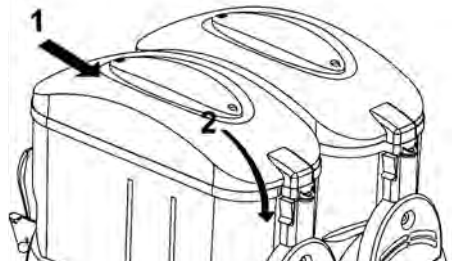

8

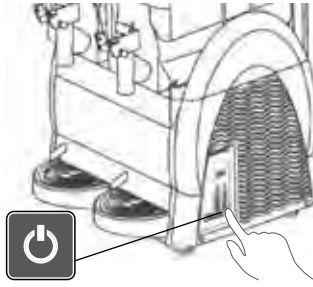

9

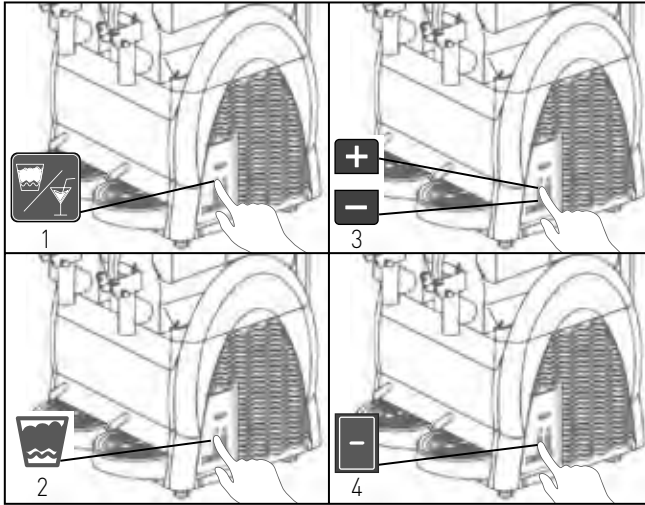

10

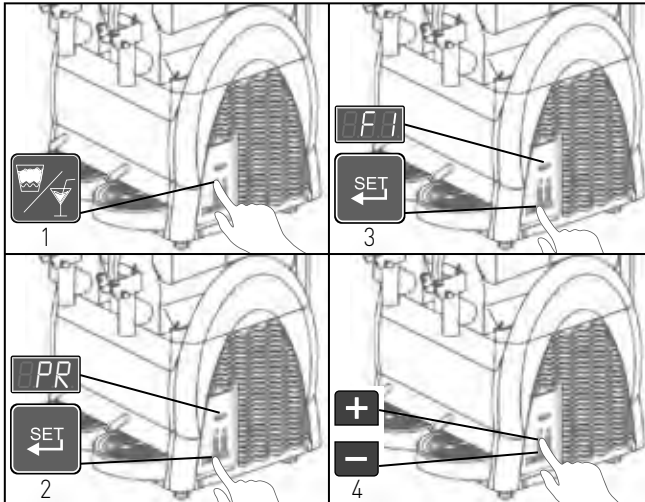

11

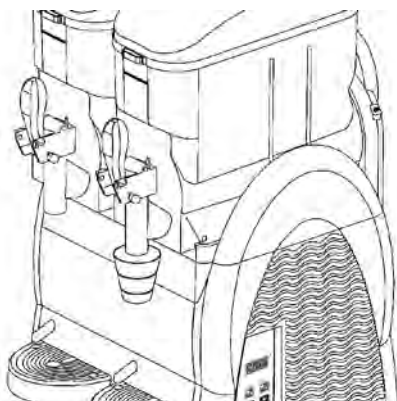

12

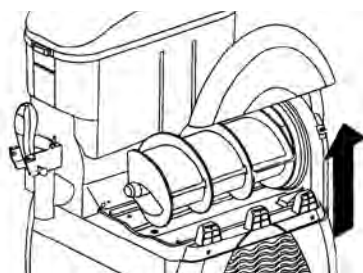

13

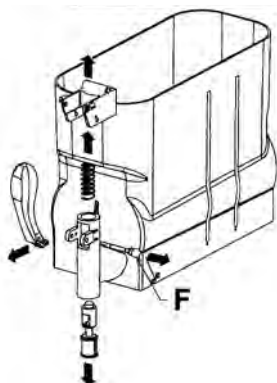

14



15



16

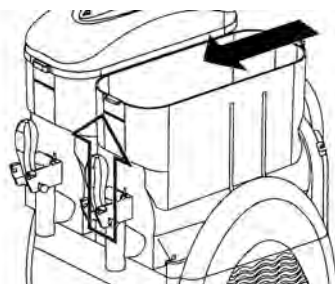

17

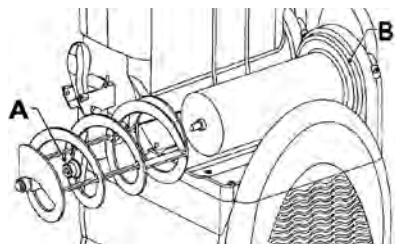

18

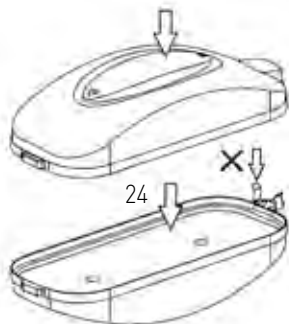

19

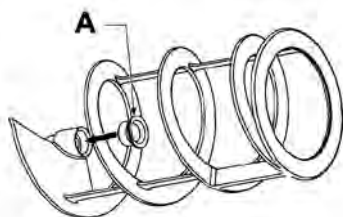

20

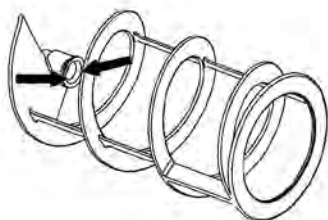

21

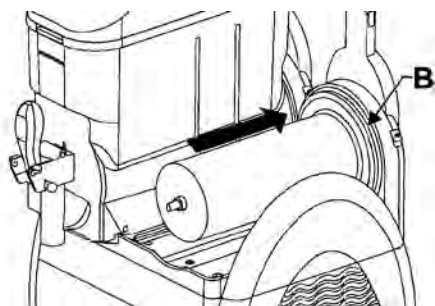

22

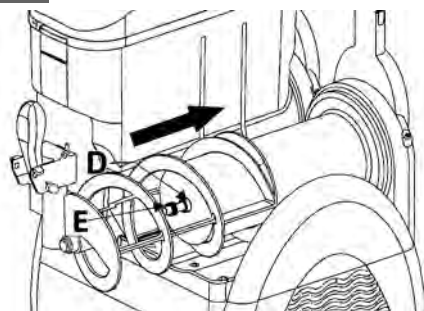

23

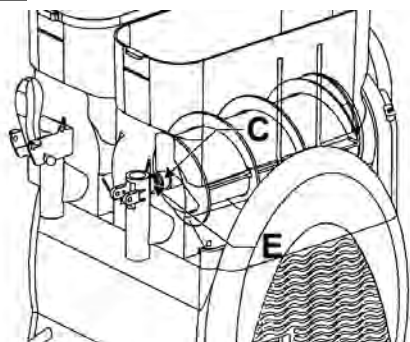

24



25

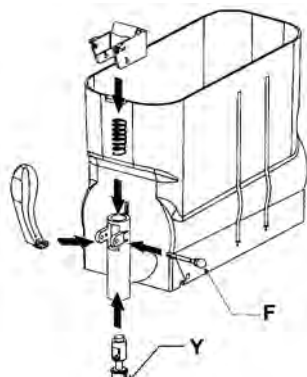

26

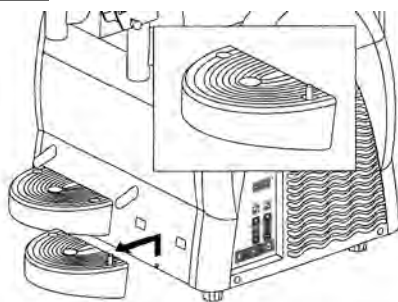

27

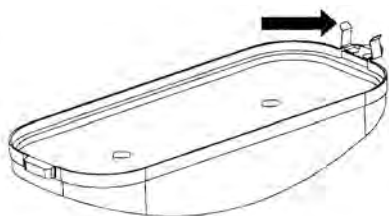

28

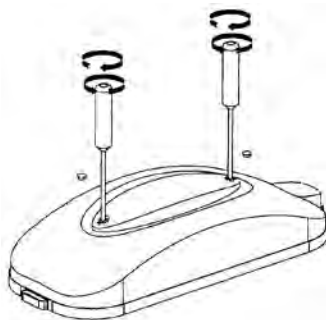

29

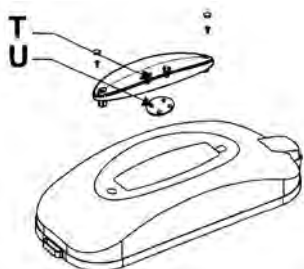

30

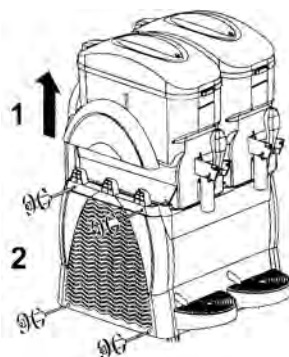

31

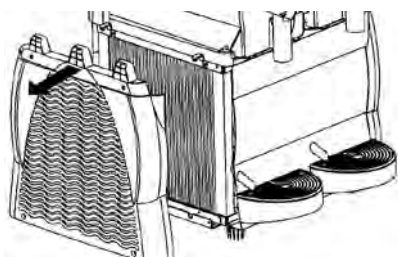

32

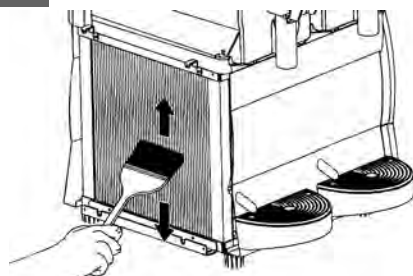

GB: Technical specifications / DE: Technische Angaben / NL: Technische gegevens / PL: Dane techniczne / FR: Données techniques / IT: Parametri di base / RO: Parametrii de bază / GR: Βασικές παράμετροι / HR: Tehnički podaci / CZ: Technická specifikace / HU: Műszaki adatok / UA: Технічні характеристики / EE: Tehnilised andmed / LV: Tehniskās specifikācijas / LT: Techninės specifikacijos / PT: Especificações técnicas / ES: Especificaciones técnicas / SK: Technické špecifikácie / DK: Tekniske specifikationer / FI: Tekniset tiedot / NO: Tekniske spesifikasjoner / SI: Tehnične specifikacije / SE: Tekniska specifikationer / BG: Технически спецификации / RU: Технические данные

A	274224 v.02_s.02	274255 v.02_s.02	274385 s.01
B	220-240V- 50Hz / 220-240 В - 50 Гц		
C	710W / Вт	380W / Вт	1080W / Вт
D	I		
E	IPX0		
F	20°C - 32°C		
G	-10°C - -2°C		
H	R290 / 125g	R290 / 60g	R290 / 148 g
I	N		
J	< 70 dB		
K	2	1	3
L	12		
M	470x520x(H)810 mm/mm	270x515x(H)810 mm/mm	670x515x(H)810 mm/mm
N	50 kg / кг	32,5 kg / кг	66,2 kg / кг

A: GB:Item no. / DE:Art.-Nr. / NL:Artikelnr. / PL:Nr pozycji / FR:N° d'article / IT:N. articolo / RO:Nr. articolului / GR:Αρ. είδους / HR:Broj stavke / CZ: Položka č. / HU:Cikkszám / UA:Номер елемента / EE:Artikli nr / LV:Vienums Nr / LT:Prekės Nr. / PT:Item n.o / ES:N.o de artículo / SK:Č. položky / DK:Varenr. / FI:Kohteen nro / NO:Varenr. / SI:Št. izdelka / SE:Art.nr / BG: Номер на элемент / RU:Номер позиции

B: GB:Rated voltage and frequency / DE:Nennspannung und Frequenz / NL:Nominale spanning en frequentie / PL:Znamionowe napięcie i częstotliwość / FR:Tension et fréquence nominales / IT:Tensione e frequenza nominali / RO:Tensiune nominală și frecvență / GR:Όνομαστική τάση και συχνότητα / HR:Nazivni napon i frekvencija / CZ:Jmenovitě napětí a frekvence / HU:Névtleges feszültség és frekvencia / UA:Номинальна напруга та частота / EE:Nimipinge ja -agedus / LV:Nominālais spriegums un frekvence / LT:Vardinė įtampa ir dažnis / PT:Tensão e frequência nominais / ES:Tensión y frecuencia nominales / SK:Menovitě napätie a frekvencia / DK:Nominel spænding og frekvens / FI:Nimellisjännite ja -taajuus / NO:Nominell spenning og frekvens / SI:Nazivna napetost in frekvencia / SE:Märkspänning och frekvens / BG: Номинално напрежение и честота / RU:Номинальное напряжение и частота

C: GB:Rated input power / DE:Neinleistungsleistung / NL:Nominaal ingangsvermogen / PL:Znamionowa moc wejściowa / FR:Puissance d'entrée nominale / IT:Potenza nominale in ingresso / RO:Putere nominală de intrare / GR:Όνομαστική ισχύς εισόδου / HR:Nazivna ulazna snaga / CZ:Jmenovitý vstupní výkon / HU:Névtleges bemeneti teljesítmény / UA:Номинальна вхідна потужність / EE:Nimisendvõimsus / LV:Nominālā ieejas jauda / LT:Vardinė įėjimo galia / PT:Potência de entrada nominal / ES: Potencia de entrada nominal / SK:Menovitý vstupný výkon / DK:Nominel indgangseffekt / FI:Nimellistuloteho / NO:Nominell inngangseffekt / SI:Nazivna vhodna moč / SE:Märkineffekt / BG: Номинална входяща мощност / RU: Номинальная входная мощность

D: GB:Protection class (Class) / DE:Schutzklasse (Klasse) / NL:Bescherminingsklasse (klasse) / PL:Klasa ochrony (klasa) / FR:Classe de protection (classe) / IT:Classe di protezione (classe) / RO:Clasă de protecție (clasă) / GR:Κλάση προστασίας (κατηγορία) / HR:Klasa zaštite (klasa) / CZ:Třída ochrany (třída) / HU:Védelmi osztály (osztály) / UA:Клас захисту (клас) / EE:Kaitseklass (klass) / LV:Aizsardzības klase (klase) / LT:Apсаugos klasė (klase) / PT:Classe de proteção (classe) / ES:Clase de protección (clase) / SK:Trieda ochrany (trieda) / DK:Beskyttelsesklasse (klasse) / FI:Suojausluokka (luokka) / NO:Beskyttelsesklasse (klasse) / SI:Razred zaščite (razred) / SE:Skyddsklass (klass) / BG:Клас на защита (Клас) / RU:Класс защиты (класс)

E: GB: Waterproof protection rating / DE:Wasserdichtheitschutzklasse / NL:Bescherminingsgraad tegen water / PL:Klasa wodoodporności / FR:Indice de protection étanche / IT:Grado di protezione impermeabile / RO:Clasificare protecție impermeabilă / GR:Βαθμός αδιάβροχης προστασίας / HR:Vodootporna zaštita / CZ:Odolnost proti vodě / HU:Vízálló védelmi besorolás / UA:Рейтинг водонепроникності / EE:Veekindluse kaitseaste / LV:Ūdensnecaurlaidības klase / LT:Apсаugos nuo vandens klasė / PT:Classificação de proteção à prova de água / ES:Grado de impermeabilidad / SK:Stupeň ochrany proti vode / DK:Vandtæt beskyttelsesklassificering / FI:Vedenpitävä suojausluokitus / NO:Vanntett beskyttelsesklassifisering / SI:Stopnja zaščite pred vdorom vode / SE:Vattentät skyddsklassning / BG:Клас на водоустойчивост / RU:Рейтинг водонепроницаемости

- F: GB:Operating ambient temperature / DE:Betriebsumgebungstemperatur / NL:Bedrijfstemperatuur / PL: Temperatura otoczenia podczas pracy / FR:Température ambiante defonctionnement / IT:Temperatura ambiente di esercizio / RO:Temperatura ambientală defuncționare / GR:Θερμοκρασία περιβάλλοντος λειτουργίας / HR:Radna temperatura okoline / CZ:Provozní okolní teplota / HU:Üzemi környezeti hőmérséklet / UA:Робоча температура навколишнього середовища / EE:töökeskkonna temperatuur / LV: Darba viides temperatūra / LT:darbinė aplinkos temperatūra / PT:Temperatura ambiente defuncionamento / ES:Temperatura ambiente defuncionamiento / SK:Prevádzková okolitá teplota / DK:Driftstemperatur / FI:Ympäristön käyttölämpötila / NO:Omgivelsesstemperatur under drift / SI:Temperaturadelovnega okolja / SE: Omgivningstemperatur vid drift / BG:Работна температура на околната среда / RU:рабочая температура окружающей среды
- G: GB:Temperature range / DE:Temperaturbereich / NL:Temperatuurbereik / PL:Zakres temperatur / FR:Plage de température / IT:Intervallo di temperatura / RO:Interval de temperatură / GR:Εύρος θερμοκρασιών / HR:Raspon temperature / CZ:Teplotní rozsah / HU:Hőmérséklet-tartomány / UA:Діапазон температур / EE:Temperatuurivahemik / LV:Temperatūras diapazons / LT:Temperatūros diapazonas / PT:Intervalo de temperatura / ES:Rango de temperatura / SK:Teplotný rozsah / DK:Temperaturområde / FI:Lämpötila-alue / NO:Temperaturområde / SI: Temperaturni razpon / SE:Temperaturområde / BG: Температурен диапазон / RU:Диапазон температур
- H: GB:Refrigerant used and injection quantity / DE:Verwendetes Kältemittel und Injektionsmenge / NL:Gebruikte koelmiddel en injectiehoeveelheid / PL:Używany czynnik chłodniczy i ilość wstrzyknięcia / FR:Réfrigérant utilisé et quantité d'injection / IT: Refrigerante utilizzato e quantità di iniezione / RO:Agent frigorific utilizat și cantitate de injecție / GR:Χρονοποιομένο ψυκτικό μέσο και ποσότητα ένεσης / HR:Upotrijebjeno rashladno sredstvo i količina ubrizgavanja / CZ:Použitě chladivo a množství injekce / HU: Felhasznált hűtőközeg és injekció mennyisége / UA:Використаний холодоагент і кількість ін'єкцій / EE:Kasutatud külmik ja süstekogus / LV:Izmantotais aukstumagēns un injekcijas daudzums / LT:Panaudotas freonas ir injekcijos kiekis / PT:Refrigerante utilizado e quantidade de injeção / ES:Refrigerante utilizado y cantidad de inyección / SK:Použitě chladivace médium a množstvo injekcie / DK:Brugt kølemiddel og injektionsmængde / FI:Käytetty kylmäaine ja injektio määrä / NO:Kjølemiddel brukt og injeksjonsmengde / SI:Uporabljeno hladilno sredstvo in količina injiciranja / SE:Använd köldmedium och injektionsmängd / BG:Използвано хладилно вещество и количество за инжектиране / RU:Использованный хладагент и количество впрыскиваемого материала
- I: GB:Climate class / DE:Klimaklasse / NL:Klimaatklasse / PL:Klasa klimatyczna / FR:Classe climat / IT:Classe climatica / RO:Clasa climei / GR:Κλιματική κατηγορία / HR:Stematski sat / CZ:Klimatická třída / HU:Klímaosztály / UA:Клас клімату / EE:Kliendiklass / LV:Klimata klase / LT:Lėkimo klasė / PT:Classe climática / ES:Clase climática / SK:Klimatická trieda / DK:Klima af klasse / FI:Ilmastoluokka / NO:Klimaklasse / SI:Podnebni razred / SE:Klimatklass / BG:Климатологичен клас / RU:Класс климата
- J: GB:Noise level / DE:Rauschpegel / NL:Geluidsniveau / PL:Poziom hałas / FR:Niveau sonore / IT:Livello di rumore / RO:Nivel zgomot / GR:Επίπεδο θορύβου / HR:Razina buke / CZ:Hluková úroveň / HU:Zajszint / UA:Рівень шуму / EE:Müratase / LV:Trokšņa līmenis / LT:Triukšmo lygis / PT:Nível de ruído / ES:Nivel de ruido / SK:Úroveň hluku / DK:Støjniveau / FI:Äänen taso / NO:Støynivå / SI:Raven hrupa / SE:Ljudnivå / BG:Ниво на шум / RU:Уровень шума
- K: GB:Number of bowl / DE: Anzahl der Schüsseln / NL:Aantal kommen / PL:Liczba misek / FR:Nombre de bols / IT:Numero di ciotole / RO:Număr de boluri / GR:Αριθμός μπουλ / HR:Broj zdjele / CZ:Počet mís / HU:Edény száma / UA:Кількість чаш / EE:Kausi number / LV:Ļodas skaits / LT:Dubens skaičius / PT:Número de taças / ES:Número de tazones / SK:Počet misek / DK:Antal skåle / FI:Kulhon määrä / NO:Antall skåler / SI:Številno skled / SE:Antal skålar / BG:Брой чупкички / RU:Количество чаш
- L: GB:Capacity of each bowl (Liter) / DE:Fassungsvermögen jeder Schüssel (Liter) / NL:Capaciteit van elke kom (liter) / PL:Pojemność każdej miski (litr) / FR:Capacité de chaque bol (litre) / IT:Capacità di ogni ciotola (litro) / RO:Capacitatea fiecărei bol (litru) / GR:Χωρητικότητα κάθε μπουλ (λίτρο) / HR:Kapacitet svake zdjele (litara) / CZ:Kapacita každé mísy (litr) / HU:Az egyes tálak kapacitása (liter) / UA:Ємність кожної чаш (літер) / EE:Iga kausi maht (liiter) / LV:Katra trauka ietilpība (litrs) / LT:Kiekvieno dubenio (kerpenų) talpa / PT:Capacidade de cada taça (litro) / ES:Capacidad de cada recipiente (litro) / SK:Kapacita každej mísy (litrová) / DK:Hver skåls kapacitet (liter) / FI:Kummankin kulhon tilavuus (litra) / NO:Kapasitet for hver skål (liter) / SI:Zmogljivost vsake posode (liter) / SE:Kapacitet för varje skål (liter) / BG:Вместимост на всяка купа (литра) / RU:Емкость каждой чаш (литр)
- M: GB:Dimensions / DE:Abmessungen / NL:Afmetingen / PL:Wymiary / FR:Dimensions / IT:Dimensioni / RO:Dimensiuni / GR:Διαστάσεις / HR:Dimenzije / CZ:Rozměry / HU:Méretek / UA:Розміри / EE:Mõõtmed / LV:Izmēri / LT:Matmenys / PT:Dimensões / ES:Dimensiones / SK:Rozmery / DK:Mål / FI:Mitat / NO:Mål / SI: Mere / SE:Mått / BG: Размери / RU:Размеры
- N: GB:Net weight (Bowl empty) / DE:Nettogewicht (Schale leer) / NL:Nettogewicht (Bowl leeg) / PL:Waga netto (Bowl pusty) / FR:Poids net (bol vide) / IT:Peso netto (Bowl vuoto) / RO:Greutate netă (Bowl gol) / GR:Καθαρό βάρος (Κενό κουβά) / HR:Neto težina (Bočica je prazna) / CZ:Čistá hmotnost (prázdná mísa) / HU:Nettó tömeg (tartály üres) / UA:Вага нетто (порожня кришка) / EE:Netokaal (tühjal) / LV:Neto svars (tukšs trauks) / LT:Grynasis svoris (mašina tuščiai) / PT:Peso líquido (Couve vazia) / ES:Peso neto (tazón vacío) / SK:Čistá hmotnosť (guľôčka je prázdna) / DK:Nettovægt (skål tom) / FI: Nettopaino (kulho tyhjä) / NO:Nettovekt (tom tank) / SI:Neto teža (prazna kroglja) / SE:Nettovikt (skål tom) / BG: Нетно тегло (купата е празна) / RU:Вес нетто (пустой кошечник)

GB: Remark: Technical specification is subjected to change without prior notification.  
DE: Anmerkung: Die technische Spezifikation kann ohne vorherige Ankündigung geändert werden.  
NL: Opmerking: De technische specificatie zijn onderworpen aan wijzigingen zonder voorafgaande kennisgeving.  
PL: Uwaga: Specyfikacja techniczna może zostać zmieniona bez powiadomienia.  
FR: Remarque: La spécification technique peut être modifiée sans notification préalable.  
IT: Osservazione: Le specifiche tecniche sono soggette a modifiche senza preavviso.  
RO: Observație: Specificația tehnică se poate modifica fără notificare prealabilă.  
GR: Σημείωση: Οι τεχνικές προδιαγραφές μπορούν να αλλάξουν χωρίς προειδοποίηση.  
HR: Napomena: Tehničke specifikacije podložne su promjenama bez prethodne obavijesti.  
CZ: Poznámka: Technická specifikace se může změnit bez předchozího upozornění.  
HU: Megjegyzés: A műszaki adatok előzetes értesítés nélkül változhatnak.  
UA: Зауваження: Технічні характеристики можуть змінюватися без попереднього повідомлення.  
EE: Märkus: Tehnilisi andmeid võidakse muuta ilma eelneva teavitamiseta.  
LV: Piezīme: Tehniskās specifikācijas var tikt mainītas bez iepriekšēja brīdinājuma.  
LT: Pastaba: Techninė specifikacija gali būti keičiama be išankstinio įspėjimo.  
PT: Observação: As especificações técnicas estão sujeitas a alterações sem notificação prévia.  
ES: Observación: Las especificaciones técnicas están sujetas a cambios sin previo aviso.  
SK: Poznámka: Technické špecifikácie podliehajú zmenám bez predchádzajúceho oznámenia.  
DK: Bemærkning: Tekniske specifikationer kan ændres uden forudgående varsel.  
FI: Huomautus: Teknisiä tietoja voidaan muuttaa ilman ennakoilmoitusta.  
NO: Merknad: Teknisk spesifikasjon kan endres uten forhåndsvarsel.  
SI: Opomba: Tehnične specifikacije se lahko spremenijo brez predhodnega obvestila.  
SE: Anmärkning: Tekniska specifikationer kan ändras utan föregående meddelande.  
BG: Забележка: Техническите спецификации подлежат на промяна без предварително уведомление.  
RU: Примечание. Технические характеристики могут быть изменены без предварительного уведомления.

Dear Customer,



Thank you for purchasing this Arctic appliance. Read this user manual carefully, paying particular attention to the safety regulations outlined below, before installing and using this appliance for the first time.

### Safety instructions

- Only use the appliance for the intended purpose it was designed for, as described in this manual.
- The manufacturer is not liable for any damage caused by incorrect operation and improper use.
-  **DANGER! RISK OF ELECTRIC SHOCK!** Do not attempt to repair the appliance by yourself. Do not immerse the electrical parts of the appliance in water or other liquids. Never hold the appliance under running water.
- **NEVER USE A DAMAGED APPLIANCE!** Check the electrical connections and cord regularly for any damage. When damaged, disconnect the appliance from the power supply. Any repairs should only be carried out by a supplier or qualified person to avoid danger or injury.
- **WARNING!** When positioning the appliance, route the power cable safely if necessary to avoid unintentional pulling, being damaged, coming into contact with the heating surface, or causing a tripping hazard.
- **WARNING!** As long as the plug is in the socket the appliance is connected to the power supply.
- **WARNING!** ALWAYS switch off the appliance before disconnecting from the power supply, cleaning, maintenance or storage.
- Only connect the appliance to an electrical outlet with the voltage and frequency mentioned on the appliance label.
- Do not touch the plug/electrical connections with wet or damp hands.
- Keep the appliance and electrical plug/connections away from water and other liquids. If the appliance falls into water, remove the power supply connections immediately. Do not use the appliance until it has been checked by a certified technician. Failure to follow these instructions will cause life threatening risks.
- Connect the power supply into an easily accessible electrical outlet so you can disconnect the appliance immediately in case of emergency.
- Make sure the cord does not come in contact with sharp or hot objects and keep it away from open fire. Never pull the power cord to unplug it from the socket, always pull the plug instead.
- Never carry the appliance by its cord.
- Never try to open the housing of the appliance yourself.
- Do not insert objects into the housing of the appliance.
- Never leave the appliance unattended during use.
- This appliance should be operated by trained personnel in kitchen of the restaurant, canteens or bar staff, etc.
- This appliance should not be operated by persons with reduced physical, sensory or mental capabilities, or persons that have a lack of experience and knowledge.
- This appliance should, under any circumstances, not be used by children.
- Keep the appliance and its electrical connections out of reach of children.

- Never use accessories or any extra devices other than those supplied with the appliance or recommended by the manufacturer. Failure to do so could pose a safety risk to the user and could damage the appliance. Only use original parts and accessories.
- Do not operate this appliance by means of an external timer or remote-control system.
- Do not place the appliance on a heating object (gasoline, electric, charcoal cooker, etc.).
- Do not cover the appliance in operation.
- Do not place any objects on top of the appliance.
- Do not use the appliance near any open flames, explosive or flammable materials. Always operate the appliance on a horizontal, stable, clean, heat-resistant and dry surface.
- The appliance is not suitable for installation in an area where a water jet could be used.
- Leave a space of at least 20 cm around the appliance for ventilation during use.
- **WARNING!** Keep all ventilation openings on the appliance free from obstruction.

### Special safety instructions

-  **CAUTION! RISK OF FIRE!** The refrigerant used is R290 It is a flammable refrigerant which is environmentally friendly. Although it is flammable, it does not damage the ozone layer and does not increase the greenhouse effect. The use of this coolant has, however, led to a slight increase in the noise level of the appliance. In addition to the noise of the compressor, you might be able to hear the coolant flowing around the system. This is unavoidable, and does not have any adverse effect on the performance of the appliance. Care must be taken during the transportation and setting up of the appliance that no parts of the cooling system are damaged. Leaking coolant can damage the eyes.
- This appliance is intended for commercial use.
- Do not operate the appliance without load to prevent overheating.
-  **DANGEROUS! RISK OF INJURY!** There are moving parts inside the bowl, which may cause injury. Switch off the machine and disconnect it from the power supply before doing any operations.
- **CAUTION!** ALWAYS switch the machine off and disconnect the power supply before touching any motoring parts. If the supply cord is damaged, it must be replaced by the manufacturer, its service agent or similarly qualified persons in order to avoid a hazard.
- **ATTENTION!** Do not fill the load over MAX level.
- **CAUTION! RISK OF BURNS!** Refrigerant liquid sprayed on the skin can cause critical burns. Keep eyes and skin protected. If refrigerant burns occur, rinse immediately with cold water. In case burns are severe, apply ice and contact medical treatment immediately.
- **WARNING!** Provide sufficient ventilation in the surrounding structure when building-in. Never block the air flow suction and air outlet in order to keep air circulation.
- Do not place any dangerous products, such as fuel, alcohol, paint, aerosol cans with a flammable propellant, flammable or explosive substances, etc. inside or near the appliance.

## Intended use

- This appliance is intended to be used for commercial applications, for example in kitchens of restaurants, canteens, hospital and in commercial enterprises such as bakeries, butcheries, etc., but not for continuous mass production of food.
- This appliance is designed for dispensing cold beverages. Any other use may lead to damage of the appliance or personal injury.
- Operating the appliance for any other purpose shall be deemed a misuse of the device. The user shall be solely liable for improper use of the device.

## Grounding installation

This appliance is classified as **protection class I** and must be connected to a protective ground. Grounding reduces the risk of electric shock by providing an escape wire for the electric current.

This appliance is fitted with a power cord with grounding plug or electrical connections with grounding wire. The connections must be properly installed and grounded.

## Main parts of the product

### (Fig.1 on page 3)

1. Bowl lid cover
2. Bowl
3. Control panel
4. Detachable Drip tray
5. Grid
6. Float (overflow indicator)
7. Dispenser taps
8. Handles
9. Feet

## Spare parts

- A. Auger seal hat cover x3
- B. Bowl seal ring x1
- C. Dispenser tap seal ring x10
- D. Auger shaft white washer x3
- E. Auger shaft black washer x3
- F. Tube of lubricant x1

## Control panel

### (Fig.2 on page 3)

10. Bowl indicator light
11. Display
12. Mode selection button for desired bowl
13. Right panel
14. Increase hardness + / Temperature
15. Display of hardness / Temperature
16. Decrease hardness - /Temperature
17. Left panel
18. Granita mode indicator
19. Juice mode indicator
20. OFF mode indicator
21. Power switch
22. Parameter setting button  
(See ==> Parameter Setting of the Machine)
23. Illumination light button

## Circuit diagram

### (Fig.3 on page 4)

- T. Switch power
- M1: Compressor
- FA: Compressor overload
- KA: Compressor relay
- C: Start capacitor
- M2: Condenser fan motor
- DPF1\DPF2: Electronic expansion valve of 1\2
- NTC1\NTC2: Sensor of drink of 1\2
- NTC3\NTC4: Sensor of suction of 1\2
- WX: Temperature display
- M1\M11 : DC Gear Motor of 1\2
- LED1\LED11 : LED Lights of 1\2

## Preparation before use

- Remove all protective packaging and wrapping.
- Check that the device is in good condition and with all accessories. In case of incomplete or damaged delivery, please contact the supplier immediately. In this case, do not use the device.
- Clean the accessories and the appliance before use (See ==> Cleaning & Maintenance).
- Make sure the appliance is completely dry.
- Place the appliance on a horizontal, stable and heat resistant surface that is safe against water splashes.
- Keep the packaging if you intend to store your appliance in the future.
- Keep the user manual for future reference.

**NOTE!** Due to manufacturing residues, the appliance may emit a light odor during the first few uses. This is normal and does not indicate any defect or hazard. Make sure the appliance is well ventilated.

## Operating instructions

### a) Preparation of the food ingredient:

#### (Fig.4 on page 4)

- Dilute and mix the CONCENTRATE with WATER in a suitable container, following the manufacturer's recipes. THE MIXTURE OBTAINED MUST HAVE A MINIMUM SUGAR CONTENT OF 13°BRIX. A lower concentration may damage the augers and/or gearmotors.
- **WARNING!** The temperature of the food ingredient should never exceed 25°C.
- **WARNING!** Never use only with water.

### b) Putting food ingredient into the machine:

- **WARNING!** Food ingredient should be poured into the bowl [2] only when the machine is OFF and unplugged from the electrical power supply.
- To remove the bowl lid [1] of the bowl [2], follow these instructions (Fig.5 on page 4):  
1) Lift the rear part of the lid;  
2) Extract the bowl lid [1] from the retainer placed at the front side.
- Pour the food ingredient [G] into the bowl [2] with care and not beyond the "MAXIMUM LEVEL". (Fig.6 on page 4), (Do not pour hot liquid to avoid hazard.)
- After pouring/refilling the food ingredient into the bowl [2], close the bowl lid [1] on top of the bowl [2]. (Fig.7 on page 4)

**WARNINGS!**

1. Never switch on the machine if the bowl lid is missing. Before removing the bowl lid, switch off the machine and unplug it.
2.  There are some moving parts inside the bowl, which may cause injuries, switch off the machine and unplug it before carrying out any operation.

**c) Start operating the machine:****(Control panel : Fig.2 on page 3)**

Each bowl is controlled independently.

- First, connect the power plug to a suitable electrical power outlet.
- Next, press [21] to switch ON the machine. Press and hold [21] for 3 seconds to switch to STANDBY mode of the machine when not use. (Fig.8 on page 5).
- Then, press the corresponding bowl button [12].  
And press consecutively to select the working mode. There are 3 working modes: Granita (18) , juice (19) or OFF (20). It will be displayed in sequence and the corresponding icon will be lighted.

I). To serve with Granita  
(Fig.9 on page 5)

- Press the corresponding bowl button [12].
- Next, press consecutively to select Granita mode, (18) will be lighted.
- Then, press "+" or "-" consecutively to adjust the hardness. The level in between from 1 (Soft with much water content) to 7 (Hard with less water content).

II). To serve with cold drinks  
(Fig.10 on page 5)

- Press the corresponding bowl button [12] until [19] lights up.
- Enter to juice temperature setting mode by long pressing [22] until "PR" is blinking on the display.
- Press [22] again to select bowl 1(F1) or 2(F2) until "F1" or "F2" is shown on the temperature display.
- Press left panel (17) to adjust the temperature from 1°C ~ 7°C. The temperature will be set successfully. After flashing 15 times without any operation, the display will return to normal.

**NOTICE:**

- Current temperature is showing on display as normal.
- Press [14] and [16] at the same time for restoring to default temperature( 2°C ).
- Display shows "PR" / "F1" / "F2" : Juice temperature setting mode / bowl 1 / bowl 2. The mode will become invalid after flashing 15 times without any operation and display will switch back to normal.
- Only left panel [17] can be operated (for both bowl 1 and 2) within juice temperature setting model.

III). To stop working

- Press the corresponding bowl button [12].
- Next, press consecutively until OFF mode, [20] will be lighted. Then, it would stop stirring and refrigerating.

**d) To simply clean the corresponding bowl:**

- Press and hold the corresponding bowl button [12] for about 6 seconds.
- The corresponding bowl valve will be fully open for cleaning about 3 minutes. During this mode, the control display will show "°C".

**ATTENTION!** Under this mode, the electronic expansion valve of the corresponding bowl will open. But the auger still stirring for cleaning. Please fill with warm and clean water into the bowl not exceeding the "MAXIMUM LEVEL". Do not put your hand inside.

Switch OFF the machine and unplug it for thorough cleaning or sanitization to the machine.

**e) Dispensing granita****(Fig.11 on page 6)**

- To dispense the food product, pull the tap lever.

**NOTE:** Regularly check the temperature of the beverages in the bowl [2]. Keep on the machine running when there is any food inside the bowl.

If the machine is not continuously operated, it is necessary to dispose of the small amount from the tap area first before serving for the customer.

**Parameter Setting of the Machine****WARNING!** It is highly not recommended to change

these settings below as the machine is already adjusted to the optimal settings by the factory default. Change the setting only if it is necessary.

**How to set**

Press and hold [22] for about 6 seconds. The "PA" is shown on the display.

Press "+" or "-" to enter the value "15" (This is the code for entering into the setting mode).

Then, press [22] consecutively to select the parameter (display will show consecutively) that you want to change. The parameters are list below:

Display	Description	Setting range	Factory default
F1	Temperature of Bowl I under juice mode	1°C ~ 7°C	2°C
F2	Temperature of Bowl II under juice mode	1°C ~ 7°C	2°C
F3	Not applicable		
C1	Protection when the temperature is low	-13°C ~ -3°C	-5°C
C3	Liquid temperature during first stage	5°C ~ 10°C	10°C
C4	Liquid temperature during second stage	3°C ~ 8°C	5°C
A1	Sensor probe temperature for bowl I	-5°C ~ 5°C	0°C
A2	Sensor probe temperature for bowl II	-5°C ~ 5°C	0°C
A3	Not applicable		
E1	Temperature difference under juice mode	1°C ~ 5°C	2°C
E2	Time delay of compressor	2 ~ 8 min	2 min

## Cleaning & maintenance

- **ATTENTION!** Always disconnect the appliance from the power supply and cool down before storage, cleaning & maintenance.
- Do not use water jet or steam cleaner for cleaning and do not push the appliance under the water as the parts will get wet and electric shock might be resulted.
- If the appliance is not kept in a good state of cleanliness, this can adversely affect the life of the appliance and result in a dangerous situation.
- Food residues should be regularly cleaned and removed from the appliance. If the appliance is not cleaned properly, it will reduce its lifespan and may result in a dangerous condition during use.

### Cleaning

- Clean the cooled exterior surface with a cloth or sponge slightly dampened with a mild soap solution.
- For reasons of hygiene, the appliance should be cleaned before and after use.
- Avoid water contacting the electrical components.
- Clean the inside of container with a non-abrasive detergent and rinse with clean water.
- Never immerse the appliance in water or other liquids.
- No parts are dishwasher safe.

Parts	How to clean	Remark
All accessories such as racks, rack holders, etc.	<ul style="list-style-type: none"> <li>• Soak in warm, soapy water for about 10 to 20 minutes.</li> <li>• Rinse under running water thoroughly.</li> </ul>	Dry all parts well at last.
External glass surfaces	<ul style="list-style-type: none"> <li>• Wipe clean with a soft cloth and a little neutral detergent. Make sure no water or moisture enters inside the of the appliance.</li> </ul>	
Interior glass surfaces	<ul style="list-style-type: none"> <li>• Remove any food deposits.</li> </ul>	
Glass door	<ul style="list-style-type: none"> <li>• Wipe clean with a soft cloth and a little mild detergent. Make sure no water or moisture enters inside the of the appliance.</li> </ul>	

#### a) Emptying the bowls

- Before a bowl may be cleaned, it must be emptied all the food ingredient inside the bowl first.

#### b) Disassembly the dispensing tap:

- Ensure all the beverage are emptied inside the bowl.
- Disassembly the tap before removing the bowl.
- Remove the pin (F) to release all the other parts. [Fig.13 on page 6]
- Use clean and warm water to wash the parts. [Fig.14 on page 6]

#### c) Remove the bowl and the lid:

- To remove the bowl lid (1) of the bowl (2) first, follow these instructions & see Fig.15 on page 6.
  - 1) Lift the rear part of the lid;
  - 2) Extract the bowl lid (1) from the retainer placed at the front side.

- Then, raise the front part of the bowl to release it.
- Next, remove the bowl from its position by pushing slightly at the rear side. The bowl is detached now. [Fig.16 on page 6]
- Finally, take out the auger and remove the seal hat cover (A) and bowl seal ring (B). Replace if worn or for every 12 months. [Fig.17 on page 7]

#### d) Remove the bowl and the lid:

**ATTENTION!** All of the previously disassembled and removed components must be thoroughly washed and sanitized. We strongly recommend daily cleaning and sanitizing this machine in order to maintain high degree of food quality.

- To carry out this procedure correctly, proceed as follows:
  - Fill a container with detergent and hot water with a temperature of 50 ~ 60°C;
  - Wash the disassembled components thoroughly with the detergent solution.
  - Rinse with hot water.
  - Dip the disassembled components into the solution and soaked for about 30 minutes.
  - Then, wash the components again with clean water.
  - Place different components on a dry, clean surface and dry all parts well.
  - Assembly the machine as described in below part e).
  - Before starting operating the machine again, carry out the rinsing cycle with clean water. (See below part f).)

**WARNING!** Do not immerse the bowl lids with lighting bulb in any type of liquid. Before cleaning, please make sure the lighting bulb are removed from the machine as described as below [Fig.29 on page 8].

To clean the lighted bowl lid as below:

1. Using a clean, damp cloth to wipe clean the bottom part of the bowl lid & the outer surface.
2. Using a sponge dipped in the washing solution, sanitize the bottom part (24) of the bowl lid, take care not to touch the hinge part (X) for about 10 minutes [Fig.18 on page 7].
3. Rinse twice or more, with a clean sponge soaked in warm fresh water.
4. Dry it with a dry clean cloth.
5. Put back the bowl lid only after the bowl has been cleaned and sanitised.

#### e) Reassembly the washed components

**ATTENTION!** All of the washed components must be carefully re-assembled. Some components must be adequately lubricated by the supplied lubricants in order to ensure that they work efficiently.

- Always check for the integrity of the seal (A), should it be worn, replace it with a new one [supplied].
- Replace the auger seal hat cover (A) for at least every 12 months.
- Insert the auger seal hat cover (A) as below. [Fig.19 on page 7].
- Lubricate the inside area of the auger seal hat cover (A) as shown in Fig.20 on page 7 with the lubricant [Supplied].
- Then, insert the bowl seal ring (B) and lubricate with the supplied lubricant around it as below. [Fig.21 on page 7]
- Next, insert the auger with the white washer (D) and black washer (E) for the shaft. Rotate the auger to engage it. [Fig.22 on page 7]

- After that, set back the bowl in place, slightly raise head of the auger so that it align with the position [E] of the bowl. (Fig.23 on page 7)
- Press the bowl slightly downward until it engages with the correct position and there will be a "click" sound. (Fig.24 on page 7)

Follow below instructions to re-assembly the tap [7]:

- Using the supplied lubricant, lubricate the cap [Y] adequately and re-assembly the components.
- Fit the pin [F] while keep the tap lever steady. (Fig.25 on page 8)
- Replace the tap seal ring [C] if worn or leakage.

#### f) Rinsing the machine

**ATTENTION!** Before starting up the machine after cleaning, you must carry out the rinsing cycle.

Procedures as below:

- Pour out the clean water into bowl;
- Let the machine to run for at least 5 minutes in the "agitation"
- Switch off the machine and empty the bowl by opening the tap.

#### g) Cleaning the drip tray

**ATTENTION!** The drip tray should be emptied and cleaned every time the red float installed in the grid rises into view. It should be cleaned daily.

- Lift the tray with the grid on top of it and pull it out. (Fig.26 on page 8)
- Wash the tray and the grid separately with the lukewarm water.
- Dry both parts well and place back the grid on top of the tray.
- Position the drainage hose in the opening provided.
- Fit back the tray in place and press down to secure it with the machine.

#### h) Lighting lid

**ATTENTION!** During the cleaning process, take care not to bend, break or damage the „contacts“ (Fig.27 on page 8). Any damage might cause a bad functioning of the lighting lid.

- Clean the lid contacts using a damp cloth and dry well. Always switch OFF the machine.
- Do not immersed in water for cleaning.

#### i) Bulb replacement

- The bulb should be replaced only when the machine is switched OFF and the power cord is unplugged.
- Next, remove the protection caps. Then, using a proper screwdriver (not supplied) to loosen the screws in order to remove the cover (Fig.28 on page 8).
- Remove the bulb [U] from the socket [T] (Fig.29 on page 8). And replace it with a new bulb (not supplied).

#### j) Cleaning the condenser

- **ATTENTION!** The condenser can only be cleaned solely by a specialized technician, who must organize all of the operational sequences and with suitable tool/equipment.
- The condenser should be cleaned regularly (at least once per every 6 months) to keep good machine performance.
- To access the condenser, the safety guards need to be removed.

- **WARNING!** Removing safety guards will expose some sharp surfaces of the machine.
- To remove the safety guard panel, proceed as below: (Fig.30 on page 8)
  - 1) Lift and completely remove the upper part of the side guard;
  - 2) Loosen the 4 screws securing the guard in place.
  - 3) After removing the 4 screws, take off the safety guard. (Fig.31 on page 8)
  - 4) Use a dry brush (not supplied) to remove the dust that has built up over time with use. (Fig.32 on page 8)
  - 5) After having thoroughly cleaned the condenser, re-assembly the safety guard.

#### k) Periodic maintenance

This machine must be periodically checked (for at least every 6 months) by a specialized technician. This periodic check serves to ensure that all the components installed and the machine itself are at a high level of safety.

Any worn components must be replaced by an original spare part. It is forbidden to use this machine when even only one of its components is faulty or worn. User are prohibited to perform periodic maintenance.

#### Maintenance

- Check the operation of the appliance regularly to prevent serious accidents.
- If you see that the appliance is not working properly or that there is a problem, stop using it, switch it off and contact the supplier.
- All maintenance, installation and repair work must be carried out by specialised and authorised technicians, or recommended by the manufacturer.

#### Transportation and Storage

- Before storage, always make sure that the appliance has been disconnected from the power supply and completely cooled down.
- Store the appliance in a cool, clean and dry place.
- Never place heavy objects on the appliance as this could damage it.
- Do not move the appliance while it is under operation. Disconnect the appliance from power supply when moving and hold it at the bottom.

#### Troubleshooting

If the appliance does not function properly, please check the below table for the solution. If you are still unable to solve the problem, please contact the supplier/service provider.

Problems	Possible cause	Possible solution
The machine has no operation after plug into the electrical socket	The power cord and plug do not connect firmly and correctly	Check again the connection. And make sure all the connections are firmly connected.

Dispenser tap leakage	The tap is not fitted correctly	Check again the connection. And make sure all the connections are firmly connected.
	The tap piston is not lubricated	Lubricate the tap piston
	The tap piston is defective	Contact the supplier.
Food leakage from the back of the bowl	The bowl is not fitted correctly.	Check again the position and reassembly the bowl.
	The bowl seal ring is not lubricated.	Lubricate the bowl seal ring.
	The bowl seal ring is defective.	Replace with a new bowl seal ring.
The auger does not turn	The auger is blocked by the ice in the bowl.	Allow the ice to be melted first.
The machine does not make granita	The work mode is not under "Granita mode"	Select "Granita mode"
	The condenser is dirty.	Clean the condenser regularly.
	Ventilation is not sufficient	Allow sufficient ventilation
	The machine nearby to the heat source.	Put the machine away from the heat source
The auger is noisy during operation	The front seal (A) fitted incorrectly.	Check again and put the front seal (A) correctly.
	The front seal (A) is not lubricated	Lubricate the front seal (A).
	The consistency is too thick	Change the consistency.
Granita has black stains	The bowl is dirty.	Switch off & unplug the machine. Clean the bowl thoroughly.
	The auger seal ring is dirty.	Clean again the seal ring.
The dispenser tap doesn't release properly	Tap is blocked by the ice	Switch off the machine to let the ice melt.

## Warranty

Any defect affecting the functionality of the appliance which becomes apparent within one year after purchase will be repaired by free repair or replacement provided the appliance has been used and maintained in accordance with the instructions and has not been abused or misused in any way. Your statutory rights are not affected. If the appliance is claimed under warranty, state where and when it was purchased and include proof of purchase (e.g. receipt).

In line with our policy of continuous product development we reserve the right to change the product, packaging and documentation specifications without notice.

## Discarding & Environment

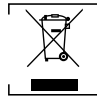

When decommissioning the appliance, the product must not be disposed of with other household waste. Instead, it is your responsibility to dispose to your waste equipment by handing it over to a designated collection point. Failure to follow this rule may be penalized in accordance with applicable regulations on waste disposal. The separate collection and recycling of your waste equipment at the time of disposal will help conserve natural resources and ensure that it is recycled in a manner that protects human health and the environment. For more information about where you can drop off your waste for recycling, please contact your local waste collection company. The manufacturers and importers do not take responsibility for recycling, treatment and ecological disposal, either directly or through a public system.

## DEUTSCH

Sehr geehrter Kunde,

**Vielen Dank, dass Sie dieses Arctic Gerät gekauft haben. Lesen Sie dieses Benutzerhandbuch sorgfältig durch und achten Sie dabei besonders auf die unten aufgeführten Sicherheitsvorschriften, bevor Sie dieses Gerät zum ersten Mal installieren und verwenden.**

### Sicherheitshinweise

- Verwenden Sie das Gerät nur für den vorgesehenen Zweck, wie in diesem Handbuch beschrieben.
- Der Hersteller haftet nicht für Schäden, die durch unsachgemäßen Betrieb und unsachgemäßen Gebrauch verursacht werden.
- **⚠️ GEFAHR! STROMSCHLAGEFAHR!** Versuchen Sie nicht, das Gerät selbst zu reparieren. Tauchen Sie die elektrischen Teile des Geräts nicht in Wasser oder andere Flüssigkeiten. Halten Sie das Gerät niemals unter fließendem Wasser.
- **VERWENDEN SIE NIEMALS EIN BESCHÄDIGTES GERÄT!** Überprüfen Sie die elektrischen Anschlüsse und das Kabel regelmäßig auf Schäden. Wenn das Gerät beschädigt ist, trennen Sie es von der Stromversorgung. Alle Reparaturen sollten nur von einem Lieferanten oder einer qualifizierten Person durchgeführt werden, um Gefahren oder Verletzungen zu vermeiden.
- **WARNUNG!** Verlegen Sie das Netzkabel bei der Positionierung des Geräts bei Bedarf sicher, um unbeabsichtigtes Ziehen, Beschädigungen, Kontakt mit der Heizfläche oder Stolpergefahr zu vermeiden.
- **WARNUNG!** Solange sich der Stecker in der Steckdose befindet, ist das Gerät an die Stromversorgung angeschlossen.
- **WARNUNG!** Schalten Sie das Gerät STETS aus, bevor Sie es von der Stromversorgung trennen, reinigen, warten oder lagern.
- Schließen Sie das Gerät nur mit der auf dem Geräteetikett angegebenen Spannung und Frequenz an eine Steckdose an.
- Die Stecker-/Elektroanschlüsse nicht mit nassen oder feuchten Händen berühren.
- Halten Sie das Gerät und die elektrischen Stecker/Anschlüsse von Wasser und anderen Flüssigkeiten fern. Wenn das Gerät in Wasser fällt, entfernen Sie sofort die Netzanschlüsse.

Verwenden Sie das Gerät erst, wenn es von einem zertifizierten Techniker überprüft wurde. Die Nichtbeachtung dieser Anweisungen führt zu lebensbedrohlichen Risiken.

- Schließen Sie das Netzteil an eine leicht zugängliche Steckdose an, damit Sie das Gerät im Notfall sofort trennen können.
- Stellen Sie sicher, dass das Kabel nicht mit scharfen oder heißen Gegenständen in Kontakt kommt und halten Sie es von offenen Bränden fern. Ziehen Sie niemals das Netzkabel, um es aus der Steckdose zu ziehen, sondern ziehen Sie immer den Stecker.
- Tragen Sie das Gerät niemals am Kabel.
- Versuchen Sie niemals, das Gehäuse des Geräts selbst zu öffnen.
- Bewahren Sie keine Gegenstände in das Gehäuse des Geräts ein.
- Lassen Sie das Gerät während des Betriebs niemals unbeaufsichtigt.
- Dieses Gerät sollte von geschultem Personal in der Küche des Restaurants, Kantinen oder Barpersonal usw. bedient werden.
- Dieses Gerät darf nicht von Personen mit eingeschränkten physischen, sensorischen oder geistigen Fähigkeiten oder Personen mit mangelnder Erfahrung und Kenntnis betrieben werden.
- Dieses Gerät darf unter keinen Umständen von Kindern verwendet werden.
- Bewahren Sie das Gerät und seine elektrischen Anschlüsse für Kinder unzugänglich auf.
- Verwenden Sie niemals anderes Zubehör oder andere Geräte als das mit dem Gerät gelieferte oder vom Hersteller empfohlene. Andernfalls könnte ein Sicherheitsrisiko für den Benutzer bestehen und das Gerät beschädigt werden. Verwenden Sie nur Originalteile und Zubehör.
- Betreiben Sie dieses Gerät nicht mit einem externen Timer oder einer Fernbedienung.
- Stellen Sie das Gerät nicht auf ein Heizobjekt (Benzin, Elektro, Holzkohle usw.).
- Decken Sie das Gerät nicht im Betrieb ab.
- Stellen Sie keine Gegenstände auf das Gerät.
- Verwenden Sie das Gerät nicht in der Nähe von offenen Flammen, explosiven oder brennbaren Materialien. Betreiben Sie das Gerät immer auf einer horizontalen, stabilen, sauberen, hitzebeständigen und trockenen Oberfläche.
- Das Gerät ist nicht für die Installation in einem Bereich geeignet, in dem ein Wasserstrahl verwendet werden könnte.
- Lassen Sie während des Gebrauchs mindestens 20 cm um das Gerät herum Platz für die Belüftung.
- **WARNUNG!** Halten Sie alle Lüftungsöffnungen am Gerät frei von Hindernissen.

### Spezielle Sicherheitshinweise



**VORSICHT! BRANDGEFAHR!** Das verwendete Kältemittel ist R290. Es ist ein umweltfreundliches, brennbares Kältemittel. Obwohl es entzündlich ist, beschädigt es nicht die Ozonschicht und verstärkt nicht die Treibhauswirkung. Die Verwendung

dieses Kühlmittels hat jedoch zu einem leichten Anstieg des Geräuschpegels des Geräts geführt. Zusätzlich zum Geräusch des Kompressors können Sie möglicherweise hören, wie das Kühlmittel um das System strömt. Dies ist unver-

meidbar und hat keine nachteiligen Auswirkungen auf die Leistung des Geräts. Beim Transport und beim Aufstellen des Geräts ist darauf zu achten, dass keine Teile des Kühlsystems beschädigt werden. Undichtiges Kühlmittel kann die Augen schädigen.

- Dieses Gerät ist für den kommerziellen Gebrauch bestimmt.
- Betreiben Sie das Gerät nicht ohne Last, um eine Überhitzung zu vermeiden.
-  **GEFÄHRLICH! VERLETZUNGSGEFAHR!** In der Schüssel befinden sich bewegliche Teile, die Verletzungen verursachen können. Schalten Sie die Maschine aus und trennen Sie sie von der Stromversorgung, bevor Sie irgendwelche Arbeiten durchführen.
- **VORSICHT!** Schalten Sie die Maschine IMMER aus und trennen Sie die Stromversorgung, bevor Sie Motorteile berühren. Wenn das Netzkabel beschädigt ist, muss es vom Hersteller, seinem Kundendienst oder ähnlich qualifizierten Personen ersetzt werden, um eine Gefahr zu vermeiden.
- **AUFMERKSAMKEIT!** Füllen Sie die Last nicht über den MAX-Wert.
- **VORSICHT! VERBRENNUNGSGEFAHR!** Auf die Haut gesprühte Kältemittelflüssigkeit kann kritische Verbrennungen verursachen. Augen und Haut schützen. Wenn Kältemittel verbrennt, sofort mit kaltem Wasser abspülen. Bei schweren Verbrennungen Eis auftragen und sofort einen Arzt aufsuchen.
- **WARNUNG!** Sorgen Sie beim Einbau für ausreichende Belüftung in der umgebenden Struktur. Die Luftansaugung und den Luftauslass niemals blockieren, um die Luftzirkulation zu erhalten.
- Stellen Sie keine gefährlichen Produkte wie Kraftstoff, Alkohol, Farbe, Aerosoldosen mit entflammbarem Treibmittel, entflammbaren oder explosiven Substanzen usw. innerhalb oder in der Nähe des Geräts auf.

### Verwendungszweck

- Dieses Gerät ist für kommerzielle Anwendungen vorgesehen, z. B. in Küchen von Restaurants, Kantinen, Krankenhäusern und in kommerziellen Unternehmen wie Bäckereien, Metzgereien usw., jedoch nicht für die kontinuierliche Massenproduktion von Lebensmitteln.
- Dieses Gerät ist für die Ausgabe von kalten Getränken ausgelegt. Jede andere Verwendung kann zu Schäden am Gerät oder zu Verletzungen führen.
- Der Betrieb des Geräts für andere Zwecke gilt als Missbrauch des Geräts. Der Benutzer haftet allein für die unsachgemäße Verwendung des Geräts.

### Installation der Erdung

Dieses Gerät ist als **Schutzklasse I** eingestuft und muss an eine Schutzterde angeschlossen werden. Die Erdung verringert das Risiko eines Stromschlags, indem ein Escape-Wire für den elektrischen Strom bereitgestellt wird.

Dieses Gerät ist mit einem Netzkabel mit Erdungsstecker oder elektrischen Anschlüssen mit Erdungsdraht ausgestattet. Die Anschlüsse müssen ordnungsgemäß installiert und geerdet sein.

## Hauptteile des Produkts

(Abb.1 auf Seite 3)

1. Deckeldeckel für Schüssel
2. Schüssel
3. Bedienfeld
4. Abnehmbare Tropfschale
5. Raster
6. Schwimmer (Überlaufanzeige)
7. Spender-Abzweige
8. Griffe
9. FüÙe

## Ersatzteile

- A. Abdeckung der Schneckenabdichtung x3
- B. Bowl-Dichtungsring x1
- C. Abzweigdichtring x10
- D. Schneckenwelle weiÙe Unterlegscheibe x3
- E. Schneckenwelle schwarze Unterlegscheibe x3
- F. Schlauch Schmiermittel x1

## Kontrollpanel

(Abb.2 auf Seite 3)

10. Schüssel-Anzeigeleuchte
11. Anzeige
12. ModuswahltaÙte für gewünschte Schüssel
13. Rechtes Panel
14. Härte + / Temperatur erhöhen
15. Anzeige Härte / Temperatur
16. Härte verringern - /Temperatur
17. Linker Bereich
18. Granita-Modus-Anzeige
19. Anzeige für den Saftmodus
20. Anzeige für AUS-Modus
21. Netzschalter
22. Schaltfläche „Parametereinstellung“  
(Siehe ==> Parametereinstellung der Maschine)
23. Beleuchtungslicht-Taste

## Schaltplan

(Abb.3 auf Seite 4)

- T. Schaltleistung  
 M1: Kompressor  
 FA: Kompressor-Überlast  
 KA: Kompressor-Relais  
 C: Kondensator starten  
 M2: Kondensator-Lüftermotor  
 DPF1\DPF2: Elektronisches Expansionsventil von 1\2  
 NTC1\NTC2: Sensor des Getränks von 1\2  
 NTC3\NTC4: Sensor der Absaugung von 1\2  
 WX: Temperatur-Anzeige  
 MI \MII : DC-Getriebemotor von 1\2  
 LEDI \LEDII : LED-Leuchten von 1\2

## Vorbereitung vor Verwendung

- Entfernen Sie alle Schutzverpackungen und Verpackungen.
- Überprüfen Sie, ob das Gerät in gutem Zustand ist und mit allen Zubehörteilen. Bei unvollständiger oder beschädigter Lieferung wenden Sie sich bitte umgehend an den Lieferanten. Verwenden Sie das Gerät in diesem Fall nicht.
- Reinigen Sie das Zubehör und das Gerät vor dem Gebrauch

(siehe ==> Reinigung und Wartung).

- Stellen Sie sicher, dass das Gerät vollständig trocken ist.
- Stellen Sie das Gerät auf eine horizontale, stabile und hitzebeständige Oberfläche, die vor Wasserspritzern geschützt ist.
- Bewahren Sie die Verpackung auf, wenn Sie Ihr Gerät in Zukunft lagern möchten.
- Bewahren Sie das Benutzerhandbuch für zukünftige Referenzzwecke auf.

**HINWEIS!** Aufgrund von Produktionsrückständen kann das Gerät bei den ersten Anwendungen einen leichten Geruch abgeben. Dies ist normal und weist nicht auf einen Defekt oder eine Gefahr hin. Stellen Sie sicher, dass das Gerät gut belüftet ist.

## Bedienungsanleitung

### a) Zubereitung der Lebensmittelzutat:

(Abb.4 auf Seite 4)

- Das KONZENTRAT in einem geeigneten Behälter gemäß den Rezepten des Herstellers verdünnen und mit WASSER mischen. DIE ERHALTENE MISCHUNG MUSS EINEN MINDEST-ZUCKERGEHALT VON 13°BRIX AUFWEISEN. Eine geringere Konzentration kann die Schnecken und/oder Getriebemotoren beschädigen.
- **WARNUNG!** Die Temperatur der Lebensmittelzutat sollte 25 °C nicht überschreiten.
- **WARNUNG!** Niemals nur mit Wasser verwenden.

### b) Lebensmittelzutaten in die Maschine geben:

- **WARNUNG!** Lebensmittelzutaten sollten nur dann in die Schüssel (2) gegossen werden, wenn die Maschine ausgeschaltet und vom Stromnetz getrennt ist.
- Um den Deckel (1) der Schüssel (2) zu entfernen, befolgen Sie diese Anweisungen (Abb. 5 auf Seite 4):  
 1) Heben Sie den hinteren Teil des Deckels an;  
 2) Den Deckel (1) aus der Halterung an der Vorderseite herausziehen.
- Gießen Sie die Lebensmittelzutat (G) vorsichtig in die Schüssel (2) und nicht über den „MAXIMALEN LEVEL“ hinaus. (Abb. 6 auf Seite 4), [Keine heiÙe Flüssigkeit einfüllen, um Gefahren zu vermeiden.]
- Nach dem Gießen/Auffüllen der Lebensmittelzutat in die Schüssel (2) den Deckel der Schüssel (1) oben auf der Schüssel (2) schließen. (Abb. 7 auf Seite 4)

### WARNUNGEN!

1. Schalten Sie die Maschine niemals ein, wenn der Deckel fehlt. Bevor Sie den Deckel der Schüssel abnehmen, schalten Sie die Maschine aus und ziehen Sie den Netzstecker.
2.  Im Inneren der Schüssel befinden sich einige bewegliche Teile, die Verletzungen verursachen können. Schalten Sie die Maschine aus und ziehen Sie den Netzstecker, bevor Sie eine Operation durchführen.

### c) Starten Sie den Betrieb der Maschine: (Bedienfeld : Abb.2 auf Seite 3)

- Jede Schüssel wird unabhängig gesteuert.
- Schließen Sie zuerst den Netzstecker an eine geeignete Steckdose an.
  - Drücken Sie als Nächstes (21), um die Maschine EINzuschalten. Halten Sie (21) 3 Sekunden lang gedrückt, um in den STANDBY-Modus der Maschine zu wechseln, wenn sie nicht verwendet wird. (Abb. 8 auf Seite 5).
  - Drücken Sie dann die entsprechende Schüssel-Taste (12).

Und drücken Sie nacheinander, um den Arbeitsmodus auszuwählen. Es gibt 3 Arbeitsmodi: Granita (18), Saft (19) oder AUS (20). Es wird nacheinander angezeigt und das entsprechende Symbol leuchtet auf.

#### I). Zum Servieren mit Granita

(Abb. 9 auf Seite 5)

- Drücken Sie die entsprechende Schüsseltaste (12).
- Drücken Sie dann nacheinander, um den Granita-Modus auszuwählen, (18) leuchtet auf.
- Drücken Sie dann nacheinander „+“ oder „-“, um die Härte anzupassen. Der Wert zwischen 1 (weich mit hohem Wassergehalt) und 7 (hart mit geringerem Wassergehalt).

#### II). Zum Servieren mit kalten Getränken

(Abb.10 auf Seite 5)

- Drücken Sie die entsprechende Schüsseltaste (12), bis (19) aufleuchtet.
- Durch langes Drücken von (22) in den Modus zur Einstellung der Safttemperatur wechseln, bis „PR“ auf dem Display blinkt.
- Drücken Sie erneut (22), um Schüssel 1(F1) oder 2(F2) auszuwählen, bis „F1“ oder „F2“ auf der Temperaturanzeige angezeigt wird.
- Drücken Sie die linke Platte (17), um die Temperatur von 1 °C bis 7 °C einzustellen. Die Temperatur wird erfolgreich eingestellt. Nach 15-maligem Blinken ohne Bedienung kehrt das Display zur Normalanzeige zurück.

#### HINWEIS:

- Die aktuelle Temperatur wird wie gewohnt auf dem Display angezeigt.
- Zum Wiederherstellen der Standardtemperatur (2 °C) gleichzeitig (14) und (16) drücken.
- Anzeige zeigt „PR“ / „F1“ / „F2“ an: Safttemperatur-Einstellmodus / Schüssel 1 / Schüssel 2. Der Modus wird nach 15-maligem Blinken ohne Betrieb ungültig und die Anzeige schaltet wieder auf Normal um.
- Nur die linke Platte (17) kann (für Schüssel 1 und 2) innerhalb des Temperatureinstellungsmodells des Safts bedient werden.

#### III). Um die Arbeit einzustellen

- Drücken Sie die entsprechende Schüsseltaste (12).
- Drücken Sie anschließend nacheinander, bis der AUS-Modus (20) aufleuchtet. Dann würde es das Rühren und Kühlen stoppen.

#### d) So reinigen Sie einfach die entsprechende Schüssel:

- Halten Sie die entsprechende Schüsseltaste (12) etwa 6 Sekunden lang gedrückt.
- Das entsprechende Schüsselventil wird zur Reinigung etwa 3 Minuten lang vollständig geöffnet. In diesem Modus zeigt die Kontrollanzeige „°C“ an.

**AUFMERKSAMKEIT!** In diesem Modus öffnet sich das elektrische Expansionsventil der entsprechenden Schüssel. Aber die Schnecke rührt noch zur Reinigung. Bitte füllen Sie warmes und sauberes Wasser in die Schüssel, das die „MAXIMALE EBENE“ nicht überschreitet. Legen Sie Ihre Hand nicht hinein.

Schalten Sie die Maschine AUS und ziehen Sie den Netzstecker, um die Maschine gründlich zu reinigen oder zu desinfizieren.

#### e) Ausgabe von Granita

(Abb.11 auf Seite 6)

- Um das Lebensmittel abzugeben, ziehen Sie den Hahnhebel.
- HINWEIS:** Überprüfen Sie regelmäßig die Temperatur der Getränke in der Schüssel (2). Lassen Sie die Maschine laufen, wenn sich Lebensmittel in der Schüssel befinden.

Wenn die Maschine nicht kontinuierlich betrieben wird, muss die kleine Menge zuerst aus dem Zapfbereich entsorgt werden, bevor sie für den Kunden serviert wird.

#### Parametereinstellung der Maschine

**WARNUNG!** Es wird dringend nicht empfohlen, diese Einstellungen unten, da die Maschine bereits werkseitig auf die optimalen Einstellungen eingestellt ist. Ändern Sie die Einstellung nur, wenn dies erforderlich ist.

#### So legen Sie fest

Halten Sie (22) etwa 6 Sekunden lang gedrückt. Auf dem Display wird „PA“ angezeigt.

Drücken Sie „+“ oder „-“, um den Wert „15“ einzugeben (dies ist der Code für die Eingabe in den Einstellmodus).

Drücken Sie dann (22) sekretiv, um den Parameter auszuwählen (die Anzeige wird sekretiv angezeigt), den Sie ändern möchten. Die Parameter sind unten aufgeführt:

Anzeige	Beschreibung	Einstellbereich	Werkseinstellung
F1	Temperatur von Schüssel I im Saftmodus	1 °C ~ 7 °C	2 °C
F2	Temperatur von Bowl II im Saftmodus	1 °C ~ 7 °C	2 °C
F3	Nicht zutreffend		
C1	Schutz bei niedriger Temperatur	-13 °C ~ -3 °C	-5 °C
C3	Flüssigkeitstemperatur in der ersten Stufe	5 °C ~ 10 °C	10 °C
C4	Flüssigkeitstemperatur in der zweiten Stufe	3 °C ~ 8 °C	5 °C
A1	Sensorsondentemperatur für Schüssel I	-5 °C ~ 5 °C	0 °C
A2	Sensorsondentemperatur für Schüssel II	-5 °C ~ 5 °C	0 °C
A3	Nicht zutreffend		
E1	Temperaturunterschied im Saftmodus	1 °C ~ 5 °C	2 °C
E2	Zeitverzögerung Kompressor	2 ~ 8 Minuten	2 Minuten

#### Reinigung und Wartung

- **AUFMERKSAMKEIT!** Trennen Sie das Gerät immer von der Stromversorgung und kühlen Sie es vor Lagerung, Reinigung und Wartung ab.
- Verwenden Sie für die Reinigung keinen Wasserstrahl oder Dampfreiniger und schieben Sie das Gerät nicht unter das Wasser, da die Teile nass werden und es zu Stromschlägen kommen kann.
- Wenn das Gerät nicht in einem guten Sauberkeitszustand

gehalten wird, kann dies die Lebensdauer des Geräts beeinträchtigen und zu einer gefährlichen Situation führen.

- Speisereste sollten regelmäßig gereinigt und aus dem Gerät entfernt werden. Wenn das Gerät nicht ordnungsgemäß gereinigt wird, verkürzt es seine Lebensdauer und kann während des Gebrauchs zu einem gefährlichen Zustand führen.

### Reinigung

- Reinigen Sie die gekühlte Außenfläche mit einem leicht mit einer milden Seifenlösung angefeuchteten Tuch oder Schwamm.
- Aus Hygienegründen sollte das Gerät vor und nach dem Gebrauch gereinigt werden.
- Vermeiden Sie den Kontakt von Wasser mit den elektrischen Komponenten.
- Tauchen Sie das Gerät niemals in Wasser oder andere Flüssigkeiten.
- Reinigen Sie die Innenseite des Behälters mit einem nicht scheuernden Reinigungsmittel und spülen Sie ihn mit sauberem Wasser ab.
- Keine Teile sind spülmaschinenfest.

Teile	Reinigung	Anmerkung
Alle Zubehörteile wie Racks, Rack-halter usw.	<ul style="list-style-type: none"> <li>• In warmem Seifenwasser etwa 10 bis 20 Minuten einweichen.</li> <li>• Unter fließendem Wasser gründlich ab spülen.</li> </ul>	Alle Teile endlich gut trocknen.
Äußere Glasflächen	<ul style="list-style-type: none"> <li>• Mit einem weichen Tuch und etwas neutralem Reinigungsmittel abwischen. Stellen Sie sicher, dass kein Wasser oder Feuchtigkeit in das Gerät eindringt.</li> </ul>	
Glasinnenflächen Glastür	<ul style="list-style-type: none"> <li>• Entfernen Sie alle Lebensmittelablagerungen.</li> <li>• Mit einem weichen Tuch und einem milden Reinigungsmittel abwischen. Stellen Sie sicher, dass kein Wasser oder Feuchtigkeit in das Gerät eindringt.</li> </ul>	

#### a) Entleeren der Schüssel

- Bevor eine Schüssel gereinigt werden kann, muss sie zuerst alle Lebensmittelzutaten in der Schüssel entleert werden.

#### b) Demontage des Dosierhahns:

- Stellen Sie sicher, dass das gesamte Getränk in der Schüssel entleert ist.
- Vor dem Entfernen der Schüssel den Wasserhahn demontieren.
- Entfernen Sie den Stift (F), um alle anderen Teile freizugeben. (Abb.13 auf Seite 6)
- Verwenden Sie sauberes und warmes Wasser, um die Teile zu waschen. (Abb.14 auf Seite 6)

#### c) Entfernen Sie die Schüssel und den Deckel:

- Um zuerst den Deckel (1) der Schüssel (2) zu entfernen, befolgen Sie diese Anweisungen und siehe Abb. 15 auf Seite 6.
  - 1) Heben Sie den hinteren Teil des Deckels an;
  - 2) Den Deckel (1) aus der Halterung an der Vorderseite herausziehen.

- Heben Sie dann den vorderen Teil der Schüssel an, um sie freizugeben.
- Entfernen Sie anschließend die Schüssel aus ihrer Position, indem Sie sie leicht an der Rückseite drücken. Die Schüssel ist jetzt abgelöst. (Abb.16 auf Seite 6)
- Nehmen Sie schließlich die Schnecke heraus und entfernen Sie die Dichtungskappenabdeckung (A) und den Dichtungsring (B). Bei Verschleiß oder alle 12 Monate ersetzen. (Abb.17 auf Seite 7)

#### d) Entfernen Sie die Schüssel und den Deckel:

**AUFMERKSAMKEIT!** Alle zuvor demontierten und entfernten Komponenten müssen gründlich gewaschen und desinfiziert werden. Wir empfehlen dringend, diese Maschine täglich zu reinigen und zu desinfizieren, um ein hohes Maß an Lebensmittelqualität zu gewährleisten.

- Um dieses Verfahren korrekt durchzuführen, gehen Sie wie folgt vor:
  - Füllen Sie einen Behälter mit Reinigungsmittel und heißem Wasser mit einer Temperatur von 50 ~ 60 °C;
  - Waschen Sie die zerlegten Komponenten gründlich mit der Reinigungslösung.
  - Mit heißem Wasser abspülen.
  - Die Demontage-Komponenten in die Lösung tauchen und ca. 30 Minuten einweichen lassen.
  - Waschen Sie dann die Komponenten erneut mit sauberem Wasser.
  - Legen Sie verschiedene Komponenten auf eine trockene, saubere Oberfläche und trocknen Sie alle Teile gut.
  - Montage der Maschine wie unter Teil **e)** beschrieben.
  - Bevor Sie die Maschine wieder in Betrieb nehmen, führen Sie den Spülzyklus mit sauberem Wasser durch. (Siehe unten Teil **f)**.)

**WARNUNG!** Tauchen Sie die Deckel der Schüssel nicht mit einer Glühbirne in irgendeine Art von Flüssigkeit. Stellen Sie vor der Reinigung sicher, dass die Glühbirne wie unten beschrieben von der Maschine entfernt wurde (Abb. 29 auf Seite 8).

Reinigen des beleuchteten Deckels der Schüssel wie folgt:

1. Reinigen Sie den unteren Teil des Deckels der Schüssel und die Außenfläche mit einem sauberen, feuchten Tuch.
2. Mit einem in die Waschlösung getauchten Schwamm den unteren Teil (24) des Deckels der Schüssel desinfizieren. Darauf achten, den Scharnierteil (X) nicht etwa 10 Minuten lang zu berühren (Abb. 18 auf Seite 7).
3. Zweimal oder öfter mit einem sauberen Schwamm spülen, der mit warmem, frischem Wasser getränkt ist.
4. Mit einem trockenen, sauberen Tuch abtrocknen.
5. Setzen Sie den Deckel der Schüssel erst wieder ein, nachdem die Schüssel gereinigt und desinfiziert wurde.

#### e) Zusammenbau der gewaschenen Komponenten

**AUFMERKSAMKEIT!** Alle gewaschenen Komponenten müssen sorgfältig wieder zusammengebaut werden. Einige Komponenten müssen von den mitgelieferten Schmierstoffen ausreichend geschmiert werden, um eine effiziente Funktion zu gewährleisten.

- Überprüfen Sie stets die Unversehrtheit der Dichtung (A). Sollte sie abgenutzt sein, ersetzen Sie sie durch eine neue (im Lieferumfang enthaltene).
- Tauschen Sie die Abdeckung der Schneckendichtung (A) mindestens alle 12 Monate aus.

- Setzen Sie die Abdeckung der Schneckendichtung (A) wie unten beschrieben ein. (Abb. 19 auf Seite 7).
- Schmier Sie den Innenbereich der Abdeckung der Schneckendichtung (A) wie in Abb. 20 auf Seite 7 dargestellt mit dem Schmiermittel (im Lieferumfang enthalten).
- Setzen Sie dann den Dichtungsring (B) der Schüssel ein und schmieren Sie ihn wie unten beschrieben mit dem mitgelieferten Schmiermittel. (Abb. 21 auf Seite 7)
- Setzen Sie dann die Schnecke mit der weißen Unterlegscheibe (D) und der schwarzen Unterlegscheibe (E) für die Welle ein. Drehen Sie die Schnecke, um sie einzukuppeln. (Abb. 22 auf Seite 7)
- Stellen Sie danach die Schüssel wieder ein, heben Sie den Kopf der Schnecke leicht an, so dass sie mit der Position (E) der Schüssel ausgerichtet ist. (Abb. 23 auf Seite 7)
- Drücken Sie die Schüssel leicht nach unten, bis sie in der richtigen Position einrastet und ein Klicken zu hören ist. (Abb. 24 auf Seite 7)

Befolgen Sie die folgenden Anweisungen, um den Gewindebohrer wieder zusammenzubauen (7):

- Schmier Sie mit dem mitgelieferten Schmiermittel die Kappe (Y) ausreichend und bauen Sie die Komponenten wieder zusammen.
- Setzen Sie den Stift (F) ein, während Sie den Gewindebohrer leicht ruhig halten. (Abb. 25 auf Seite 8)
- Tauschen Sie den Gewindebohrer-Dichtungsring (C) aus, wenn er verschlissen ist oder ausläuft.

#### f) Spülen der Maschine

**AUFMERKSAMKEIT!** Bevor Sie die Maschine nach der Reinigung in Betrieb nehmen, müssen Sie den Spülzyklus mit sich führen.

Verfahren wie unten beschrieben:

- Das saubere Wasser in die Schüssel gießen;
- Lassen Sie die Maschine mindestens 5 Minuten in der „Rührfunktion“ laufen
- Schalten Sie die Maschine aus und leeren Sie die Schüssel, indem Sie den Wasserhahn öffnen.

#### g) Reinigen der Tropfschale

**AUFMERKSAMKEIT!** Die Tropfschale sollte jedes Mal geleert und gereinigt werden, wenn der rote Schwimmer, der im Gitter installiert ist, in Sicht aufsteigt. Es sollte täglich gereinigt werden.

- Heben Sie das Tablett mit dem Gitter oben an und ziehen Sie es heraus. (Abb. 26 auf Seite 8)
- Waschen Sie das Tablett und das Gitter separat mit lauwarmem Wasser.
- Beide Teile gut trocknen und das Gitter wieder auf das Tablett legen.
- Positionieren Sie den Drainageschlauch in der mitgelieferten Öffnung.
- Setzen Sie das Tablett wieder ein und drücken Sie es nach unten, um es mit der Maschine zu sichern.

#### h) Beleuchtungsdeckel

**AUFMERKSAMKEIT!** Achten Sie während des Reinigungsvorgangs darauf, die „Kontakte“ nicht zu verbiegen, zu brechen oder zu beschädigen (Abb. 27 auf Seite 8). Schäden können zu einer schlechten Funktion des Beleuchtungsdeckels führen.

- Reinigen Sie die Deckelkontakte mit einem feuchten Tuch und trocknen Sie sie gut. Schalten Sie die Maschine immer AUS.
- Zur Reinigung nicht in Wasser eintauchen.

#### i) Austausch der Glühlampe

- Die Glühlampe sollte nur ausgewechselt werden, wenn die Maschine ausgeschaltet und das Netzkabel abgezogen ist.
- Entfernen Sie als Nächstes die Schutzkappen. Anschließend die Schrauben mit einem geeigneten Schraubenzieher (nicht im Lieferumfang enthalten) lösen, um die Abdeckung zu entfernen (Abb. 28 auf Seite 8).
- Glühlampe (U) aus der Buchse (T) nehmen (Abb. 29 auf Seite 8). Und ersetzen Sie es durch eine neue Glühlampe (nicht im Lieferumfang enthalten).

#### j) Reinigung des Kondensators

- **AUFMERKSAMKEIT!** Der Kondensator kann nur von einem spezialisierten Techniker gereinigt werden, der alle Betriebsabläufe und mit geeigneten Werkzeugen/Ausrüstungen organisieren muss.
  - Der Kondensator sollte regelmäßig gereinigt werden (mindestens einmal alle 6 Monate), um eine gute Maschinenleistung zu gewährleisten.
  - Um auf den Kondensator zuzugreifen, müssen die Schutzvorrichtungen entfernt werden.
  - **WARNUNG!** Durch Entfernen der Schutzvorrichtungen werden einige scharfe Oberflächen der Maschine freigelegt.
  - Um die Schutzabdeckung zu entfernen, gehen Sie wie folgt vor:  
(Abb. 30 auf Seite 8)
- 1) Heben Sie den oberen Teil des Seitenschutzes an und entfernen Sie ihn vollständig.
  - 2) Lösen Sie die 4 Schrauben, mit denen der Schutz befestigt ist.
  - 3) Entfernen Sie nach dem Entfernen der 4 Schrauben die Schutzvorrichtung. (Abb. 31 auf Seite 8)
  - 4) Mit einer trockenen Bürste (nicht im Lieferumfang enthalten) den Staub entfernen, der sich im Laufe der Zeit bei der Verwendung angesammelt hat. (Abb. 32 auf Seite 8)
  - 5) Nach gründlicher Reinigung des Kondensators den Schutz wieder zusammenbauen.

#### k) Regelmäßige Wartung

Diese Maschine muss regelmäßig (mindestens alle 6 Monate) von einem spezialisierten Techniker überprüft werden. Diese regelmäßige Überprüfung dient dazu, sicherzustellen, dass alle installierten Komponenten und die Maschine selbst ein hohes Sicherheitsniveau aufweisen.

Verschlossene Komponenten müssen durch ein Originalersatzteil ersetzt werden. Es ist verboten, diese Maschine zu verwenden, wenn selbst eine ihrer Komponenten fehlerhaft oder abgenutzt ist. Dem Benutzer ist es untersagt, regelmäßige Wartungsarbeiten durchzuführen.

#### Wartung

- Überprüfen Sie regelmäßig den Betrieb des Geräts, um schwere Unfälle zu vermeiden.
- Wenn Sie feststellen, dass das Gerät nicht ordnungsgemäß funktioniert oder ein Problem vorliegt, stellen Sie die Verwendung ein, schalten Sie es aus und wenden Sie sich an den Lieferanten.

- Alle Wartungs-, Installations- und Reparaturarbeiten müssen von spezialisierten und autorisierten Technikern durchgeführt oder vom Hersteller empfohlen werden.

### Transport und Lagerung

- Stellen Sie vor der Lagerung immer sicher, dass das Gerät von der Stromversorgung getrennt und vollständig abgekühlt wurde.
- Lagern Sie das Gerät an einem kühlen, sauberen und trockenen Ort.
- Stellen Sie niemals schwere Gegenstände auf das Gerät, da dies das Gerät beschädigen könnte.
- Bewegen Sie das Gerät nicht, während es in Betrieb ist. Trennen Sie das Gerät beim Bewegen von der Stromversorgung und halten Sie es unten.

### Fehlerbehebung

Wenn das Gerät nicht richtig funktioniert, finden Sie die Lösung in der folgenden Tabelle. Wenn Sie das Problem immer noch nicht lösen können, wenden Sie sich bitte an den Lieferanten/ Dienstleister.

Probleme	Mögliche Ursache	Mögliche Lösung
Die Maschine funktioniert nach dem Einstecken in die Steckdose nicht	Das Netzkabel und der Stecker sind nicht richtig angeschlossen.	Überprüfen Sie erneut die Verbindung. Und stellen Sie sicher, dass alle Anschlüsse fest verbunden sind.
Leckage am Spenderhahn	Der Wasserhahn ist nicht richtig montiert	Überprüfen Sie erneut die Verbindung. Und stellen Sie sicher, dass alle Anschlüsse fest verbunden sind.
	Der Gewindebohrkolben ist nicht geschmiert	Schmieren Sie den Gewindebohrkolben
	Der Gewindebohrkolben ist defekt	Wenden Sie sich an den Lieferanten.
Undichtigkeit von Lebensmitteln an der Rückseite der Schüssel	Die Schüssel ist nicht richtig montiert.	Überprüfen Sie erneut die Position und bauen Sie die Schüssel wieder zusammen.
	Der Dichtungsring der Schüssel ist nicht geschmiert.	Schmieren Sie den Dichtungsring der Schüssel.
	Der Dichtungsring der Schüssel ist defekt.	Durch einen neuen Dichtungsring ersetzen.
Die Schnecke dreht sich nicht	Die Schnecke wird durch das Eis in der Schüssel blockiert.	Lassen Sie das Eis zuerst schmelzen.

Die Maschine stellt keine Granita her	Der Arbeitsmodus befindet sich nicht im „Granita-Modus“	Wählen Sie „Granita-Modus“
	Der Kondensator ist verschmutzt.	Reinigen Sie den Kondensator regelmäßig.
	Lüftung ist nicht ausreichend	ausreichende Belüftung zulassen
	Die Maschine in der Nähe der Wärmequelle.	Die Maschine von der Wärmequelle fernhalten
Die Schnecke ist während des Betriebs laut	Die vordere Dichtung (A) ist falsch angebracht.	Überprüfen Sie erneut und setzen Sie die vordere Dichtung (A) richtig ein.
	Die vordere Dichtung (A) ist nicht geschmiert	Schmieren Sie die vordere Dichtung [A].
	Die Konsistenz ist zu dick	Ändern Sie die Konsistenz.
Granita hat schwarze Flecken	Die Schüssel ist verschmutzt.	Schalten Sie die Maschine aus und ziehen Sie den Netzstecker. Reinigen Sie die Schüssel gründlich.
	Der Dichtungsring der Schnecke ist verschmutzt.	Reinigen Sie den Dichtungsring erneut.
Der Zapfhahn lässt sich nicht richtig lösen	Der Wasserhahn ist durch das Eis blockiert	Schalten Sie die Maschine aus, damit das Eis schmilzt.

### Garantie

Defekte, die die Funktionsfähigkeit des Geräts beeinträchtigen und innerhalb eines Jahres nach dem Kauf sichtbar werden, werden durch kostenlose Reparatur oder Ersatz repariert, sofern das Gerät gemäß den Anweisungen verwendet und gewartet wurde und in keiner Weise missbraucht oder missbraucht wurde. Ihre gesetzlichen Rechte bleiben unberührt. Wenn das Gerät im Rahmen der Garantie beansprucht wird, geben Sie an, wo und wann es gekauft wurde, und legen Sie einen Kaufbeleg (z. B. Beleg) bei.

Im Einklang mit unserer Richtlinie der kontinuierlichen Produktentwicklung behalten wir uns das Recht vor, die Produkt-, Verpackungs- und Dokumentationsspezifikationen ohne Vorankündigung zu ändern.

### Entsorgung und Umwelt

Bei der Außerbetriebnahme des Geräts darf das Produkt nicht mit anderem Hausmüll entsorgt werden. Stattdessen liegt es in Ihrer Verantwortung, Ihre Abfallausrüstung zu entsorgen, indem Sie sie an eine dafür vorgesehene Sammelstelle übergeben. Die Nichteinhaltung dieser Regel kann gemäß den geltenden Vorschriften zur Abfallentsorgung bestraft werden. Die separate Sammlung und Wiederverwertung Ihrer Abfallausrüstung zum Zeitpunkt der Entsorgung trägt zum Schutz natürlicher Ressourcen bei und stellt sicher, dass sie auf eine

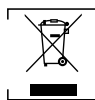

Weise recycelt wird, die die menschliche Gesundheit und die Umwelt schützt.

Für weitere Informationen darüber, wo Sie Ihren Abfall zum Recycling abgeben können, wenden Sie sich bitte an Ihr örtliches Abfallsammelunternehmen. Die Hersteller und Importeure übernehmen weder direkt noch über ein öffentliches System die Verantwortung für Recycling, Aufbereitung und ökologische Entsorgung.

## NEDERLANDS

Geachte klant,

**Bedankt voor de aankoop van dit Arctic-apparaat. Lees deze gebruikershandleiding zorgvuldig door en let vooral op de hieronder beschreven veiligheidsvoorschriften voordat u dit apparaat voor het eerst installeert en gebruikt.**

### Veiligheidsinstructies

- Gebruik het apparaat alleen voor het beoogde doel waarvoor het is ontworpen, zoals beschreven in deze handleiding.
- De fabrikant is niet aansprakelijk voor schade veroorzaakt door onjuiste bediening en onjuist gebruik.
-  **GEVAAR! RISICO OP ELEKTRISCHE SCHOKKEN!** Probeer het apparaat niet zelf te repareren. Dompel de elektrische onderdelen van het apparaat niet onder in water of andere vloeistoffen. Houd het apparaat nooit onder stromend water.
- **GEBRUIK NOOIT EEN BESCHADIGD APPARAAT!** Controleer de elektrische aansluitingen en het snoer regelmatig op schade. Als het apparaat beschadigd is, koppelt u het los van de stroomtoevoer. Reparaties mogen alleen worden uitgevoerd door een leverancier of gekwalificeerd persoon om gevaar of letsel te voorkomen.
- **WAARSCHUWING!** Leid bij het plaatsen van het apparaat het netsnoer zo nodig veilig om onbedoeld trekken, beschadiging, contact met het verwarmingsoppervlak of struikelgevaar te voorkomen.
- **WAARSCHUWING!** Zolang de stekker in het stopcontact zit, is het apparaat aangesloten op de stroomvoorziening.
- **WAARSCHUWING!** Schakel het apparaat ALTIJD uit voordat u het loskoppelt van de stroomtoevoer, reiniging, onderhoud of opslag.
- Sluit het apparaat alleen aan op een stopcontact met de spanning en frequentie die op het label van het apparaat staan vermeld.
- Raak de stekker/elektrische aansluitingen niet aan met natte of vochtige handen.
- Houd het apparaat en de elektrische stekker/aansluitingen uit de buurt van water en andere vloeistoffen. Als het apparaat in water valt, verwijder dan onmiddellijk de voedingsaansluitingen. Gebruik het apparaat niet voordat het is gecontroleerd door een gecertificeerde technicus. Het niet opvolgen van deze instructies leidt tot levensbedreigende risico's.
- Sluit de voeding aan op een gemakkelijk toegankelijk stopcontact, zodat u het apparaat in geval van nood onmiddellijk kunt loskoppelen.
- Zorg ervoor dat het snoer niet in contact komt met scherpe of hete voorwerpen en houd het uit de buurt van open vuur. Trek nooit aan het netsnoer om het uit het stopcontact te halen, trek altijd aan de stekker.

- Draag het apparaat nooit aan het snoer.
- Probeer nooit zelf de behuizing van het apparaat te openen.
- Steek geen voorwerpen in de behuizing van het apparaat.
- Laat het apparaat nooit onbeheerd achter tijdens gebruik.
- Dit apparaat moet worden bediend door getraind personeel in de keuken van het restaurant, kantines of barpersoneel, enz.
- Dit apparaat mag niet worden gebruikt door personen met beperkte fysieke, zintuiglijke of mentale capaciteiten of personen met een gebrek aan ervaring en kennis.
- Dit apparaat mag onder geen enkele omstandigheid door kinderen worden gebruikt.
- Houd het apparaat en de elektrische aansluitingen buiten het bereik van kinderen.
- Gebruik nooit accessoires of extra apparaten die niet bij het apparaat zijn geleverd of door de fabrikant worden aanbevolen. Als u dit niet doet, kan dit een veiligheidsrisico vormen voor de gebruiker en het apparaat beschadigen. Gebruik alleen originele onderdelen en accessoires.
- Gebruik dit apparaat niet met een externe timer of afstandsbediening.
- Plaats het apparaat niet op een verwarmingsobject (benzine, elektrisch, houtskoolfornuis, enz.).
- Dek het apparaat niet af als het in werking is.
- Plaats geen voorwerpen op het apparaat.
- Gebruik het apparaat niet in de buurt van open vuur, explosieve of ontvlambare materialen. Gebruik het apparaat altijd op een horizontaal, stabiel, schoon, hittebestendig en droog oppervlak.
- Het apparaat is niet geschikt voor installatie in een ruimte waar een waterstraal kan worden gebruikt.
- Laat een ruimte van ten minste 20 cm rond het apparaat voor ventilatie tijdens gebruik.
- **WAARSCHUWING!** Houd alle ventilatieopeningen op het apparaat vrij van obstakels.

### Speciale veiligheidsinstructies

-  **VOORZICHTIGHEID! RISICO OP BRAND!** Het gebruikte koelmiddel is R290. Het is een ontvlambaar koelmiddel dat milieuvriendelijk is. Hoewel het ontvlambaar is, beschadigt het de ozonlaag niet en verhoogt het het broeikas effect niet. Het gebruik van dit koelmiddel heeft echter geleid tot een lichte toename van het geluidsniveau van het apparaat. Naast het geluid van de compressor, kunt u het koelmiddel misschien horen stromen door het systeem. Dit is onvermijdelijk en heeft geen nadelige invloed op de prestaties van het apparaat. Tijdens het transport en de installatie van het apparaat moet ervoor worden gezorgd dat er geen onderdelen van het koelsysteem beschadigd raken. Lekkend koelmiddel kan de ogen beschadigen.
- Dit apparaat is bedoeld voor commercieel gebruik.
- Gebruik het apparaat niet zonder lading om oververhitting te voorkomen.
-  **GEVAARLIJK! RISICO OP LETSEL!** Er zitten bewegende onderdelen in de kom, die letsel kunnen veroorzaken. Schakel de machine uit en koppel deze los van de stroomvoorziening voordat u werkzaamheden uitvoert.
- **VOORZICHTIGHEID!** Schakel de machine ALTIJD uit en koppel de voeding los voordat u motoronderdelen aanraakt. Als het netsnoer beschadigd is, moet het worden vervangen.

door de fabrikant, diens servicemonteur of vergelijkbaar gekwalificeerde personen om gevaar te voorkomen.

- **AANDACHT!** Vul de lading niet boven het MAX-niveau.
- **VOORZICHTIGHEID! RISICO OP BRANDWONDEN!** Koudemiddel dat op de huid wordt gespoten, kan ernstige brandwonden veroorzaken. Bescherm ogen en huid. Als het koelmiddel verbrandt, onmiddellijk spoelen met koud water. Als de brandwonden ernstig zijn, breng dan ijs aan en neem onmiddellijk contact op met de medische behandeling.
- **WAARSCHUWING!** Zorg voor voldoende ventilatie in de omliggende structuur bij het inbouwen. Blokkeer nooit de luchtstroomaanzuiging en luchtuitlaat om de luchtcirculatie te behouden.
- Plaats geen gevaarlijke producten, zoals brandstof, alcohol, verf, spuitbussen met een ontvlambaar drijfgas, ontvlambare of explosieve stoffen, enz. in of in de buurt van het apparaat.

## Beoogd gebruik

- Dit apparaat is bedoeld voor commerciële toepassingen, bijvoorbeeld in keukens van restaurants, kantines, ziekenhuizen en commerciële ondernemingen zoals bakkerijen, slagerijen, enz., maar niet voor continue massaproductie van voedsel.
- Dit apparaat is ontworpen voor het doseren van koude dranken. Elk ander gebruik kan leiden tot schade aan het apparaat of persoonlijk letsel.
- Gebruik van het apparaat voor enig ander doel wordt beschouwd als misbruik van het apparaat. De gebruiker is als enige aansprakelijk voor onjuist gebruik van het apparaat.

## Aarding installatie

Dit apparaat is geclassificeerd als **beschermingsklasse I** en moet worden aangesloten op een beschermende aarding. Aarding vermindert het risico op elektrische schokken door een ontsnapingsdraad voor de elektrische stroom te leveren.

Dit apparaat is uitgerust met een netsnoer met aardingsstekker of elektrische aansluitingen met aardingsdraad. De aansluitingen moeten correct worden geïnstalleerd en geaard.

## Hoofdonderdelen van het product

(Afb. 1 op pagina 3)

1. Deksel komdeksel
2. Kom
3. Bedieningspaneel
4. Afneembare lekbak
5. Raster
6. Vlotter (overstromingsindicator)
7. Dispenserkransen
8. Handgrepen
9. Voeten

## Reserveonderdelen

- A. Afdichtingsdeksel vizel x3
- B. Afdichtingsring kom x1
- C. Afdichtingsring dispenserkraan x10
- D. Witte sluitring vizel x3
- E. Vijzelas zwarte sluitring x3
- F. Buis smeermiddel x1

## Bedieningspaneel

(Afb. 2 op pagina 3)

10. Indiciëlelampje kom
11. Weergave
12. Moduskeuzeknop voor gewenste kom
13. Rechterpaneel
14. Verhoog de hardheid + / temperatuur
15. Weergave van hardheid/temperatuur
16. Hardheid verminderen - /Temperatuur
17. Linkerpaneel
18. Granita-modusindicator
19. Indicator sapmodus
20. Indicator UIT-modus
21. Aan/uit-schakelaar
22. Knop voor parameterinstelling  
(Zie == > Parameterinstelling van de machine)
23. Verlichting lichtknop

## Schema circuit

(Afb. 3 op pagina 4)

- T. Schakelaar vermogen
- M1: Compressor
- FA: Overbelasting compressor
- KA: Compressor relais
- C: Condensator starten
- M2: Ventilatormotor condensator
- DPF1\DPF2: Elektronische expansie vavle van 1\2
- NTC1\NTC2: Sensor van drank van 1\2
- NTC3\NTC4: Sensor van afzuiging van 1\2
- WX: Temperatuurweergave
- MI \MII : DC-tandwielmotor van 1\2
- LED1 \LEDII : LED-lampjes van 1\2

## Vorbereiding voor gebruik

- Verwijder alle beschermende verpakkingen en wikkels.
  - Controleer of het apparaat in goede staat verkeert en alle accessoires heeft. Neem in geval van onvolledige of beschadigde levering onmiddellijk contact op met de leverancier. Gebruik het apparaat in dit geval niet.
  - Reinig de accessoires en het apparaat voor gebruik (zie ==> Reiniging en onderhoud).
  - Zorg ervoor dat het apparaat volledig droog is.
  - Plaats het apparaat op een horizontaal, stabiel en hittebestendig oppervlak dat veilig is tegen waterspatten.
  - Bewaar de verpakking als u van plan bent uw apparaat in de toekomst op te bergen.
  - Bewaar de gebruikershandleiding voor toekomstig gebruik.
- OPMERKING!** Vanwege productieresten kan het apparaat tijdens de eerste paar keer gebruik een lichte geur afgeven. Dit is normaal en duidt niet op een defect of gevaar. Zorg ervoor dat het apparaat goed geventileerd is.

## Bedieningsinstructies

a) Bereiding van het voedselingsrediënt:

(Afb. 4 op pagina 4)

- Verdun en meng het CONCENTRAAT met WATER in een geschikte container, volgens de recepten van de fabrikant. HET VERKREGEN MENGSEL MOET EEN MINIMUMSUIKERGEHALTE VAN 13°BRIX HEBBEN. Een lagere concentratie kan de vijzels en/of tandwielmotoren beschadigen.
- **WAARSCHUWING!** De temperatuur van het voedselingsrediënt

mag nooit hoger zijn dan 25 °C.

- **WAARSCHUWING!** Gebruik nooit alleen met water.

#### b) Voedselingrediënt in de machine plaatsen:

- **WAARSCHUWING!** Het voedselingrediënt mag alleen in de kom [2] worden gegoten wanneer de machine UIT staat en de stekker uit het stopcontact is gehaald.
- Om het deksel van de kom (1) van de kom (2) te verwijderen, volgt u deze instructies (afb. 5 op pagina 4):  
1) Til het achterste deel van het deksel op;  
2) Haal het deksel van de kom (1) uit de houder aan de voorkant.
- Giet het voedselingrediënt (G) voorzichtig in de kom (2) en niet verder dan het "MAXIMALE NIVEAU". (Afb. 6 op pagina 4), (Giet geen hete vloeistof om gevaar te voorkomen.)
- Na het gieten/vullen van het voedselingrediënt in de kom (2), sluit u het deksel van de kom (1) bovenop de kom (2). (Afb. 7 op pagina 4)

#### WAARSCHUWINGEN!

1. Schakel de machine nooit in als het deksel van de kom ontbreekt. Schakel de machine uit en haal de stekker uit het stopcontact voordat u het deksel van de kom verwijdert.
2.  Er bevinden zich enkele bewegende delen in de kom, die letsel kunnen veroorzaken, schakel de machine uit en haal de stekker uit het stopcontact voordat u een handeling uitvoert.

#### c) Start de bediening van de machine: (Bedieningspaneel : Fig.2 op pagina 3)

Elke kom wordt onafhankelijk geregeld.

- Sluit eerst de stekker aan op een geschikt stopcontact.
- Druk vervolgens op [21] om de machine AAN te zetten. Houd [21] 3 seconden ingedrukt om over te schakelen naar de STANDBY-modus van de machine wanneer deze niet wordt gebruikt. (Afb. 8 op pagina 5).
- Druk vervolgens op de bijbehorende komtoets [12].  
En druk herhaaldelijk op om de werkmodus te selecteren. Er zijn 3 werkmodi: Granita (18) , sap (19) of UIT (20). Het wordt achtereenvolgens weergegeven en het bijbehorende pictogram gaat branden.

l). Om te serveren met Granita  
(Afb. 9 op pagina 5)

- Druk op de bijbehorende komtoets [12].
- Druk vervolgens achtereenvolgens op om de Granita-modus te selecteren, [18] gaat branden.
- Druk vervolgens achtereenvolgens op "+" of "-" om de hardheid aan te passen. Het niveau tussen 1 [Zacht met veel watergehalte] en 7 [Hard met minder watergehalte].

ll). Te serveren met koude dranken  
(Afb. 10 op pagina 5)

- Druk op de bijbehorende knop [12] tot [19] opticht.
- Ga naar de instellingsmodus voor de saptemperatuur door lang op [22] te drukken totdat "PR" op het display knippert.
- Druk nogmaals op [22] om kom 1(F1) of 2(F2) te selecteren totdat "F1" of "F2" op het temperatuursdisplay wordt weergegeven.
- Druk op het linkerpaneel [17] om de temperatuur aan te passen van 1°C ~ 7°C. De temperatuur wordt met succes ingesteld. Na 15 keer knipperen zonder enige werking, keert het display terug naar normaal.

#### KENNISGEVING:

- De huidige temperatuur wordt zoals gewoonlijk op het display weergegeven.
- Druk tegelijkertijd op [14] en [16] om de standaardtemperatuur te herstellen ( 2 °C ).
- Het display toont "PR" / "F1" / "F2": Instelmodus saptemperatuur / kom 1 / kom 2. De modus wordt ongelidig na 15 keer knipperen zonder enige bewerking en het display schakelt terug naar normaal.
- Alleen het linkerpaneel [17] kan worden bediend (voor zowel kom 1 als kom 2) binnen het saptemperatuurinstellingsmodel.

III). Om te stoppen met werken

- Druk op de bijbehorende komtoets [12].
- Druk vervolgens achtereenvolgens op totdat de UIT-modus [20] gaat branden. Dan stopt het met roeren en koelen.

#### d) Om de bijbehorende kom eenvoudig te reinigen:

- Houd de bijbehorende knop [12] ongeveer 6 seconden ingedrukt.
- Het bijbehorende ventiel van de kom is volledig open voor reiniging gedurende ongeveer 3 minuten. In deze modus toont het bedieningsdisplay "°C".

**AANDACHT!** In deze modus gaat het elektronische expansieventiel van de bijbehorende kom open. Maar de vijzel roert nog voor reiniging. Vul met warm en schoon water in de kom die het "MAXIMALE NIVEAU" niet overschrijdt. Steek uw hand niet erin. Schakel de machine UIT en haal de stekker uit het stopcontact voor grondige reiniging of ontsmetting van de machine.

#### e) Verstrekken van granita (Afb. 11 op pagina 6)

- Om het voedselproduct te doseren, trekt u aan de kraanhendel.

**OPMERKING:** Controleer regelmatig de temperatuur van de dranken in de kom (2). Blijf de machine draaien als er voedsel in de kom zit.

Als de machine niet continu wordt gebruikt, moet u eerst de kleine hoeveelheid uit het kraangebied verwijderen voordat u de klant bedient.

#### Parameterinstelling van de machine

**WAARSCHUWING!** Het wordt sterk afgeraden om te veranderen deze instellingen hieronder, omdat de machine al is afgestemd op de optimale instellingen door de fabrieksinstelling. Wijzig de instelling alleen als dit nodig is.

#### Instellen

Houd [22] ongeveer 6 seconden ingedrukt. De "PA" wordt op het display weergegeven.

Druk op "+" of "-" om de waarde "15" in te voeren (dit is de code voor het invoeren van de instelmodus).

Druk vervolgens op [22] om de parameter te selecteren (het display wordt op een consecerende manier weergegeven) die u wilt wijzigen. De parameters staan hieronder vermeld:

Weergave	Beschrijving	Bereik instellen	Fabrieksinstellingen
F1	Temperatuur van kom I onder sapmodus	1°C ~ 7°C	2°C
F2	Temperatuur van kom II onder sapmodus	1°C ~ 7°C	2°C
F3	Niet van toepassing		
C1	Bescherming wanneer de temperatuur laag is	-13 °C ~ -3 °C	-5 °C
C3	Vloeistoftemperatuur tijdens eerste fase	5°C ~ 10°C	10 °C
C4	Vloeistoftemperatuur tijdens tweede fase	3°C ~ 8°C	5°C
A1	Sensorsondetemperatuur voor kom I	-5 °C ~ 5 °C	0°C
A2	Sensorsondetemperatuur voor kom II	-5 °C ~ 5 °C	0°C
A3	Niet van toepassing		
E1	Temperatuurverschil onder sapmodus	1°C ~ 5°C	2°C
E2	Tijdsvertraging van compressor	2 ~ 8 min	2 min

## Reiniging en onderhoud

- **AANDACHT!** Koppel het apparaat altijd los van de voeding en koel het af voordat u het opbergt, reinigt en onderhoudt.
- Gebruik geen waterstraal of stoomreiniger voor het reinigen en duw het apparaat niet onder water, omdat de onderdelen nat worden en er een elektrische schok kan ontstaan.
- Als het apparaat niet in een goede staat van reiniging wordt gehouden, kan dit een negatieve invloed hebben op de levensduur. Van het apparaat en leiden tot een gevaarlijke situatie.
- Voedselresten moeten regelmatig worden gereinigd en uit het apparaat worden verwijderd. Als het apparaat niet goed wordt gereinigd, verkort dit de levensduur en kan dit leiden tot een gevaarlijke situatie tijdens het gebruik.

### Reiniging

- Reinig het gekoelde buitenoppervlak met een doek of spons die licht bevochtigd is met een milde zeepoplossing.
- Om redenen van hygiëne moet het apparaat voor en na gebruik worden gereinigd.
- Vermijd contact van water met de elektrische componenten.
- Dompel het apparaat nooit onder in water of andere vloeistoffen.
- Reinig de binnenkant van de container met een niet-schurend reinigingsmiddel en spoel af met schoon water.
- Geen enkel onderdeel is vaatwasmachinebestendig.

Onderdelen	Hoe te reinigen	Opmerking
Alle accessoires zoals rekken, rekhouders, enz.	<ul style="list-style-type: none"> <li>• Laat ongeveer 10 tot 20 minuten weken in warm zeepwater.</li> <li>• Spoel grondig af onder stromend water.</li> </ul>	Droog alle onderdelen ten slotte goed af.
Externe glazen oppervlakken	<ul style="list-style-type: none"> <li>• Veeg schoon met een zachte doek en een beetje neutraal reinigingsmiddel. Zorg ervoor dat er geen water of vocht in het apparaat komt.</li> </ul>	
Glazen oppervlakken aan de binnenkant	<ul style="list-style-type: none"> <li>• Verwijder eventuele voedselafzettingen.</li> <li>• Veeg schoon met een zachte doek en een beetje mild reinigingsmiddel. Zorg ervoor dat er geen water of vocht in het apparaat komt.</li> </ul>	
Glazen deur		

### a) De kommen legen

- Voordat een kom kan worden gereinigd, moet hij eerst al het voedselingsrediënt in de kom worden geleegd.

### b) Demonteer de tapkraan:

- Zorg ervoor dat alle dranken in de kom zijn geleegd.
- Demonteer de tap voordat u de kom verwijdert.
- Verwijder de pen (F) om alle andere onderdelen los te maken. (Afb. 13 op pagina 6)
- Gebruik schoon en warm water om de onderdelen te wassen. (Afb. 14 op pagina 6)

### c) Verwijder de kom en het deksel:

- Om eerst het deksel van de kom (1) van de kom (2) te verwijderen, volgt u deze instructies en zie Afb. 15 op pagina 6.
  - 1) Til het achterste deel van het deksel op;
  - 2) Haal het deksel van de kom (1) uit de houder aan de voorkant.
- Til vervolgens het voorste deel van de kom op om deze los te maken.
- Verwijder vervolgens de kom uit zijn positie door iets aan de achterkant te duwen. De kom is nu losgemaakt. (Afb. 16 op pagina 6)
- Haal ten slotte de vizel eruit en verwijder het afdichtingsdeksel (A) en de komafdichtingsring (B). Vervangen indien versleten of gedurende elke 12 maanden. (Afb. 17 op pagina 7)

### d) Verwijder de kom en het deksel:

- AANDACHT!** Alle eerder gedemonteerde en verwijderde onderdelen moeten grondig worden gewassen en ontsmet. We raden ten zeerste aan om deze machine dagelijks te reinigen en te ontsmetten om een hoge kwaliteit van het voedsel te behouden.
- Ga als volgt te werk om deze procedure correct uit te voeren:
    - Vul een container met wasmiddel en heet water met een temperatuur van 50 ~ 60°C;
    - Was de gedemonteerde onderdelen grondig met de reinigingsoplossing.
    - Spoel af met heet water.
    - Dompel de demontagecomponenten in de oplossing en laat ze ongeveer 30 minuten weken.
    - Was vervolgens de onderdelen opnieuw met schoon water.
    - Plaats verschillende onderdelen op een droog, schoon oppervlak en droog alle onderdelen goed af.

- Monteer de machine zoals beschreven in deel e).
- Voer de spoelcyclus uit met schoon water voordat u de machine weer in gebruik neemt. (Zie deel f).

**WAARSCHUWING!** Dompel de deksels van de kom niet onder met een gloeilamp in een vloeistof. Zorg er vóór het reinigen voor dat de lamp uit de machine is verwijderd zoals hieronder beschreven (afb. 29 op pagina 8).

Het deksel van de verlichte kom reinigen zoals hieronder:

1. Gebruik een schone, vochtige doek om het onderste deel van het deksel van de kom en het buitenoppervlak schoon te vegen.
2. Reinig het onderste deel (24) van het deksel van de kom met een spons die in de wasoplossing is gedoopt. Zorg ervoor dat u het scharnierdeel (X) ongeveer 10 minuten niet aanraakt (afb. 18 op pagina 7).
3. Spoel tweemaal of meer met een schone spons die in warm, zoet water is gedrenkt.
4. Droog het af met een droge, schone doek.
5. Plaats het deksel van de kom pas terug nadat de kom is gereinigd en ontsmet.

### e) De gewassen onderdelen opnieuw monteren

**AANDACHT!** Alle gewassen onderdelen moeten zorgvuldig opnieuw worden gemonteerd. Sommige componenten moeten voldoende worden gesmeerd door de geleverde smeermiddelen om ervoor te zorgen dat ze efficiënt werken.

- Controleer altijd of de afdichting (A) intact is, mocht deze versleten zijn, vervang deze dan door een nieuwe (meegeleverd).
- Plaats de vijzelfafdichtingskap (A) minstens elke 12 maanden terug.
- Plaats de vijzelfafdichtingskap (A) zoals hieronder. (Afb. 19 op pagina 7).
- Smeer de binnenkant van de vijzelfafdichtingskap (A) zoals afgebeeld in Afb. 20 op pagina 7 met het smeermiddel (meegeleverd).
- Breng vervolgens de afdichtingsring van de kom (B) aan en smeer deze zoals hieronder met het meegeleverde smeermiddel eromheen. (Afb. 21 op pagina 7)
- Plaats vervolgens de vijzel met de witte sluitring (D) en de zwarte sluitring (E) voor de as. Draai de vijzel om deze te activeren. (Afb. 22 op pagina 7)
- Zet daarna de kom terug op zijn plaats, breng de kop van de vijzel iets omhoog zodat deze is uitgelijnd met de positie (E) van de kom. (Afb. 23 op pagina 7)
- Druk de kom lichtjes naar beneden tot deze in de juiste positie komt te zitten en er een "klik" klinkt. (Afb. 24 op pagina 7)

Volg onderstaande instructies om de tap weer in elkaar te zetten (7):

- Smeer de dop (Y) voldoende met het meegeleverde smeermiddel en monteer de componenten opnieuw.
- Plaats de pen (F) terwijl u de taphendel stabiel houdt. (Afb. 25 op pagina 8)
- Vervang de tapafdichtingsring (C) als deze versleten is of lekt.

### f) De machine spoelen

**AANDACHT!** Voordat u de machine na het reinigen opstart, moet u de spoelcyclus uitvoeren.

Procedures zoals hieronder:

- Giet het schone water in de kom;

- Laat de machine ten minste 5 minuten draaien in de "agitatie"
- Schakel de machine uit en maak de kom leeg door de kraan te openen.

### g) De lekbak reinigen

**AANDACHT!** De lekbak moet worden geleegd en gereinigd telkens wanneer de rode vlotter in het rooster in beeld komt. Het moet dagelijks worden gereinigd.

- Til de lade met het rooster erbovenop op en trek hem eruit. (Afb. 26 op pagina 8)
- Was de bakplaat en het rooster afzonderlijk met lauwwater.
- Droog beide onderdelen goed en plaats het rooster terug op de bak.
- Plaats de afvoerslang in de meegeleverde opening.
- Plaats de tray terug op zijn plaats en druk hem omlaag om hem met de machine vast te zetten.

### h) Verlichtingsdeksel

**AANDACHT!** Let er tijdens het reinigingsproces op dat u de 'contacten' niet buigt, breekt of beschadigt (afb. 27 op pagina 8). Schade kan een slechte werking van het verlichtingsdeksel veroorzaken.

- Reinig de dekselcontacten met een vochtige doek en droog ze goed af. Schakel de machine altijd UIT.
- Niet onderdompelen in water voor reiniging.

### i) Vervanging van de bol

- De lamp mag alleen worden vervangen als de machine is uitgeschakeld en het netsnoer is losgekoppeld.
- Verwijder vervolgens de beschermkappen. Gebruik vervolgens een geschikte schroevendraaier (niet meegeleverd) om de schroeven los te draaien om het deksel te verwijderen (afb. 28 op pagina 8).
- Verwijder de lamp (U) uit het contact (T) (Afb. 29 op pagina 8). En vervang het door een nieuwe lamp (niet meegeleverd).

### j) De condensor reinigen

- **AANDACHT!** De condensor mag alleen worden gereinigd door een gespecialiseerde technicus, die alle operationele sequenties moet organiseren en met geschikt gereedschap/apparaat.
- De condensor moet regelmatig worden gereinigd (minstens eenmaal per 6 maanden) om goede machineprestaties te behouden.
- Om toegang te krijgen tot de condensor, moeten de beveiligingen worden verwijderd.
- **WAARSCHUWING!** Het verwijderen van de beveiligingen zal een aantal scherpe oppervlakken van de machine blootleggen.
- Ga als volgt te werk om het veiligheidspaneel te verwijderen: (Afb. 30 op pagina 8)

- 1) Til het bovenste deel van de zijbescherming op en verwijder deze volledig;
- 2) Draai de 4 schroeven los waarmee de bescherming op zijn plaats is bevestigd.
- 3) Verwijder na het verwijderen van de 4 schroeven de veiligheidsbescherming. (Afb. 31 op pagina 8)
- 4) Gebruik een droge borstel (niet meegeleverd) om het stof te verwijderen dat zich na verloop van tijd heeft opgehoopt. (Afb. 32 op pagina 8)
- 5) Nadat de condensor grondig is gereinigd, monteert u de veiligheidsbescherming opnieuw.

## k) Periodiek onderhoud

Deze machine moet periodiek (minimaal om de 6 maanden) worden gecontroleerd door een gespecialiseerde technicus. Deze periodieke controle dient om ervoor te zorgen dat alle geïnstalleerde onderdelen en de machine zelf een hoog veiligheidsniveau hebben.

Versleten onderdelen moeten worden vervangen door een origineel reserveonderdeel. Het is verboden om deze machine te gebruiken wanneer zelfs maar één van de onderdelen defect of versleten is. Het is de gebruiker verboden periodiek onderhoud uit te voeren.

### Onderhoud

- Controleer regelmatig de werking van het apparaat om ernstige ongevallen te voorkomen.
- Als u ziet dat het apparaat niet goed werkt of dat er een probleem is, stop dan met het gebruik, schakel het uit en neem contact op met de leverancier.
- Alle onderhouds-, installatie- en reparatiewerkzaamheden moeten worden uitgevoerd door gespecialiseerde en bevoegde technici, of worden aanbevolen door de fabrikant.

### Transport en opslag

- Zorg er vóór opslag altijd voor dat het apparaat is losgekoppeld van de stroomtoevoer en volledig is afgekoeld.
- Bewaar het apparaat op een koele, schone en droge plaats.
- Plaats nooit zware voorwerpen op het apparaat, omdat dit het kan beschadigen.
- Verplaats het apparaat niet terwijl het in bedrijf is. Koppel het apparaat tijdens het verplaatsen los van de voeding en houd het aan de onderkant vast.

## Problemen oplossen

Als het apparaat niet goed werkt, controleer dan de onderstaande tabel voor de oplossing. Als u het probleem nog steeds niet kunt oplossen, neem dan contact op met de leverancier/dienstverlener.

Problemen	Mogelijke oorzaak	Mogelijke oplossing
De machine werkt niet nadat hij in het stopcontact is gestoken	Het netsnoer en de stekker worden niet stevig en correct aangesloten	Controleer de verbinding opnieuw. En zorg ervoor dat alle aansluitingen stevig zijn aangesloten.
Lekkage dispenserkraan	De kraan is niet goed gemonteerd	Controleer de verbinding opnieuw. En zorg ervoor dat alle aansluitingen stevig zijn aangesloten.
	De tapzuiger is niet gesmeerd	Smeer de tapzuiger
	De tapzuiger is defect	Neem contact op met de leverancier.

Lekkage van voedsel aan de achterkant van de kom	De kom is niet goed geplaatst.	Controleer de positie opnieuw en monteer de kom opnieuw.
	De afdichtingsring van de kom is niet gesmeerd.	Smeer de afdichtingsring van de kom.
	De afdichtingsring van de kom is defect.	Vervang door een nieuwe komafdichtingsring.
De vijzel draait niet	De vijzel wordt geblokkeerd door het ijs in de kom.	Laat het ijs eerst smelten.
De machine maakt geen granita	De werkmodus staat niet in de "Granita-modus"	Selecteer "Granita-modus"
	De condensor is vuil.	Reinig de condensor regelmatig.
	Ventilatie is niet voldoende	Zorg voor voldoende ventilatie
	De machine in de buurt van de warmtebron.	Plaats de machine uit de buurt van de warmtebron
De vijzel maakt lawaai tijdens het gebruik	De voorste afdichting (A) is niet goed aangebracht.	Controleer opnieuw en plaats de voorste afdichting (A) correct.
	De voorste afdichting (A) is niet gesmeerd	Smeer de voorste afdichting (A).
	De consistentie is te dik	Verander de consistentie.
Granita heeft zwarte vlekken	De kom is vuil.	Schakel de machine uit en haal de stekker uit het stopcontact. Reinig de kom grondig.
	De vijzelafdichtingsring is vuil.	Reinig de afdichtingsring opnieuw.
De dispenserkraan komt niet goed los	Tik wordt geblokkeerd door het ijs	Schakel de machine uit om het ijs te laten smelten.

## Garantie

Elk defect dat de functionaliteit van het apparaat beïnvloedt en dat binnen een jaar na aankoop aan het licht komt, wordt gerepareerd door gratis reparatie of vervanging, mits het apparaat is gebruikt en onderhouden volgens de instructies en op geen enkele manier is misbruikt of verkeerd gebruikt. Uw wettelijke rechten worden niet aangetast. Als het apparaat onder garantie wordt geclaimd, vermeld dan waar en wanneer het is gekocht en voeg een aankoopbewijs (bijv. ontvangstbewijs) toe. In overeenstemming met ons beleid van continue productontwikkeling behouden we ons het recht voor om de product-, verpakkings- en documentatiespecificaties zonder voorafgaande kennisgeving te wijzigen.

## Afvoeren en milieu



• Bij het buiten gebruik stellen van het apparaat mag het product niet worden afgevoerd met ander huishoudelijk afval. In plaats daarvan is het uw verantwoordelijkheid om uw afvalapparatuur weg te gooien door het over te dragen aan een aange- wezen inzamelpunt. Het niet naleven van deze regel kan worden bestraft in overeenstemming met de toepasselijke regelgeving inzake afvalverwijdering. Het gescheiden inzamelen en recyclen van uw afvalapparatuur op het moment van verwijdering helpt natuurlijke hulpbronnen te behouden en ervoor te zorgen dat het wordt gerecycled op een manier die de menselijke gezondheid en het milieu beschermt.

• Neem voor meer informatie over waar u uw afval kunt afgeven voor recycling contact op met uw lokale afvalinzamelingsbedrijf. De fabrikanten en importeurs nemen geen verantwoordelijkheid voor recycling, behandeling en ecologische verwijdering, hetzij rechtstreeks, hetzij via een openbaar systeem.

## POLSKI

### Szanowny Kliencie,

Dziękujemy za zakup tego urządzenia Arktic. Przed zainstalowaniem i pierwszym użyciem urządzenia należy uważnie przeczytać niniejszą instrukcję obsługi, zwracając szczególną uwagę na opisane poniżej przepisy bezpieczeństwa.

### Instrukcje dotyczące bezpieczeństwa

- Urządzenie należy użytkować wyłącznie zgodnie z jego przeznaczeniem opisanym w niniejszej instrukcji.
- Producent nie ponosi odpowiedzialności za jakiegokolwiek uszkodzenia spowodowane nieprawidłową eksploatacją i niewłaściwym użytkowaniem.
-  **NIEBEZPIECZEŃSTWO! RYZYKO PORAŻENIA PRĄDEM!** Nie podejmować samodzielnych prób naprawy urządzenia. Nie zanurzać elektrycznych części urządzenia w wodzie ani innych płynach. Nigdy nie trzymać urządzenia pod bieżącą wodą.
- **NIGDY NIE UŻYWAJ USZKODZONEGO URZĄDZENIA!** Należy regularnie sprawdzać połączenia elektryczne i przewód pod kątem uszkodzeń. W przypadku uszkodzenia należy odłączyć urządzenie od zasilania. Wszelkie naprawy powinny być wykonywane wyłącznie przez dostawcę lub wykwalifikowaną osobę, aby uniknąć niebezpieczeństwa lub obrażeń ciała.
- **OSTRZEŻENIE!** Podczas ustawiania urządzenia należy w razie potrzeby poprowadzić przewód zasilający bezpiecznie, aby uniknąć przypadkowego pociągnięcia, uszkodzenia, kontaktu z powierzchnią grzewczą lub zagrożenia potknięciem się.
- **OSTRZEŻENIE!** Dopóki wtyczka jest podłączona do gniazda, urządzenie jest podłączone do zasilania.
- **OSTRZEŻENIE!** ZAWSZE należy wyłączać urządzenie przed odłączeniem od źródła zasilania, czyszczeniem, konserwacją lub przechowywaniem.
- Urządzenie należy podłączać wyłącznie do gniazdka elektrycznego o napięciu i częstotliwości podanej na etykiecie urządzenia.
- Nie dotykać wtyczki/potłączeń elektrycznych mokrymi lub wilgotnymi rękami.
- Urządzenie oraz wtyczkę/potłączenia elektryczne należy przechowywać z dala od wody i innych płynów. Jeśli urządzenie

przedostanie się do wody, należy natychmiast odłączyć je od źródła zasilania. Nie używać urządzenia, dopóki nie zostanie sprawdzone przez certyfikowanego technika. Niezastosowanie się do tych instrukcji będzie stanowić zagrożenie dla życia.

- Podłączyć zasilacz do łatwo dostępnego gniazdka elektrycznego, aby w razie nagłego wypadku można było natychmiast odłączyć urządzenie.
- Upewnić się, że przewód nie styka się z ostrymi lub gorącymi przedmiotami i trzymać go z dala od otwartego ognia. Nigdy nie ciągnąć za przewód zasilający, aby odłączyć go od gniazdka. Zamiast tego zawsze wyciągać wtyczkę.
- Nigdy nie przenosić urządzenia za przewód.
- Nigdy nie należy samodzielnie otwierać obudowy urządzenia.
- Nie wkładać żadnych przedmiotów do obudowy urządzenia.
- Nigdy nie pozostawiać urządzenia bez nadzoru podczas pracy.
- Urządzenie powinno być obsługiwane przez przeszkolony personel w kuchni restauracji, stołówki lub bar itp.
- Urządzenie nie powinno być obsługiwane przez osoby o ograniczonych zdolnościach fizycznych, sensorycznych lub umysłowych, a także przez osoby nieposiadające odpowiedniego doświadczenia i wiedzy.
- Urządzenie nie powinno być w żadnym wypadku używane przez dzieci.
- Urządzenie i jego połączenia elektryczne należy przechowywać w miejscu niedostępnym dla dzieci.
- Nigdy nie używać akcesoriów ani innych urządzeń innych niż dostarczone z urządzeniem lub zalecane przez producenta. W przeciwnym razie może dojść do zagrożenia bezpieczeństwa użytkownika i uszkodzenia urządzenia. Należy używać wyłącznie oryginalnych części i akcesoriów.
- Nie używać urządzenia za pomocą zewnętrznego zegara lub systemu zdalnego sterowania.
- Nie stawiać urządzenia na elementach grzejnych (benzynowych, elektrycznych, węglowych itp.).
- Nie zakrywać urządzenia podczas pracy.
- Nie umieszczać żadnych przedmiotów na urządzeniu.
- Nie używać urządzenia w pobliżu otwartego ognia, materiałów wybuchowych lub łatwopalnych. Urządzenie należy zawsze obsługiwać na poziomie, stabilnej, czystej, odpornej na wysoką temperaturę i suchej powierzchni.
- Urządzenie nie nadaje się do instalacji w miejscu, w którym można użyć strumienia wody.
- Podczas użytkowania pozostawić co najmniej 20 cm miejsca wokół urządzenia w celu zapewnienia wentylacji.
- **OSTRZEŻENIE!** Wszystkie otwory wentylacyjne w urządzeniu powinny być wolne od przeszkód.

### Specjalne instrukcje dotyczące bezpieczeństwa

-  **UWAGA! RYZYKO POŻARU!** Zastosowany czynnik chłodniczy to R290. Jest to łatwopalny czynnik chłodniczy, który jest przyjazny dla środowiska. Chociaż jest łatwopalny, nie uszkadza warstwy ozonowej ani nie zwiększa efektu cieplarnianego. Jednak użycie tego chłodziwa doprowadziło do niewielkiego wzrostu poziomu hałasu w urządzeniu. Oprócz hałasu sprężarki może być słyszalny przepływ chłodziwa wokół układu. Jest to nieuniknione i nie ma negatywnego wpływu na działanie urządzenia. Podczas transportu i konfiguracji urządzenia należy zachować ostrożność, aby nie uszkodzić żadnych części układu chłodzenia. Wyciek chłodziwa może uszkodzić oczy.

- Urządzenie jest przeznaczone do użytku komercyjnego.
- Nie używać urządzenia bez wsadu, aby zapobiec przegrzaniu.
-  **NIEBEZPIECZNE! RYZYKO OBRAŹEN!** Wewnątrz miski znajdują się ruchome części, które mogą spowodować obrażenia ciała. Przed przystąpieniem do jakichkolwiek czynności należy wyłączyć urządzenie i odłączyć je od zasilania.
- **UWAGA!** Przed dotknięciem jakichkolwiek części silnika należy **ZAWSZE** wyłączyć urządzenie i odłączyć zasilanie. Jeśli przewód zasilający jest uszkodzony, musi zostać wymieniony przez producenta, jego przedstawiciela serwisowego lub osoby o podobnych kwalifikacjach, aby uniknąć zagrożenia.
- **UWAGA!** Nie napętniać wsadu powyżej poziomu MAX.
- **UWAGA! RYZYKO OPARZEŃ!** Ciecz czynnika chłodniczego rozpylona na skórę może spowodować poważne oparzenia. Chronić oczy i skórę. Jeśli dojdzie do oparzeń czynnika chłodniczego, należy natychmiast spłukać je zimną wodą. W przypadku poważnych oparzeń zastosować lód i natychmiast skontaktować się z lekarzem.
- **OSTRZEŻENIE!** Zapewnić wystarczającą wentylację w otaczającej konstrukcji podczas montażu. Nigdy nie należy blokować zasysania i wylotu powietrza, aby utrzymać cyrkulację powietrza.
- Nie umieszczać w urządzeniu ani w jego pobliżu żadnych niebezpiecznych produktów, takich jak paliwo, alkohol, farba, puszki z aerozolem z łatwopalnym materiałem pędym, substancje palne lub wybuchowe itp.

## Przeznaczenie

- To urządzenie jest przeznaczone do zastosowań komercyjnych, na przykład w kuchniach restauracji, stołówek, szpitali i przedsiębiorstw komercyjnych, takich jak piekarnie, rzeźnie itp., ale nie do ciągłej masowej produkcji żywności.
- Urządzenie jest przeznaczone do dozowania zimnych napojów. Każde inne użycie może prowadzić do uszkodzenia urządzenia lub obrażeń ciała.
- Używanie urządzenia w jakimkolwiek innym celu należy uznać za niewłaściwe użycie urządzenia. Użytkownik ponosi wyłączną odpowiedzialność za niewłaściwe korzystanie z urządzenia.

## Instalacja uziemienia

To urządzenie jest sklasyfikowane jako urządzenie klasy I i musi być podłączone do uziemienia ochronnego. Uziemienie zmniejsza ryzyko porażenia prądem elektrycznym poprzez zainstalowanie przewodu ewakuacyjnego do prądu elektrycznego. Urządzenie jest wyposażone w przewód zasilający z wtyczką uziemiającą lub w połączenia elektryczne z przewodem uziemiającym. Połączenia muszą być prawidłowo zainstalowane i uziemione.

## Główne części produktu

(Rys.1 na stronie 3)

1. Pokrywa miski
2. Miska
3. Panel sterowania
4. Odłączana taca ociekowa
5. Siatka
6. Pływak (wskaźnik przelewu)
7. Krany dozownika
8. Uchwyty
9. Stopy

## Części zamienne

- A. Pokrywa kapelusza uszczelniającego przenośnika śrubowego x3
- B. Pierścień uszczelniający miski x1
- C. Pierścień uszczelniający zaworu dystrybutora x10
- D. Biała podkładka watu przenośnika śrubowego x3
- E. Czarna podkładka watu przenośnika śrubowego x3
- F. Rurka środka smarnej x1

## Panel sterowania

(Rys.2 na stronie 3)

10. Kontrolka miski
11. Wyświetlacz
12. Przycisk wyboru trybu dla żądanej miski
13. Prawy panel
14. Zwiększ twardość + / temperaturę
15. Wyświetlanie twardości/temperatury
16. Zmniejsz twardość - /Temperatura
17. Lewe okienko
18. Wskaźnik trybu Granita
19. Wskaźnik trybu soku
20. Wskaźnik trybu wyłączenia
21. Przetącznik zasilania
22. Przycisk ustawiania parametrów  
(Patrz ==> Ustawianie parametrów maszyny)
23. Przycisk oświetlenia

## Schemat obwodu

(Rys.3 na stronie 4)

- T. Zasilanie przetącznika
- M1: Sprężarka
- FA: Przeciążenie sprężarki
- KA: Przekładnik sprężarki
- C: Kondensator rozruchowy
- M2: Silnik wentylatora skraplacza
- DPF1\DPF2: Elektroniczny kamień rozprężny 1\2
- NTC1\NTC2: Czujnik napoju 1\2
- NTC3\NTC4: Czujnik ssania 1\2
- WX: Wyświetlacz temperatury
- M\MI1 : Silnik przekładniowy DC 1\2
- I\LEDII : Oświetlenie LED 1\2

## Przygotowanie przed użyciem

- Usunąć wszystkie opakowania ochronne i opakowania.
- Sprawdzić, czy urządzenie jest w dobrym stanie i czy jest wyposażone we wszystkie akcesoria. W przypadku niepełnej lub uszkodzonej dostawy należy niezwłocznie skontaktować się z dostawcą. W takim przypadku nie należy używać urządzenia.
- Przed użyciem wyczyścić akcesoria i urządzenie (patrz ==> Czyszczenie i konserwacja).
- Upewnić się, że urządzenie jest całkowicie suche.
- Ustawić urządzenie na poziomej, stabilnej i odpornej na działanie wysokiej temperatury powierzchni, która jest bezpieczna przed rozpryskami wody.
- Opakowanie należy zachować, jeśli urządzenie ma być przechowywane w przyszłości.
- Należy zachować instrukcję obsługi do wykorzystania w przyszłości.

**UWAGA!** Ze względu na pozostałości produkcyjne urządzenie może emitować lekki zapach podczas kilku pierwszych zastosowań. Jest to normalne i nie oznacza żadnych wad ani zagro-

zeń. Upewnij się, że urządzenie jest dobrze wentylowane.

## Instrukcja obsługi

### a) Przygotowanie składnika spożywczego:

[Rys. 4 na stronie 4]

• Rozcieńczyć i wymieszać KONCENTRAT z WODĄ w odpowiednim pojemniku, zgodnie z przepisami producenta. UZYSKANA MIESZANINA MUSI MIEĆ MINIMALNĄ ZAWARTOŚĆ CUKRU 13°BRIX. Niższe stężenie może uszkodzić przenośniki śrubowe i/lub silniki przekładniowe.

• **OSTRZEŻENIE!** Temperatura składnika nigdy nie powinna przekraczać 25°C.

• **OSTRZEŻENIE!** Nigdy nie używać tylko z wodą.

### b) Wkładanie składników spożywczych do urządzenia:

• **OSTRZEŻENIE!** Składnik żywności należy wlewać do miski [2] tylko wtedy, gdy urządzenie jest WYŁĄCZONE i odłączone od zasilania elektrycznego.

• Aby zdjąć pokrywę miski [1] [2], należy postępować zgodnie z poniższymi instrukcjami [Rys. 5 na stronie 4]:

1) Podnieść tylną część pokrywy;

2) Zdjąć pokrywę miski [1] z uchwytu umieszczonego z przodu.

• Wypaść składnik pokarmowy [6] do miski [2] ostrożnie, nie przekraczając poziomu „MAKSYMALNEGO”. [Rys. 6 na stronie 4], (Nie wlewać gorącej cieczy, aby uniknąć zagrożenia).

• Po wleciu/wypetnieniu składnika do miski [2] zamknąć pokrywę miski [1] na górze miski [2]. [Rys. 7 na stronie 4]

### OSTRZEŻENIA!

1. Nigdy nie włączać urządzenia, jeśli brakuje pokrywy miski. Przed zdjęciem pokrywy miski należy wyłączyć urządzenie i odłączyć je od zasilania.

2.  Wewnątrz miski znajdują się ruchome części, które mogą spowodować obrażenia ciała, wyłączyć urządzenie i odłączyć je od zasilania przed wykonaniem jakiegokolwiek czynności.

### c) Uruchomić maszynę:

[Panel sterowania: rys. 2 na stronie 3]

Każda miska jest kontrolowana niezależnie.

• Najpierw należy podłączyć wtyczkę zasilania do odpowiedniego gniazda elektrycznego.

• Następnie nacisnąć [21], aby włączyć urządzenie. Nacisnąć i przytrzymać [21] przez 3 sekundy, aby przejść do trybu GOTOWOŚCI urządzenia, gdy nie jest ono używane. [Rys. 8 na stronie 5].

• Następnie nacisnąć odpowiedni przycisk miski [12].

Nacisnąć kilkakrotnie przycisk, aby wybrać tryb pracy. Dostępne są 3 tryby pracy: Granita [18], sok [19] lub WYŁ. [20]. Wyświetli się on kolejno, a odpowiednia ikona zostanie podświetlona.

II). Do podawania z Granitą

[Rys. 9 na stronie 5]

• Nacisnąć odpowiedni przycisk miski [12].

• Następnie nacisnąć kolejno, aby wybrać tryb Granita, [18] - zostanie podświetlone.

• Następnie należy kolejno nacisnąć „+” lub „-”, aby dostosować twardość. Poziom od 1 (Miętko i dużo wody) do 7 (Twardo i mniej wody).

II). Do podawania z zimnymi napojami

[Rys. 10 na stronie 5]

• Nacisnąć odpowiedni przycisk miski [12], aż zaświeci się [19].

• Przejść do trybu ustawiania temperatury soku, naciskając i przytrzymując dłużej przycisk [22], aż na wyświetlaczu zacznie migać wskazanie „PR”.

• Nacisnąć ponownie [22], aby wybrać miskę 1(F1) lub 2(F2), aż na wyświetlaczu temperatury pojawi się wskazanie „F1” lub „F2”.

• Nacisnąć lewy panel [17], aby ustawić temperaturę w zakresie od 1°C do 7°C. Temperatura zostanie pomyślnie ustawiona. Po 15 mignięciach bez żadnej pracy wyświetlacz powróci do normalnego stanu.

### POWIADOMIENIE:

• Aktualna temperatura jest wyświetlana na wyświetlaczu w normalny sposób.

• Nacisnąć jednocześnie [14] i [16], aby przywrócić domyślną temperaturę [2°C].

• Na wyświetlaczu pojawi się „PR” / „F1” / „F2”: Tryb ustawiania temperatury soku / miska 1 / miska 2. Tryb stanie się nieważny po 15 mignięciach bez żadnej operacji, a wyświetlacz powróci do normalnego trybu.

• W modelu ustawiania temperatury soku można obsługiwać tylko lewy panel [17].

III). Przerwać pracę

• Nacisnąć odpowiedni przycisk miski [12].

• Następnie naciskaj kolejno, aż zaświeci się tryb OFF [20]. Wtedy przestaje się mieszać i chłodzić.

### d) Aby po prostu wyczyścić odpowiednią miskę:

• Naciśnij i przytrzymaj odpowiedni przycisk miski [12] przez około 6 sekund.

• Odpowiedni zawór zbiornika zostanie całkowicie otwarty na około 3 minuty. W tym trybie na wyświetlaczu sterowania pojawi się „°C”.

**UWAGĘ!** W tym trybie otworzy się elektroniczny zawór rozprężny odpowiedniej miski. Ale ślimak nadal miesza się do czyszczenia. Włać do miski ciepłą i czystą wodę, nie przekraczając „MAKSYMALNEGO POZIOMU”. Nie wkładać dtoni do środka.

Wyłączyć urządzenie i odłączyć je od zasilania w celu dokładnego wyczyszczenia lub zdezynfekowania urządzenia.

### e) Dozowanie granitu

[Rys. 11 na stronie 6]

• Aby dozować produkt spożywczy, należy pociągnąć dźwignię zaworu.

**UWAGA:** Regularnie sprawdzaj temperaturę napojów w misce [2]. Jeśli w misce znajdują się jakiekolwiek potrawy, należy utrzymywać urządzenie w trybie pracy.

Jeśli maszyna nie jest obsługiwana w sposób ciągły, przed podaniem jej klientowi należy najpierw usunąć niewielką ilość z obszaru kranu.

## Ustawianie parametrów maszyny

**OSTRZEŻENIE!** Zdecydowanie nie zaleca się zmiany

te ustawienia poniżej, ponieważ urządzenie jest już domyślnie ustawione na optymalne ustawienia. Zmienić ustawienie tylko wtedy, gdy jest to konieczne.

## Jak ustawić

Nacisnąć i przytrzymać [22] przez około 6 sekund. Na wyświetlaczu pojawi się symbol „PA”.

Nacisnąć „+” lub „-”, aby wprowadzić wartość „.15” (jest to kod umożliwiający przejście do trybu ustawiania).

Następnie należy nacisnąć kolejno [22], aby wybrać parametr (wyświetlacz będzie wyświetlał kolejno), który ma zostać zmieniony. Parametry są wymienione poniżej:

Wyświetlacz	Opis	Zakres ustawień	Domyślne ustawienia fabryczne
F1	Temperatura miski I w trybie soku	1°C ~ 7°C	2°C
F2	Temperatura miski II w trybie soku	1°C ~ 7°C	2°C
F3	Nie dotyczy		
C1	Ochrona przy niskiej temperaturze	-13°C ~ -3°C	-5°C
C3	Temperatura płynu podczas pierwszego etapu	5°C ~ 10°C	10°C
C4	Temperatura płynu podczas drugiego etapu	3°C ~ 8°C	5°C
A1	Temperatura sondy czujnika dla miski I	-5°C ~ 5°C	0°C
A2	Temperatura sondy czujnika dla miski II	-5°C ~ 5°C	0°C
A3	Nie dotyczy		
E1	Różnica temperatur w trybie soku	1°C ~ 5°C	2°C
E2	Opóźnienie sprężarki	2 ~ 8 min	2 min

## Czyszczenie i konserwacja

- **UWAGĘ!** Przed przechowywaniem, czyszczeniem i konserwacją należy zawsze odłączyć urządzenie od zasilania i ostygnąć.
- Nie używać strumienia wody ani myjki parowej do czyszczenia ani nie wpychać urządzenia pod wodę, ponieważ może to spowodować zamoczenie części i porażenie prądem.
- Jeśli urządzenie nie jest utrzymywane w dobrym stanie czystości, może to niekorzystnie wpłynąć na żywotność urządzenia i spowodować niebezpieczeństwo.
- Pozostałości żywności należy regularnie czyścić i usuwać z urządzenia. Jeśli urządzenie nie zostanie prawidłowo wy czyszczone, skróci to jego żywotność i może spowodować niebezpieczne warunki podczas użytkowania.

### Czyszczenie

- Ochlodzoną powierzchnię zewnętrzną należy czyścić ściereczką lub gąbką lekko zwilżoną łagodnym roztworem mydła.
- Ze względów higienicznych urządzenie należy czyścić przed i po użyciu.
- Unikać kontaktu wody z elementami elektrycznymi.
- Nigdy nie zanurzać urządzenia w wodzie ani innych płynach.
- Oczyścić wnętrze pojemnika nieściernym detergentem i służyć czystą wodą.
- Żadne części nie nadają się do mycia w zmywarce.

Części	Jak czyścić	Uwaga
Wszystkie akcesoria, takie jak stojaki, uchwyty itp.	<ul style="list-style-type: none"><li>• Moczyć w ciepłej wodzie z mydłem przez około 10 do 20 minut.</li><li>• Dokładnie optukać pod bieżącą wodą.</li></ul>	Nareszcie dokładnie osuszyć wszystkie części.
Zewnętrzne po-wierzchnie szklane	<ul style="list-style-type: none"><li>• Wytrzeć do czysta miękką ściereczką i odrobina neutralnego detergentu. Upewnić się, że do wnętrza urządzenia nie dostaje się woda ani wilgoć.</li></ul>	
Wewnętrzne po-wierzchnie szklane	<ul style="list-style-type: none"><li>• Usunąć wszelkie osady żywności.</li><li>• Wytrzeć do czysta miękką ściereczką i odrobina łagodnego detergentu. Upewnić się, że do wnętrza urządzenia nie dostaje się woda ani wilgoć.</li></ul>	
Szklane drzwi		

### a) Opróżnianie misek

- Przed przystąpieniem do czyszczenia miski należy ją najpierw opróżnić ze wszystkich składników spożywczych znajdujących się w niej.

### b) Demontaż zaworu dozującego:

- Upewnić się, że cały napój został opróżniony wewnątrz miski.
- Przed wyjęciem miski należy zdemontować gwintownik.
- Wyjąć sworzeń (F), aby zwolnić wszystkie pozostałe części. (Rys. 13 na stronie 6)
- Do mycia części należy używać czystej i ciepłej wody. (Rys. 14 na stronie 6)

### c) Zdjąć miskę i pokrywę:

- Aby najpierw zdjąć pokrywę miski (1) [2], należy postępować zgodnie z tymi instrukcjami i patrz rys. 15 na stronie 6.
  - 1) Podnieść tylną część pokrywy;
  - 2) Wymij pokrywę miski (1) z uchwytu umieszczonego z przodu.
- Następnie unieść przednią część miski, aby ją zwolnić.
- Następnie wyjąć miskę z jej pozycji, lekko naciskając z tyłu. Miska jest teraz odłączona. (Rys. 16 na stronie 6)
- Na koniec wyjąć wyrzutnik i zdjąć pokrywę kapelusza uszczelniającego (A) oraz pierścień uszczelniający miski (B). Wymienić, jeśli jest noszony lub co 12 miesięcy. (Rys. 17 na stronie 7)

### d) Zdjąć miskę i pokrywę:

- **UWAGĘ!** Wszystkie wcześniej zdemontowane i usunięte elementy należy dokładnie umyć i zdezynfekować. Zdecydowanie zalecamy codzienne czyszczenie i dezynfekcję tej maszyny w celu utrzymania wysokiego poziomu jakości żywności.
- Aby prawidłowo wykonać tę procedurę, należy wykonać następujące czynności:
  - Napętnić pojemnik detergentem i gorącą wodą w temperaturze 50 ~ 60°C;
  - Dokładnie umyć rozmontowane elementy roztworem detergentu.
  - Słukać gorącą wodą.
  - Zanurzyć elementy demontażowe w roztworze i moczyć przez około 30 minut.
  - Następnie ponownie umyć elementy czystą wodą.

- Umieścić różne elementy na suchej, czystej powierzchni i dokładnie osuszyć wszystkie części.
  - Zamontować maszynę w sposób opisany w poniższej części e).
  - Przed ponownym uruchomieniem urządzenia należy przeprowadzić cykl płukania czystą wodą. (Patrz poniżej część f).)
- OSTRZEŻENIE!** Nie zanurzać pokrywki misek żarówką w żadnym płynie. Przed czyszczeniem należy upewnić się, że żarówka została wyjęta z urządzenia w sposób opisany poniżej [rys. 29 na stronie 8].

Czyszczenie podświetlanej pokrywy miski w następujący sposób:

1. Za pomocą czystej, wilgotnej ściereczki wytrzeć dolną część pokrywy miski i zewnętrzną powierzchnię.
2. Za pomocą gąbki zanurzonej w roztworze czyszczącym zdezynfekować dolną część [24] pokrywy miski, uważając, aby nie dotknąć zawiasu (X) przez około 10 minut [rys. 18 na stronie 7].
3. Słukać dwukrotnie lub więcej czystą gąbką nasączoną ciepłą, świeżą wodą.
4. Wysuszyć suchą, czystą ściereczką.
5. Pokrywkę miski należy ponownie złożyć dopiero po wyczyszczeniu i zdezynfekowaniu miski.

#### e) Ponowny montaż przemywanych elementów

**UWAGĘ!** Wszystkie wyprane elementy należy ostrożnie zmontować ponownie. Niektóre elementy muszą być odpowiednio nasmarowane dostarczonymi środkami smarnymi, aby zapewnić ich wydajne działanie.

- Należy zawsze sprawdzać szczelność uszczelki (A), jeśli jest zużyta, wymienić ją na nową (w zestawie).
- Wymienić pokrywę kapelusza uszczelniającego przenośnika śrubowego (A) co najmniej raz na 12 miesięcy.
- Włóż pokrywę kapelusza uszczelniającego przenośnika śrubowego (A) jak poniżej. [Rys. 19 na stronie 7].
- Nasmarować wewnętrzną powierzchnię pokrywy kapelusza uszczelniającego przenośnika śrubowego (A), jak pokazano na rys. 20 na stronie 7 za pomocą środka smarnego (dostarczonego w zestawie).
- Następnie włożyć pierścień uszczelniający miski (B) i nasmarować go dostarczonym środkiem smarnym w sposób opisany poniżej. [Rys. 21 na stronie 7]
- Następnie włożyć przenośnik śrubowy z białą podkładką (D) i czarną podkładką (E) watu. Obrócić przenośnik śrubowy, aby go włączyć. [Rys. 22 na stronie 7]
- Następnie ponownie ustawić miskę na miejscu i lekko podnieść głowicę wyrzutnika, tak aby znalazła się w jednej linii z położeniem (E) miski. [Rys. 23 na stronie 7]
- Lekko docisnąć miskę, aż zaskoczy we właściwej pozycji i rozlegnie się dźwięk „kliknięcia”. [Rys. 24 na stronie 7]

Aby ponownie zamontować gwintownik, należy postępować zgodnie z poniższymi instrukcjami (7):

- Używając dostarczonego środka smarującego, należy odpowiednio nasmarować nasadkę (Y) i ponownie zamontować elementy.
- Zamocować sworznię (F), jednocześnie utrzymując dźwignię gwintownika na stałym poziomie. [Rys. 25 na stronie 8]
- Wymienić pierścień uszczelniający zaworu wody (C), jeśli jest zużyty lub przecieka.

#### f) Płukanie maszyny

**UWAGĘ!** Przed uruchomieniem maszyny po czyszczeniu należy przeprowadzić cykl płukania.

Procedury opisane poniżej:

- Wlać czystą wodę do miski.
- Pozostawić maszynę na co najmniej 5 minut w trybie mieszania
- Wyłączyć urządzenie i opróżnić miskę, otwierając zawór.

#### g) Czyszczenie tacy ociekowej

**UWAGĘ!** Taca ociekowa powinna być opróżniana i czyszczona za każdym razem, gdy czerwony płynak zainstalowany w siatce stanie się widoczny. Należy go czyścić codziennie.

- Podnieść tacę z rusztem na górze i wyciągnąć ją. [Rys. 26 na stronie 8]
- Tacy i ruszt należy myć oddzielnie letnią wodą.
- Dokładnie osuszyć obie części i umieścić ruszt na górze tacy.
- Umieścić wąż spustowy w odpowiednim otworze.
- Zamocować tacę z powrotem na miejscu i nacisnąć, aby zabezpieczyć ją urządzeniem.

#### h) Pokrywa oświetlenia

**UWAGĘ!** Podczas czyszczenia należy uważać, aby nie zgąść, nie złamać ani nie uszkodzić „kontaktów” [rys. 27 na stronie 8]. Wszelkie uszkodzenia mogą spowodować nieprawidłowe działanie pokrywy oświetlenia.

- Wyczyścić styki pokrywy wilgotną ściereczką i dokładnie osuszyć. Zawsze wyłączać urządzenie.
- Nie zanurzać w wodzie do czyszczenia.

#### i) Wymiana żarówki

- Żarówkę należy wymienić tylko wtedy, gdy urządzenie jest wyłączone i przewód zasilający jest odłączony.
- Następnie zdjąć zatyczki ochronne. Następnie za pomocą odpowiedniego śrubokręta (niedostarczonego) poluzować śruby w celu zdjęcia pokrywy [rys. 28 na stronie 8].
- Wyjąć żarówkę (U) z gniazda (T) [rys. 29 na stronie 8]. Wymień ją na nową żarówkę (niedotłączona do zestawu).

#### j) Czyszczenie skraplacza

• **UWAGĘ!** Skraplacz może być czyszczony wyłącznie przez wyspecjalizowanego technika, który musi zorganizować wszystkie sekwencje operacyjne i za pomocą odpowiedniego narzędzia/sprzętu.

- Kondensator należy regularnie czyścić (co najmniej raz na 6 miesięcy), aby zapewnić dobrą wydajność urządzenia.
- Aby uzyskać dostęp do skraplacza, należy zdjąć ostony zabezpieczające.
- **OSTRZEŻENIE!** Zdejmowanie ostony zabezpieczających spowoduje odstonięcie niektórych ostrych powierzchni maszyny.
- Aby zdjąć panel ostony bezpieczeństwa, należy wykonać następujące czynności:  
[Rys. 30 na stronie 8]

- 1) Podnieść i całkowicie zdjąć górną część ostony bocznej;
- 2) Poluzować 4 śruby mocujące ostonę.
- 3) Po odkręceniu 4 śrub zdjąć ostonę zabezpieczającą. [Rys. 31 na stronie 8]
- 4) Użyć suchej szczotki (niedostarczonej) do usunięcia kurzu, który nagromadził się wraz z upływem czasu. [Rys. 32 na stronie 8]
- 5) Po dokładnym wyczyszczeniu skraplacza ponownie zamontować ostonę zabezpieczającą.

## K) Konserwacja okresowa

Maszyna musi być okresowo sprawdzana (co najmniej raz na 6 miesięcy) przez specjalistę. Ta okresowa kontrola ma na celu zapewnienie wysokiego poziomu bezpieczeństwa wszystkich zainstalowanych podzespołów i samej maszyny.

Wszelkie zużyte elementy należy wymienić na oryginalne części zamiennie. Zabrania się używania tej maszyny, gdy nawet jeden z jej elementów jest uszkodzony lub zużyty. Użytkownikom nie wolno przeprowadzać konserwacji okresowej.

### Konserwacja

- Należy regularnie sprawdzać działanie urządzenia, aby uniknąć poważnych wypadków.
- Jeśli zauważysz, że urządzenie nie działa prawidłowo lub wystąpił problem, przestań z niego korzystać, wyłącz je i skontaktuj się z dostawcą.
- Wszelkie prace konserwacyjne, montażowe i naprawcze muszą być wykonywane przez wyspecjalizowanych i autoryzowanych techników lub zalecane przez producenta.

### Transport i przechowywanie

- Przed przechowywaniem należy zawsze upewnić się, że urządzenie zostało odłączone od zasilania i całkowicie schłodzone.
- Urządzenie należy przechowywać w chłodnym, czystym i suchym miejscu.
- Nigdy nie umieszczaj na urządzeniu ciężkich przedmiotów, ponieważ może to spowodować jego uszkodzenie.
- Nie przemieszczaj urządzenia podczas pracy. Podczas przenoszenia urządzenia odłączyć je od zasilania i przytrzymać je u dołu.

## Rozwiązywanie problemów

Jeśli urządzenie nie działa prawidłowo, należy zapoznać się z poniższą tabelą. Jeśli nadal nie możesz rozwiązać problemu, skontaktuj się z dostawcą/dostawcą usług.

Problemy	Możliwa przyczyna	Możliwe rozwiązanie
Urządzenie nie działa po podłączeniu do gniazdka elektrycznego	Przewód zasilający i wtyczka nie są mocno i prawidłowo podłączone	Sprawdź ponownie połączenie. Upewnij się, że wszystkie połączenia są dobrze połączone.
Wyciek z kranu dozownika	Gwintownik nie jest prawidłowo zamontowany	Sprawdź ponownie połączenie. Upewnij się, że wszystkie połączenia są dobrze połączone.
	Tłok gwintownika nie jest nasmarowany	Nasmarować tłok kranu
	Tłok gwintownika jest uszkodzony	Skontaktuj się z dostawcą.

Wyciek żywności z tylnej części miski	Miska nie jest prawidłowo zamontowana.	Ponownie sprawdzić położenie i ponownie zamontować korpus.
	Pierścień uszczelniający miski nie jest nasmarowany.	Nasmarować pierścień uszczelniający miski.
	Pierścień uszczelniający miski jest uszkodzony.	Wymienić na nowy pierścień uszczelniający miski.
Przenośnik śrubowy nie obraca się	Wyrzutnik jest zablokowany przez lód w misce.	Najpierw należy odczekać, aż lód się rozpuści.
Maszyna nie wytwarza granitu	Tryb pracy nie znajduje się w trybie „Granita mode”	Wybierz „Tryb granitowy”
	Skraplacz jest brudny.	Regularnie czyścić skraplacz.
	Wentylacja jest niewystarczająca	Zapewnić wystarczającą wentylację
Przenośnik śrubowy jest hataśliwy podczas pracy	Urządzenie w pobliżu źródła ciepła.	Odstożczyć urządzenie od źródła ciepła
	Przednia uszczelka (A) jest nieprawidłowo zamontowana.	Sprawdzić ponownie i prawidłowo założyć przednią uszczelkę (A).
	Uszczelka przednia (A) nie jest smarowana	Nasmarować uszczelkę przednią (A).
Granita ma czarne plamy	Spójność jest zbyt gęsta	Zmienić spójność.
	Miska jest brudna.	Wyłączyć urządzenie i odłączyć je od zasilania. Dokładnie wyczyścić miskę.
Kran dozownika nie zwalnia się prawidłowo	Pierścień uszczelniający przenośnika śrubowego jest brudny.	Ponownie wyczyścić pierścień uszczelniający.
	Gwintownik jest zablokowany przez lód	Wyłączyć urządzenie, aby umożliwić stopienie się lodu.

## Gwarancja

Każda wada bądź usterka powodująca niewłaściwe funkcjonowanie urządzenia, która ujawni się w ciągu jednego roku od daty zakupu, zostanie bezpłatnie usunięta lub urządzenie zostanie wymienione na nowe, o ile było użytkowane i konserwowane zgodnie z instrukcją obsługi i nie było wykorzystywane w niewłaściwy sposób lub niezgodnie z przeznaczeniem. Postanowienie to w żadnym razie nie narusza innych praw użytkownika wynikających z przepisów prawa. W przypadku zgłoszenia urządzenia do naprawy lub wymiany w ramach gwarancji należy podać miejsce i datę zakupu urządzenia i dołączyć dowód zakupu (np. paragon).

Zgodnie z naszą polityką ciągłego doskonalenia wyrobów zastrzegamy sobie prawo do wprowadzania bez uprzedzenia zmian w wyrobie, opakowaniu oraz danych technicznych podawanych w dokumentacji.

## Wycofanie z użytkowania i ochrona środowiska

### Pamiętaj!

Nie wyrzucaj zużytego sprzętu łącznie z innymi odpadami

Nie demontuj zużytych urządzeń zawierających niebezpieczne składniki na własną rękę!

Groźą Ci za to kary grzywny!

Po zakończeniu eksploatacji produktu nie wolno gromadzić razem z odpadami komunalnymi, tylko należy odstawić do punktu odbioru odpadów elektrycznych i elektronicznych. Użytkownik ponosi odpowiedzialność za przekazanie wycofanego z użytkowania urządzenia do punktu gospodarowania odpadami. Nieprzestrzeganie tej zasady może być karane zgodnie z lokalnie obowiązującymi przepisami dotyczącymi gospodarowania odpadami. Jeśli urządzenie wycofane z użytkowania jest poprawnie odebrane jako osobny odpad, może zostać przetworzone i zutytylizowane w sposób przyjazny dla środowiska, co zmniejsza negatywny wpływ na środowisko i zdrowie ludzi. Aby uzyskać więcej informacji dotyczących dostępnych usług w zakresie odbioru odpadów, należy skontaktować się z lokalną firmą odbierającą odpady.



Symbol przekreślonego kosza na śmieci oznacza, że tego produktu nie wolno wyrzucać do zwykłych pojemników na odpady.

Zużyte urządzenia elektryczne i elektroniczne mogą zawierać niebezpieczne składniki np. rtęć,

ołów, kadm lub freon. Jeśli tego typu substancje przedostaną się w sposób niekontrolowany do środowiska, spowodują skażenie wody i gleby, a także wpłyną niekorzystnie na zdrowie ludzi i zwierząt.

Właściwe postępowanie ze użytym sprzętem zapobiega potencjalnym negatywnym konsekwencjom dla środowiska naturalnego i ludzkiego zdrowia.

Jednocześnie oszczędzamy naturalne zasoby naszej Ziemi wykorzystując powtórnie surowce uzyskane z przetwarzania sprzętu.

## FRANÇAIS

Cher client,

Merci d'avoir acheté cet appareil Arktic. Lisez attentivement ce manuel d'utilisation, en accordant une attention particulière aux réglementations de sécurité décrites ci-dessous, avant d'installer et d'utiliser cet appareil pour la première fois.

### Consignes de sécurité

- Utilisez l'appareil uniquement pour l'usage prévu pour lequel il a été conçu, comme décrit dans ce manuel.
- Le fabricant n'est pas responsable des dommages causés par un fonctionnement incorrect et une utilisation incorrecte.
-  **DANGER ! RISQUE DE CHOC ÉLECTRIQUE!** N'essayez pas de réparer l'appareil vous-même. N'immergez pas les composants électriques de l'appareil dans de l'eau ou d'autres liquides. Ne tenez jamais l'appareil sous l'eau courante.
- **NE JAMAIS UTILISER UN APPAREIL ENDOMMAGÉ!** Vérifiez régulièrement que les connexions électriques et le cordon ne sont pas endommagés. Lorsqu'il est endommagé, débranchez l'appareil de l'alimentation électrique. Toute réparation

ne doit être effectuée que par un fournisseur ou une personne qualifiée pour éviter tout danger ou blessure.

- **AVERTISSEMENT!** Lors du positionnement de l'appareil, acheminez le câble d'alimentation en toute sécurité si nécessaire pour éviter toute traction involontaire, tout dommage, tout contact avec la surface chauffante ou tout risque de trébuchement.
- **AVERTISSEMENT!** Tant que la prise est branchée, l'appareil est branché sur l'alimentation.
- **AVERTISSEMENT!** TOUJOURS éteindre l'appareil avant de le débrancher de l'alimentation électrique, du nettoyage, de l'entretien ou du stockage.
- Raccordez l'appareil à une prise électrique uniquement avec la tension et la fréquence mentionnées sur l'étiquette de l'appareil.
- Ne touchez pas la prise/les connexions électriques avec des mains mouillées ou humides.
- Tenez l'appareil et les prises/raccordements électriques à l'écart de l'eau et d'autres liquides. Si l'appareil tombe dans l'eau, retirez immédiatement les connexions de l'alimentation électrique. N'utilisez pas l'appareil tant qu'il n'a pas été vérifié par un technicien certifié. Le non-respect de ces instructions entraîne des risques mettant en jeu le pronostic vital.
- Branchez l'alimentation sur une prise électrique facilement accessible afin de pouvoir débrancher immédiatement l'appareil en cas d'urgence.
- Assurez-vous que le cordon n'entre pas en contact avec des objets tranchants ou chauds et tenez-le à l'écart du feu. Ne tirez jamais sur le cordon d'alimentation pour le débrancher de la prise, tirez toujours sur la prise à la place.
- Ne portez jamais l'appareil sur son cordon.
- N'essayez jamais d'ouvrir vous-même le boîtier de l'appareil.
- N'insérez pas d'objets dans le boîtier de l'appareil.
- Ne laissez jamais l'appareil sans surveillance pendant l'utilisation.
- Cet appareil doit être utilisé par du personnel qualifié dans la cuisine du restaurant, dans les cantines ou au bar, etc.
- Cet appareil ne doit pas être utilisé par des personnes ayant des capacités physiques, sensorielles ou mentales réduites, ou par des personnes qui manquent d'expérience et de connaissances.
- Cet appareil ne doit en aucun cas être utilisé par des enfants.
- Gardez l'appareil et ses connexions électriques hors de portée des enfants.
- N'utilisez jamais d'accessoires ou d'autres dispositifs que ceux fournis avec l'appareil ou recommandés par le fabricant. Le non-respect de cette consigne peut présenter un risque pour la sécurité de l'utilisateur et endommager l'appareil. Utilisez uniquement des pièces et accessoires d'origine.
- N'utilisez pas cet appareil au moyen d'une minuterie externe ou d'un système de télécommande.
- Ne placez pas l'appareil sur un objet chauffant (essence, électrique, cuisinière à charbon, etc.).
- Ne couvrez pas l'appareil en fonctionnement.
- Ne placez aucun objet sur l'appareil.
- N'utilisez pas l'appareil à proximité de flammes nues, de matériaux explosifs ou inflammables. Utilisez toujours l'appareil sur une surface horizontale, stable, propre, résistante à la chaleur et sèche.
- L'appareil ne convient pas à une installation dans une zone où un jet d'eau pourrait être utilisé.

- Laissez un espace d'au moins 20 cm autour de l'appareil pour la ventilation pendant l'utilisation.
- **AVERTISSEMENT!** Veillez à ce que toutes les ouvertures de ventilation de l'appareil ne soient pas obstruées.

## Instructions de sécurité spéciales



**LA PRUDENCE ! RISQUE D'INCENDIE !** Le réfrigérant utilisé est le R290. Il s'agit d'un réfrigérant inflammable respectueux de l'environnement. Bien qu'il soit inflammable, il n'endommage pas la couche d'ozone et n'augmente pas l'effet de

serre. L'utilisation de ce liquide de refroidissement a toutefois entraîné une légère augmentation du niveau sonore de l'appareil. En plus du bruit du compresseur, vous pouvez entendre le liquide de refroidissement circuler autour du système. Ceci est inévitable et n'a aucun effet négatif sur les performances de l'appareil. Lors du transport et de l'installation de l'appareil, veillez à ce qu'aucune partie du système de refroidissement ne soit endommagée. Une fuite de liquide de refroidissement peut endommager les yeux.

- Cet appareil est destiné à un usage commercial.
- N'utilisez pas l'appareil sans charge pour éviter une surchauffe.



**DANGEREUX ! RISQUE DE BLESSURE !** Il y a des pièces mobiles à l'intérieur du bol, qui peuvent causer des blessures. Éteignez la machine et débranchez-la de l'alimentation électrique avant d'effectuer toute opération.

- **PRUDENCE! TOUJOURS** éteindre la machine et débrancher l'alimentation électrique avant de toucher des pièces de moteur.

Si le cordon d'alimentation est endommagé, il doit être remplacé par le fabricant, son agent d'entretien ou des personnes qualifiées similaires afin d'éviter tout danger.

- **ATTENTION !** Ne pas remplir la charge au-delà du niveau MAX.
- **PRUDENCE! RISQUE DE BRÛLURES !** Le liquide réfrigérant pulvérisé sur la peau peut provoquer des brûlures critiques. Protégez vos yeux et votre peau. En cas de brûlures dues au réfrigérant, rincer immédiatement à l'eau froide. Si les brûlures sont graves, appliquez de la glace et contactez immédiatement un médecin.
- **AVERTISSEMENT!** Fournir une ventilation suffisante dans la structure environnante lors de l'installation. Ne bloquez jamais l'aspiration du débit d'air et la sortie d'air afin de maintenir la circulation de l'air.
- Ne placez aucun produit dangereux, tel que du carburant, de l'alcool, de la peinture, des bombes aérosols contenant un gaz propulseur inflammable, des substances inflammables ou explosives, etc. à l'intérieur ou à proximité de l'appareil.

## Utilisation prévue

- Cet appareil est destiné à être utilisé pour des applications commerciales, par exemple dans les cuisines de restaurants, les cantines, les hôpitaux et les entreprises commerciales telles que les boulangeries, les boucheries, etc., mais pas pour la production en masse continue d'aliments.
- Cet appareil est conçu pour distribuer des boissons froides. Toute autre utilisation peut endommager l'appareil ou causer des blessures corporelles.
- L'utilisation de l'appareil à toute autre fin sera considérée

comme une mauvaise utilisation de l'appareil. L'utilisateur sera seul responsable de l'utilisation inappropriée de l'appareil.

## Installation de mise à la terre

Cet appareil est classé en classe de **protection I** et doit être raccordé à une terre de protection. La mise à la terre réduit le risque de choc électrique en fournissant un fil de fuite pour le courant électrique.

Cet appareil est équipé d'un cordon d'alimentation avec fiche de mise à la terre ou de connexions électriques avec fil de mise à la terre. Les connexions doivent être correctement installées et mises à la terre.

FR

## Principales parties du produit

(Fig.1 à la page 3)

1. Couverture du bol
2. Bol
3. Panneau de commande
4. Bac d'égouttage amovible
5. Grille
6. Flotteur (indicateur de débordement)
7. Robinets de distribution
8. Poignées
9. Pieds

## Pièces de rechange

- A. Couverture de chapeau de joint de tარიère x3
- B. Bague d'étanchéité de bol x1
- C. Bague d'étanchéité du robinet distributeur x10
- D. Rondelle blanche d'arbre de tარიère x3
- E. Rondelle noire de l'arbre de tარიère x3
- F. Tube de lubrifiant x1

## Panneau de commande

(Fig.2 à la page 3)

10. Témoin lumineux du bol
11. Affichage
12. Bouton de sélection du mode pour le bol souhaité
13. Panneau de droite
14. Augmenter la dureté + / Température
15. Affichage de la dureté/température
16. Diminuer la dureté -/Température
17. Volet gauche
18. Indicateur du mode Granita
19. Indicateur du mode jus
20. Indicateur du mode OFF
21. Interrupteur d'alimentation
22. Bouton de réglage des paramètres  
(Voix ==> Réglage des paramètres de la machine)
23. Bouton d'éclairage

## Schéma du circuit

(Fig.3 à la page 4)

- T. Alimentation du commutateur
- M1 : Compresseur
- FA : Surcharge du compresseur
- KA : Relais du compresseur
- C : Condensateur de démarrage
- M2 : Moteur du ventilateur du condenseur
- DPF1 \ DPF2 : Vague d'expansion électronique de 1\2

NTC1 \ NTC2 : Capteur de boisson de 1\2  
NTC3 \ NTC4 : Capteur d'aspiration de 1\2  
WX : Affichage de la température  
MI \ MII : Moteur à engrenage CC de 1\2  
LED1 \ LEDII : Voyants LED de 1\2

## Préparation avant utilisation

- Retirez tous les emballages et emballages de protection.
- Vérifiez que l'appareil est en bon état et avec tous les accessoires. En cas de livraison incomplète ou endommagée, veuillez contacter immédiatement le fournisseur. Dans ce cas, n'utilisez pas l'appareil.
- Nettoyez les accessoires et l'appareil avant utilisation (voir ==> Nettoyage et entretien).
- Assurez-vous que l'appareil est complètement sec.
- Placez l'appareil sur une surface horizontale, stable et résistante à la chaleur, sans risque d'éclaboussures d'eau.
- Conservez l'emballage si vous avez l'intention de ranger votre appareil à l'avenir.
- Conserver le manuel d'utilisation pour référence ultérieure.

**NOTE!** En raison des résidus de fabrication, l'appareil peut émettre une légère odeur lors des premières utilisations. Cela est normal et n'indique aucun défaut ou danger. Assurez-vous que l'appareil est bien ventilé.

## Mode d'emploi

### a) Préparation de l'ingrédient alimentaire :

(Fig. 4 à la page 4)

- Diluer et mélanger le CONCENTRÉ avec de l'EAU dans un récipient approprié, en suivant les recettes du fabricant. LE MÉLANGE OBTENU DOIT AVOIR UNE TENEUR MINIMALE EN SUCRE DE 13°BRIX. Une concentration plus faible peut endommager les vis sans fin et/ou les motoréducteurs.
- **AVERTISSEMENT !** La température de l'ingrédient alimentaire ne doit jamais dépasser 25 °C.
- **AVERTISSEMENT !** Ne jamais utiliser uniquement avec de l'eau.

### b) Mise de l'ingrédient alimentaire dans la machine :

- **AVERTISSEMENT !** Les ingrédients alimentaires ne doivent être versés dans le bol (2) que lorsque la machine est éteinte et débranchée de l'alimentation électrique.
- Pour retirer le couvercle du bol (1) du bol (2), suivre les instructions suivantes (Fig. 5 à la page 4) :
  - 1) Soulevez la partie arrière du couvercle ;
  - 2) Extraire le couvercle du bol (1) du dispositif de retenue placé à l'avant.
- Verser l'ingrédient alimentaire (G) dans le bol (2) avec précaution et non au-delà du « NIVEAU MAXIMUM ». (Fig. 6 à la page 4), (Ne pas verser de liquide chaud pour éviter tout risque.)
- Après avoir versé/rempli l'ingrédient alimentaire dans le bol (2), fermer le couvercle du bol (1) sur le dessus du bol (2). (Fig. 7 à la page 4)

### AVERTISSEMENTS !

1. Ne jamais allumer la machine si le couvercle du bol est manquant. Avant de retirer le couvercle du bol, éteignez la machine et débranchez-la.
2.  Certaines pièces mobiles à l'intérieur du bol peuvent provoquer des blessures, éteindre la machine et la débrancher avant d'effectuer toute opération.

### c) Démarrer le fonctionnement de la machine :

(Panneau de commande : Fig. 2, page 3)

Chaque bol est contrôlé indépendamment.

- Tout d'abord, branchez la fiche d'alimentation à une prise électrique appropriée.
- Appuyez ensuite sur (21) pour mettre la machine sous tension. Appuyer sur (21) et le maintenir enfoncé pendant 3 secondes pour passer en mode VEILLE de la machine lorsqu'elle n'est pas utilisée. (Fig. 8 à la page 5).
- Appuyez ensuite sur le bouton correspondant du bol (12).
- Appuyez sur plusieurs fois de suite pour sélectionner le mode de fonctionnement. Il existe 3 modes de fonctionnement : Granita (18), jus (19) ou OFF (20). Il s'affiche dans l'ordre et l'icône correspondante s'allume.

#### I). Servir avec Granita

(Fig. 9 à la page 5)

- Appuyer sur le bouton correspondant du bol (12).
- Appuyez ensuite consécutivement sur pour sélectionner le mode Granita, (18) s'allumera.
- Appuyez ensuite sur « + » ou « - » consécutivement pour ajuster la dureté. Le niveau entre 1 (doux avec beaucoup d'eau) et 7 (difficile avec moins d'eau).

#### II). Servir avec des boissons froides

(Fig. 10 à la page 5)

- Appuyer sur le bouton correspondant du bol (12) jusqu'à ce que (19) s'allume.
- Passez en mode de réglage de la température du jus en appuyant longuement sur (22) jusqu'à ce que « PR » clignote sur l'affichage.
- Appuyez à nouveau sur (22) pour sélectionner la cuve 1(F1) ou 2(F2) jusqu'à ce que « F1 » ou « F2 » apparaisse sur l'affichage de la température.
- Appuyer sur le panneau gauche (17) pour régler la température entre 1 °C et 7 °C. La température sera réglée avec succès. Après 15 clignotements sans aucune opération, l'affichage revient à la normale.

#### AVIS :

- La température actuelle s'affiche normalement.
- Appuyer simultanément sur (14) et (16) pour rétablir la température par défaut ( 2 °C ).
- L'affichage indique « PR » / « F1 » / « F2 » : Mode de réglage de la température du jus / bol 1 / bol 2. Le mode ne sera plus valide après 15 clignotements sans aucune opération et l'affichage reviendra à la normale.
- Seul le panneau gauche (17) peut être utilisé (pour les deux bols 1 et 2) dans le modèle de réglage de la température du jus.

#### III). Pour arrêter de travailler

- Appuyer sur le bouton correspondant du bol (12).
- Appuyez ensuite de manière consécutive jusqu'à ce que le mode OFF (20) s'allume. Ensuite, il arrêterait d'agiter et de réfrigérer.

### d) Pour nettoyer simplement le bol correspondant :

- Appuyer sur le bouton correspondant du bol (12) et le maintenir enfoncé pendant environ 6 secondes.
- La vanne correspondante du bol sera entièrement ouverte pour le nettoyage pendant environ 3 minutes. Dans ce mode, l'affichage de la commande indique « °C ».

**ATTENTION !** Dans ce mode, le détendeur électronique du bol correspondant s'ouvre. Mais la tarière continue d'agiter pour le nettoyage. Veuillez remplir le bol avec de l'eau chaude et propre ne dépassant pas le « NIVEAU MAXIMUM ». Ne mettez pas votre main à l'intérieur.  
Éteignez la machine et débranchez-la pour un nettoyage ou une désinfection en profondeur.

**e) Distribution de granit**  
(Fig. 11 à la page 6)

- Pour distribuer le produit alimentaire, tirez sur le levier du robinet.

**REMARQUE :** Vérifier régulièrement la température des boissons dans le bol (2). Gardez la machine en marche lorsqu'il y a des aliments à l'intérieur du bol.

Si la machine n'est pas utilisée en continu, il est nécessaire d'éliminer la petite quantité de la zone du robinet avant de servir le client.

**Réglage des paramètres de la machine**

**AVERTISSEMENT !** Il est fortement déconseillé de changer ces paramètres ci-dessous, car la machine est déjà ajustée aux paramètres optimaux par défaut. Modifiez le réglage uniquement si nécessaire.

**Comment définir**

Maintenir la touche [22] enfoncée pendant environ 6 secondes. Le « PA » s'affiche à l'écran.

Appuyez sur « + » ou « - » pour entrer la valeur « 15 » (C'est le code permettant de passer en mode de réglage).

Appuyez ensuite sur [22] de manière consécutive pour sélectionner le paramètre (l'affichage s'affichera de manière consécutive) que vous souhaitez modifier. Les paramètres sont répertoriés ci-dessous :

Affichage	Description	Plage de réglage	Paramètres d'usine par défaut
F1	Température du bol I en mode jus	1 °C ~ 7 °C	2 °C
F2	Température du bol II en mode jus	1 °C ~ 7 °C	2 °C
F3	Sans objet		
C1	Protection lorsque la température est basse	-13 °C ~ -3 °C	-5 °C
C3	Température du liquide pendant la première étape	5 °C ~ 10 °C	10 °C
C4	Température du liquide pendant la deuxième étape	3 °C ~ 8 °C	5 °C
A1	Température sonde capteur pour bol I	-5 °C ~ 5 °C	0 °C
A2	Température sonde capteur pour bol II	-5 °C ~ 5 °C	0 °C
A3	Sans objet		
E1	Différence de température en mode jus	1 °C ~ 5 °C	2 °C
E2	Temporisation du compresseur	2 à 8 min	2 min

**Nettoyage et entretien**

- **ATTENTION!** Débranchez toujours l'appareil de l'alimentation et refroidissez-le avant de le ranger, de le nettoyer et de l'entretenir.
- N'utilisez pas de jet d'eau ou de nettoyeur à vapeur pour le nettoyage et ne poussez pas l'appareil sous l'eau, car les pièces risquent d'être mouillées et un choc électrique pourrait en résulter.
- Si l'appareil n'est pas maintenu dans un bon état de propreté, cela peut nuire à la durée de vie 0 de l'appareil et entraîner une situation dangereuse.
- Les résidus alimentaires doivent être régulièrement nettoyés et retirés de l'appareil. Si l'appareil n'est pas nettoyé correctement, sa durée de vie sera réduite et cela peut entraîner une situation dangereuse pendant l'utilisation.

FR

**Nettoyage**

- Nettoyez la surface extérieure refroidie avec un chiffon ou une éponge légèrement humidifiée avec une solution de savon doux.
- Pour des raisons d'hygiène, l'appareil doit être nettoyé avant et après utilisation.
- Éviter tout contact avec l'eau des composants électriques.
- Ne jamais immerger l'appareil dans de l'eau ou d'autres liquides.
- Nettoyez l'intérieur du récipient avec un détergent non abrasif et rincez à l'eau claire.
- Aucune pièce n'est lavable au lave-vaisselle.

Pièces	Comment nettoyer	Remarque
Tous les accessoires tels que les racks, les supports de rack, etc.	<ul style="list-style-type: none"> <li>• Faites tremper dans de l'eau chaude savonneuse pendant environ 10 à 20 minutes.</li> <li>• Rincer abondamment à l'eau courante.</li> </ul>	Sécher toutes les pièces enfin bien.
Surfaces en verre externes	<ul style="list-style-type: none"> <li>• Essuyez avec un chiffon doux et un peu de détergent neutre. Assurez-vous qu'aucune eau ou humidité ne pénètre à l'intérieur de l'appareil.</li> </ul>	
Surfaces intérieures en verre	<ul style="list-style-type: none"> <li>• Retirez les dépôts alimentaires.</li> <li>• Essuyez avec un chiffon doux et un peu de détergent doux. Assurez-vous qu'aucune eau ou humidité ne pénètre à l'intérieur de l'appareil.</li> </ul>	
Porte en verre		

**a) Vidange des bols**

- Avant de pouvoir nettoyer un bol, il faut d'abord vider tout l'ingrédient alimentaire à l'intérieur du bol.

**b) Démontage du robinet distributeur :**

- Assurez-vous que toutes les boissons sont vidées à l'intérieur du bol.
- Démontez le robinet avant de retirer le bol.
- Retirez la goupille (F) pour libérer toutes les autres pièces. (Fig. 13 à la page 6)
- Utilisez de l'eau propre et chaude pour laver les pièces. (Fig. 14 à la page 6)

**c) Retirez le bol et le couvercle :**

- Pour retirer d'abord le couvercle du bol (1) du bol (2), suivez ces instructions et consultez la Fig. 15 à la page 6.
  - 1) Soulevez la partie arrière du couvercle ;
  - 2) Extraire le couvercle du bol (1) du dispositif de retenue placé à l'avant.
- Ensuite, soulevez la partie avant du bol pour le libérer.
- Ensuite, retirez le bol de sa position en poussant légèrement à l'arrière. Le bol est maintenant détaché. (Fig. 16 à la page 6)
- Enfin, retirez la tarière et retirez le couvercle du chapeau d'étanchéité (A) et la bague d'étanchéité du bol (B). Remplacer si usé ou tous les 12 mois. (Fig. 17 à la page 7)

**d) Retirez le bol et le couvercle :**

**ATTENTION !** Tous les composants précédemment démontés et retirés doivent être soigneusement lavés et désinfectés. Nous recommandons vivement de nettoyer et de désinfecter cette machine tous les jours afin de maintenir un haut niveau de qualité alimentaire.

- Pour effectuer cette procédure correctement, procédez comme suit :
  - Remplir un récipient de détergent et d'eau chaude à une température de 50 à 60 °C ;
  - Laver soigneusement les composants démontés avec la solution détergente.
  - Rincer à l'eau chaude.
  - Plonger les composants de désassemblage dans la solution et tremper pendant environ 30 minutes.
  - Ensuite, lavez à nouveau les composants avec de l'eau propre.
  - Placez les différents composants sur une surface sèche et propre et séchez bien toutes les pièces.
  - Montez la machine comme décrit dans la partie **e)** ci-dessous.
  - Avant de redémarrer la machine, effectuer le cycle de rinçage à l'eau propre. [Voir la partie **f)** ci-dessous.]

**AVERTISSEMENT !** N'immergez pas les couvercles des bols avec l'ampoule dans un liquide quelconque. Avant le nettoyage, assurez-vous que l'ampoule est retirée de la machine comme décrit ci-dessous (Fig. 29, page 8).

Pour nettoyer le couvercle du bol éclairé comme indiqué ci-dessous :

1. Utilisez un chiffon propre et humide pour nettoyer la partie inférieure du couvercle du bol et la surface extérieure.
2. À l'aide d'une éponge trempée dans la solution de lavage, désinfecter la partie inférieure (24) du couvercle du bol, en veillant à ne pas toucher la partie charnière (X) pendant environ 10 minutes (Fig. 18, page 7).
3. Rincer deux fois ou plus, à l'aide d'une éponge propre imbibée d'eau douce tiède.
4. Séchez-le avec un chiffon propre et sec.
5. Remettre le couvercle du bol uniquement après que le bol a été nettoyé et désinfecté.

**e) Remontage des composants lavés**

**ATTENTION !** Tous les composants lavés doivent être soigneusement réassemblés. Certains composants doivent être correctement lubrifiés par les lubrifiants fournis afin de garantir leur efficacité.

- Toujours vérifier l'intégrité du joint (A), s'il est usé, le remplacer par un nouveau (fourni).
- Replacer le couvercle du chapeau d'étanchéité de tarière (A)

pendant au moins tous les 12 mois.

- Insérez le couvercle du chapeau du joint de tarière (A) comme ci-dessous. (Fig. 19 à la page 7).
- Lubrifier la zone intérieure du couvercle du chapeau du joint de tarière (A) comme indiqué à la Fig. 20, page 7 avec le lubrifiant (fourni).
- Ensuite, insérez la bague d'étanchéité du bol (B) et lubrifiez-la avec le lubrifiant fourni comme ci-dessous. (Fig. 21 à la page 7)
- Ensuite, insérer la tarière avec la rondelle blanche (D) et la rondelle noire (E) pour l'arbre. Tourner la tarière pour l'engager. (Fig. 22 à la page 7)
- Ensuite, remettre le bol en place, relever légèrement la tête de la tarière de sorte qu'elle soit alignée avec la position (E) du bol. (Fig. 23 à la page 7)
- Appuyez légèrement sur le bol vers le bas jusqu'à ce qu'il s'enclenche dans la bonne position et qu'un « clic » se fasse entendre. (Fig. 24 à la page 7)

Suivez les instructions ci-dessous pour remonter le robinet (7) :

- À l'aide du lubrifiant fourni, lubrifiez correctement le bouchon (Y) et remontez les composants.
- Installez la goupille (F) tout en maintenant le levier du taraud stable. (Fig. 25 à la page 8)
- Remplacez la bague d'étanchéité du robinet (C) si elle est usée ou présente une fuite.

**f) Rinçage de la machine**

**ATTENTION !** Avant de démarrer la machine après le nettoyage, vous devez effectuer le cycle de rinçage.

Procédures ci-dessous :

- Verser l'eau propre dans le bol ;
- Laisser la machine fonctionner pendant au moins 5 minutes sous « agitation »
- Éteignez la machine et videz le bol en ouvrant le robinet.

**g) Nettoyage du bac de récupération**

**ATTENTION !** Le bac d'égouttage doit être vidé et nettoyé chaque fois que le flotteur rouge installé dans la grille s'affiche. Il doit être nettoyé quotidiennement.

- Soulevez le plateau avec la grille au-dessus et retirez-le. (Fig. 26, page 8)
- Laver le plateau et la grille séparément à l'eau tiède.
- Séchez bien les deux pièces et replacez la grille sur le plateau.
- Positionner le tuyau de drainage dans l'ouverture prévue à cet effet.
- Remettez le plateau en place et appuyez dessus pour le fixer à la machine.

**h) Couvercle d'éclairage**

**ATTENTION !** Pendant le processus de nettoyage, veiller à ne pas plier, casser ou endommager les « contacts » (Fig. 27, page 8). Tout dommage peut entraîner une mauvaise fonction du couvercle d'éclairage.

- Nettoyez les contacts du couvercle à l'aide d'un chiffon humide et séchez bien. Éteignez toujours la machine.
- Ne pas immerger dans l'eau pour le nettoyage.

## i) Remplacement de l'ampoule

- L'ampoule ne doit être remplacée que lorsque la machine est éteinte et que le cordon d'alimentation est débranché.
- Retirez ensuite les capuchons de protection. Ensuite, utilisez un tournevis approprié (non fourni) pour desserrer les vis afin de retirer le couvercle (Fig. 28, page 8).
- Retirez l'ampoule [U] de la prise [T] (Fig. 29, page 8). Et remplacez-la par une nouvelle ampoule (non fournie).

## j) Nettoyage du condenseur

- **ATTENTION !** Le condenseur ne peut être nettoyé que par un technicien spécialisé, qui doit organiser toutes les séquences opérationnelles et avec un outil/équipement approprié.
- Le condenseur doit être nettoyé régulièrement (au moins une fois tous les 6 mois) pour maintenir de bonnes performances de la machine.
- Pour accéder au condenseur, les protections de sécurité doivent être retirées.
- **AVERTISSEMENT !** Le retrait des protections de sécurité exposera certaines surfaces tranchantes de la machine.
- Pour retirer le panneau de protection, procédez comme suit : (Fig. 30, page 8)
  - 1) Soulever et retirer complètement la partie supérieure de la protection latérale ;
  - 2) Desserrer les 4 vis fixant la protection en place.
  - 3) Après avoir retiré les 4 vis, retirez la protection de sécurité. (Fig. 31 à la page 8)
  - 4) Utilisez une brosse sèche (non fournie) pour éliminer la poussière qui s'est accumulée au fil du temps avec l'utilisation. (Fig. 32, page 8)
  - 5) Après avoir soigneusement nettoyé le condenseur, remonter la protection de sécurité.

## k) Maintenance périodique

Cette machine doit être vérifiée périodiquement (au moins tous les 6 mois) par un technicien spécialisé. Cette vérification périodique permet de s'assurer que tous les composants installés et la machine elle-même sont à un niveau de sécurité élevé. Tous les composants usés doivent être remplacés par une pièce de rechange d'origine. Il est interdit d'utiliser cette machine lorsque même un seul de ses composants est défectueux ou usé. Il est interdit à l'utilisateur d'effectuer une maintenance périodique.

### Maintenance

- Vérifiez régulièrement le fonctionnement de l'appareil pour éviter les accidents graves.
- Si vous constatez que l'appareil ne fonctionne pas correctement ou qu'il y a un problème, arrêtez de l'utiliser, éteignez-le et contactez le fournisseur.
- Tous les travaux d'entretien, d'installation et de réparation doivent être effectués par des techniciens spécialisés et autorisés, ou recommandés par le fabricant.

### Transport et stockage

- Avant de ranger l'appareil, assurez-vous toujours qu'il a été débranché de l'alimentation et complètement refroidi.
- Rangez l'appareil dans un endroit frais, propre et sec.
- Ne placez jamais d'objets lourds sur l'appareil, car cela pourrait l'endommager.
- Ne déplacez pas l'appareil lorsqu'il est en cours de fonction-

nement. Débranchez l'appareil de l'alimentation électrique lorsque vous le déplacez et maintenez-le en bas.

## Dépannage

Si l'appareil ne fonctionne pas correctement, consultez le tableau ci-dessous pour connaître la solution. Si vous ne parvenez toujours pas à résoudre le problème, veuillez contacter le fournisseur/prestataire de services.

Problèmes	Cause possible	Solution possible
La machine ne fonctionne pas après avoir été branchée à la prise électrique	Le cordon d'alimentation et la fiche ne se connectent pas fermement et correctement	Vérifiez à nouveau la connexion. Et assurez-vous que toutes les connexions sont fermement connectées.
Fuite du robinet distributeur	Le robinet n'est pas correctement installé	Vérifiez à nouveau la connexion. Et assurez-vous que toutes les connexions sont fermement connectées.
	Le piston du robinet n'est pas lubrifié	Lubrifier le piston du robinet
	Le piston du robinet est défectueux	Contactez le fournisseur.
Fuite de nourriture à l'arrière du bol	Le bol n'est pas correctement installé.	Vérifier à nouveau la position et remonter le bol.
	La bague d'étanchéité du bol n'est pas lubrifiée.	Lubrifier la bague d'étanchéité du bol.
	La bague d'étanchéité du bol est défectueuse.	Remplacer par une nouvelle bague d'étanchéité de bol.
La tarière ne tourne pas	La tarière est bloquée par la glace dans le bol.	Laissez d'abord fondre la glace.
La machine ne fabrique pas de granit	Le mode de travail n'est pas en mode « Granita »	Sélectionnez « Mode Granita »
	Le condenseur est sale.	Nettoyez régulièrement le condenseur.
	La ventilation n'est pas suffisante	Permettre une ventilation suffisante
	La machine à proximité de la source de chaleur.	Éloignez la machine de la source de chaleur
La tarière est bruyante pendant le fonctionnement	Le joint avant (A) est mal installé.	Vérifiez à nouveau et placez le joint avant (A) correctement.
	Le joint avant (A) n'est pas lubrifié	Lubrifier le joint avant (A).
	La consistance est trop épaisse	Changez la cohérence.

Granita a des taches noires	Le bol est sale.	Éteignez et débranchez la machine. Nettoyez soigneusement le bol.
	La bague d'étanchéité de la tarière est sale.	Nettoyez à nouveau la bague d'étanchéité.
Le robinet distributeur ne se libère pas correctement	Le robinet est bloqué par la glace.	Éteignez la machine pour laisser fondre la glace.

## Garantie

Tout défaut affectant le fonctionnement de l'appareil qui devient apparent dans l'année suivant l'achat sera réparé ou remplacé gratuitement à condition que l'appareil ait été utilisé et entretenu conformément aux instructions et qu'il n'ait pas été utilisé de manière abusive ou incorrecte de quelque manière que ce soit. Vos droits statutaires ne sont pas affectés. Si l'appareil est revendiqué sous garantie, indiquez où et quand il a été acheté et incluez une preuve d'achat (par ex., reçu).

Conformément à notre politique de développement continu des produits, nous nous réservons le droit de modifier les spécifications du produit, de l'emballage et de la documentation sans préavis.

## Mise au rebut et environnement



Lors de la mise hors service de l'appareil, le produit ne doit pas être mis au rebut avec d'autres déchets ménagers. Au lieu de cela, il est de votre responsabilité de jeter vos déchets en les remettant à un point de collecte désigné. Le non-respect de cette règle peut être sanctionné conformément aux réglementations applicables en matière d'élimination des déchets. La collecte et le recyclage séparés de vos déchets au moment de leur élimination contribueront à préserver les ressources naturelles et à garantir qu'ils sont recyclés d'une manière qui protège la santé humaine et l'environnement. Pour plus d'informations sur l'endroit où vous pouvez déposer vos déchets pour recyclage, veuillez contacter votre entreprise locale de collecte des déchets. Les fabricants et les importateurs ne sont pas responsables du recyclage, du traitement et de l'élimination écologique, que ce soit directement ou par le biais d'un système public.

## ITALIANO

Gentile cliente,

Grazie per aver acquistato questo elettrodomestico Arktic. Prima di installare e utilizzare questo apparecchio per la prima volta, leggere attentamente il presente manuale d'uso, prestando particolare attenzione alle norme di sicurezza descritte di seguito.

## Istruzioni di sicurezza

- Utilizzare l'apparecchiatura solo per lo scopo per cui è stata progettata, come descritto nel presente manuale.
- Il produttore non è responsabile per eventuali danni causati da un funzionamento errato e da un uso improprio.
-  **PERICOLO! RISCHIO DI SCOSSE ELETTRICHE!** Non tentare di riparare l'apparecchiatura da soli. Non im-

mergere le parti elettriche dell'apparecchiatura in acqua o altri liquidi. Non tenere mai l'apparecchiatura sotto l'acqua corrente.

- **NON UTILIZZARE MAI UN APPARECCHIO DANNEGGIATO!** Controllare regolarmente che i collegamenti elettrici e il cavo non presentino danni. Se danneggiato, scollegare l'apparecchiatura dall'alimentazione. Eventuali riparazioni devono essere eseguite solo da un fornitore o da una persona qualificata per evitare pericoli o lesioni.
- **AVVERTENZA!** Quando si posiziona l'apparecchiatura, intradare il cavo di alimentazione in modo sicuro, se necessario, per evitare di tirare involontariamente, danneggiarsi, venire a contatto con la superficie di riscaldamento o causare un pericolo di inciampo.
- **AVVERTENZA!** Finché la spina è nella presa, l'apparecchiatura è collegata all'alimentazione.
- **AVVERTENZA!** Spegnerne SEMPRE l'apparecchiatura prima di scollegarla dall'alimentazione, dalla pulizia, dalla manutenzione o dalla conservazione.
- Collegare l'apparecchiatura solo a una presa elettrica con la tensione e la frequenza indicate sull'etichetta dell'apparecchiatura.
- Non toccare la spina/i collegamenti elettrici con le mani bagnate o umide.
- Tenere l'apparecchiatura e la spina/le connessioni elettriche lontane dall'acqua e da altri liquidi. Se l'apparecchiatura cade in acqua, rimuovere immediatamente i collegamenti dell'alimentazione. Non utilizzare l'apparecchiatura finché non è stata controllata da un tecnico certificato. La mancata osservanza di queste istruzioni causerà rischi potenzialmente letali.
- Collegare l'alimentatore a una presa elettrica facilmente accessibile in modo da poter scollegare immediatamente l'apparecchiatura in caso di emergenza.
- Assicurarsi che il cavo non entri in contatto con oggetti affilati o caldi e tenerlo lontano da fiamme libere. Non tirare mai il cavo di alimentazione per scollegarlo dalla presa, tirare sempre la spina.
- Non trasportare mai l'apparecchiatura per il cavo.
- Non tentare mai di aprire autonomamente l'alloggiamento dell'apparecchiatura.
- Non inserire oggetti nell'alloggiamento dell'apparecchiatura.
- Non lasciare mai l'apparecchiatura incustodita durante l'uso.
- Questo apparecchio deve essere utilizzato da personale qualificato in cucina del ristorante, mense o personale del bar, ecc.
- Questo apparecchio non deve essere utilizzato da persone con ridotte capacità fisiche, sensoriali o mentali o da persone che non hanno esperienza e conoscenza.
- Questo apparecchio non deve mai essere utilizzato dai bambini.
- Tenere l'apparecchiatura e i relativi collegamenti elettrici fuori dalla portata dei bambini.
- Non utilizzare mai accessori o altri dispositivi diversi da quelli forniti con l'apparecchiatura o raccomandati dal produttore. La mancata osservanza di questa indicazione potrebbe rappresentare un rischio per la sicurezza dell'utente e danneggiare l'apparecchiatura. Utilizzare solo parti e accessori originali.
- Non utilizzare l'apparecchiatura mediante un timer esterno o un sistema di controllo remoto.
- Non posizionare l'apparecchiatura su un oggetto riscaldante

(benzina, elettrica, cucina a carbone, ecc.).

- Non coprire l'apparecchiatura in funzione.
- Non posizionare oggetti sopra l'apparecchiatura.
- Non utilizzare l'apparecchiatura in prossimità di fiamme libere, materiali esplosivi o infiammabili. Utilizzare sempre l'apparecchiatura su una superficie orizzontale, stabile, pulita, resistente al calore e asciutta.
- L'apparecchiatura non è adatta per l'installazione in un'area in cui è possibile utilizzare un getto d'acqua.
- Lasciare uno spazio di almeno 20 cm intorno all'apparecchiatura per la ventilazione durante l'uso.
- **AVVERTENZA!** Mantenere tutte le aperture di ventilazione dell'apparecchiatura libere da ostruzioni.

## Istruzioni di sicurezza speciali



**ATTENZIONE! RISCHIO DI INCENDIO!** Il refrigerante utilizzato è R290. È un refrigerante infiammabile rispettoso dell'ambiente. Sebbene sia infiammabile, non danneggia lo strato di ozono e non aumenta l'effetto serra. L'uso di questo refrigerante ha tuttavia portato a un leggero aumento del livello di rumorosità dell'apparecchiatura. Oltre al rumore del compressore, è possibile sentire il refrigerante che scorre intorno al sistema. Ciò è inevitabile e non ha alcun effetto negativo sulle prestazioni dell'apparecchiatura. Durante il trasporto e l'installazione dell'apparecchiatura, prestare attenzione che nessuna parte del sistema di raffreddamento sia danneggiata. La perdita di refrigerante può danneggiare gli occhi.

- Questo apparecchio è destinato all'uso commerciale.
- Non utilizzare l'apparecchiatura senza carico per evitare il surriscaldamento.
- **PERICOLOSO! RISCHIO DI LESIONI!** All'interno della ciotola sono presenti parti mobili che possono causare lesioni. Spegnerla la macchina e scollegarla dall'alimentazione prima di eseguire qualsiasi operazione.
- **ATTENZIONE!** Spegnerla SEMPRE la macchina e scollegare l'alimentazione prima di toccare qualsiasi parte del motore. Se il cavo di alimentazione è danneggiato, deve essere sostituito dal produttore, dal suo agente di assistenza o da persone qualificate in modo analogo per evitare pericoli.
- **ATTENZIONE!** Non riempire il carico oltre il livello MAX.
- **ATTENZIONE! RISCHIO DI USTIONI!** Il liquido refrigerante spruzza sulla pelle può causare ustioni critiche. Proteggere gli occhi e la pelle. In caso di ustioni da refrigerante, sciacquare immediatamente con acqua fredda. Nel caso in cui le ustioni siano gravi, applicare ghiaccio e contattare immediatamente il trattamento medico.
- **AVVERTENZA!** Fornire una ventilazione sufficiente nella struttura circostante durante l'inserimento. Non bloccare mai l'aspirazione del flusso d'aria e l'uscita dell'aria per mantenere la circolazione dell'aria.
- Non collocare prodotti pericolosi, come carburante, alcol, vernice, bombolette spray con propellente infiammabile, sostanze infiammabili o esplosive, ecc. all'interno o vicino all'apparecchiatura.

## Uso previsto

- Questo apparecchio è destinato ad essere utilizzato per applicazioni commerciali, ad esempio nelle cucine di ristoranti, mense, ospedali e imprese commerciali come panetterie,

macherie, ecc., ma non per la produzione di massa continua di alimenti.

- Questo apparecchio è progettato per erogare bevande fredde. Qualsiasi altro utilizzo può causare danni all'apparecchiatura o lesioni personali.
- Il funzionamento dell'apparecchiatura per qualsiasi altro scopo deve essere considerato un uso improprio del dispositivo. L'utente sarà l'unico responsabile per l'uso improprio del dispositivo.

## Installazione di messa a terra

Questa apparecchiatura è classificata come classe di **protezione I** e deve essere collegata a una messa a terra di protezione. La messa a terra riduce il rischio di scosse elettriche fornendo un filo di fuga per la corrente elettrica.

Questo apparecchio è dotato di un cavo di alimentazione con spina di messa a terra o di collegamenti elettrici con filo di messa a terra. I collegamenti devono essere installati e messi a terra correttamente.

## Parti principali del prodotto

(Fig.1 a pagina 3)

1. Coperchio coperchio vaschetta
2. Ciotola
3. Pannello di controllo
4. Vassoio di gocciolamento rimovibile
5. Griglia
6. Galleggiante (indicatore di sovrarafflusso)
7. Maschi del dispensatore
8. Maniglie
9. Piedi

## Parti di ricambio

- A. Copertura cappello di tenuta coclea x3
- B. Anello di tenuta della vaschetta x1
- C. Anello di tenuta rubinetto erogatore x10
- D. Rondella bianca albero coclea x3
- E. Rondella nera albero coclea x3
- F. Tubo di lubrificante x1

## Pannello di controllo

(Fig.2 a pagina 3)

10. Spia della vaschetta
11. Visualizza
12. Pulsante di selezione della modalità per la ciotola desiderata
13. Pannello destro
14. Aumentare durezza + / Temperatura
15. Visualizzazione della durezza/temperatura
16. Diminuire la durezza - /Temperatura
17. Riquadro sinistrol
18. Indicatore modalità Granita
19. Indicatore modalità succo
20. Indicatore modalità OFF
21. Interruttore di alimentazione
22. Pulsante di impostazione dei parametri  
(Vedere == > Impostazione dei parametri della macchina)
23. Pulsante luce di illuminazione

## Diagramma del circuito

(Fig.3 a pagina 4)

T: Alimentazione interruttore

M1: Compressore

FA: Sovraccarico compressore

KA: Relè compressore

C: Avvia condensatore

M2: Motore ventola condensatore

DPF1\DPF2: Viva di espansione elettronica di 1\2

NTC1\NTC2: Sensore di bevanda di 1\2

NTC3\NTC4: Sensore di aspirazione di 1\2

WX: Visualizzazione della temperatura

MI \MII : Motore a ingranaggi CC di 1\2

CONDOTTOI \LEDII : Luci LED di 1\2

## Preparazione prima dell'uso

- Rimuovere tutte le confezioni protettive e l'involucro.
- Controllare che il dispositivo sia in buone condizioni e con tutti gli accessori. In caso di consegna incompleta o danneggiata, contattare immediatamente il fornitore. In questo caso, non utilizzare il dispositivo.
- Pulire gli accessori e l'apparecchiatura prima dell'uso (vedere ==> Pulizia e manutenzione).
- Assicurarsi che l'apparecchiatura sia completamente asciutta.
- Posizionare l'apparecchiatura su una superficie orizzontale, stabile e resistente al calore, sicura contro gli schizzi d'acqua.
- Conservare la confezione se si intende conservare l'apparecchiatura in futuro.
- Conservare il manuale utente per riferimento futuro.

**NOTA!** A causa dei residui di produzione, l'apparecchiatura può emettere un odore leggero durante i primi utilizzi. Ciò è normale e non indica alcun difetto o pericolo. Assicurarsi che l'apparecchiatura sia ben ventilata.

## Istruzioni operative

### a) Preparazione dell'ingrediente alimentare:

(Fig. 4 a pagina 4)

- Diluire e miscelare CONCENTRATE con ACQUA in un contenitore adatto, seguendo le ricette del produttore. LA MISCELA OTTENUTA DEVE AVERE UN CONTENUTO MINIMO DI ZUCCHERO DI 13°BRIX. Una concentrazione inferiore può danneggiare le cocleari e/o i motoriduttori.
- **AVVERTENZA!** La temperatura dell'ingrediente alimentare non deve mai superare i 25 °C.
- **AVVERTENZA!** Non utilizzare mai solo con acqua.

### b) Inserimento di ingredienti alimentari nella macchina:

- **AVVERTENZA!** Gli ingredienti alimentari devono essere versati nella ciotola (2) solo quando la macchina è spenta e scollegata dall'alimentazione elettrica.
- Per rimuovere il coperchio della vaschetta (1) (2), seguire queste istruzioni (Fig.5 a pagina 4):  
1) Sollevare la parte posteriore del coperchio;  
2) Estrarre il coperchio della vaschetta (1) dal fermo posizionato sul lato anteriore.
- Versare l'ingrediente alimentare (G) nella ciotola (2) con cura e non oltre il "LIVELLO MASSIMO". (Fig. 6 a pagina 4), (Non versare liquidi caldi per evitare rischi).
- Dopo aver versato/riempito l'ingrediente alimentare nella ciotola (2), chiudere il coperchio della ciotola (1) sulla parte superiore della ciotola (2). (Fig. 7 a pagina 4)

## AVVERTENZE!

1. Non accendere mai la macchina se manca il coperchio della ciotola. Prima di rimuovere il coperchio della ciotola, spegnere la macchina e scollegarla.
2.  Ci sono alcune parti mobili all'interno della ciotola, che possono causare lesioni, spegnere la macchina e scollegarla prima di eseguire qualsiasi operazione.

### c) Avviare il funzionamento della macchina: (Pannello di controllo: Fig. 2 a pagina 3)

Ogni ciotola è controllata in modo indipendente.

- Per prima cosa, collegare la spina di alimentazione a una presa elettrica adeguata.
  - Quindi, premere (21) per accendere la macchina. Tenere premuto (21) per 3 secondi per passare alla modalità STANDBY della macchina quando non viene utilizzata. (Fig. 8 a pagina 5).
  - Quindi, premere il pulsante della ciotola corrispondente (12). Premere consecutivamente per selezionare la modalità di lavoro. Esistono 3 modalità di lavoro: Granita (18), succo (19) o OFF (20). Verrà visualizzato in sequenza e l'icona corrispondente sarà illuminata.
- I). Da servire con Granita  
(Fig. 9 a pagina 5)
- Premere il pulsante della ciotola corrispondente (12).
  - Quindi, premere consecutivamente per selezionare la modalità Granita, (18) si accenderà.
  - Quindi, premere "+" o "-" consecutivamente per regolare la durezza. Il livello compreso tra 1 (morbido con molto contenuto di acqua) e 7 (duro con meno contenuto di acqua).

### II). Da servire con bevande fredde

(Fig. 10 a pagina 5)

- Premere il pulsante della ciotola corrispondente (12) fino a quando (19) non si accende.
- Accedere alla modalità di impostazione della temperatura del succo premendo a lungo (22) finché sul display non lampeggia "PR".
- Premere di nuovo (22) per selezionare la vaschetta 1(F1) o 2(F2) fino a visualizzare "F1" o "F2" sul display della temperatura.
- Premere il pannello sinistro (17) per regolare la temperatura da 1°C a 7°C. La temperatura verrà impostata correttamente. Dopo aver lampeggiato 15 volte senza alcuna operazione, il display tornerà alla normalità.

### AVVISO:

- La temperatura attuale viene visualizzata sul display come di consueto.
- Premere contemporaneamente (14) e (16) per ripristinare la temperatura predefinita ( 2°C ).
- Il display mostra "PR" / "F1" / "F2": Modalità di impostazione della temperatura del succo / ciotola 1 / ciotola 2. La modalità diventerà non valida dopo 15 lampeggi senza alcuna operazione e il display tornerà alla normalità.
- Solo il pannello sinistro (17) può essere azionato (per entrambe le ciotole 1 e 2) all'interno del modello di impostazione della temperatura del succo.

### III). Per smettere di lavorare

- Premere il pulsante della ciotola corrispondente (12).
- Quindi, premere consecutivamente fino a quando non si ac-

cede la modalità OFF [20]. Quindi, smetterebbe di mescolare e raffreddare.

#### d) Per pulire semplicemente la ciotola corrispondente:

- Tenere premuto il pulsante corrispondente della ciotola [12] per circa 6 secondi.
- La valvola della vaschetta corrispondente sarà completamente aperta per circa 3 minuti di pulizia. Durante questa modalità, il display di controllo mostrerà "°C".

**ATTENZIONE!** In questa modalità, si aprirà la valvola di espansione elettronica della vaschetta corrispondente. Ma la coclea continua a mescolare per la pulizia. Riempire con acqua calda e pulita nella ciotola senza superare il "LIVELLO MASSIMO". Non mettere la mano all'interno.

Spegnerla la macchina e scolgarla per una pulizia o una sanificazione completa della macchina.

#### e) Dispensazione della granita

(Fig. 11 a pagina 6)

- Per erogare il prodotto alimentare, tirare la leva del rubinetto.

**NOTA:** Controllare regolarmente la temperatura delle bevande nella ciotola [2]. Mantenere la macchina in funzione quando c'è cibo all'interno della ciotola.

Se la macchina non funziona continuamente, è necessario smaltire la piccola quantità dall'area del rubinetto prima di servire il cliente.

### Impostazione dei parametri della macchina

**AVVISO!** Si consiglia vivamente di non cambiare queste impostazioni di seguito, poiché la macchina è già alle impostazioni ottimali per impostazione predefinita di fabbrica. Modificare l'impostazione solo se necessario.

#### Come impostare

Tenere premuto [22] per circa 6 secondi. Sul display viene visualizzato il messaggio "PA".

Premere "+" o "-" per immettere il valore "15" [questo è il codice per accedere alla modalità di impostazione].

Quindi, premere [22] consecutivamente per selezionare il parametro (il display mostrerà consecutivamente) che si desidera modificare. I parametri sono elencati di seguito:

Visualizza	Descrizione	Intervallo di impostazione	Impostazione predefinita di fabbrica
F1	Temperatura della Ciotola I in modalità succo	1°C ~ 7°C	2°C
F2	Temperatura della Ciotola II in modalità succo	1°C ~ 7°C	2°C
F3	Non applicabile		
C1	Protezione quando la temperatura è bassa	-13°C ~ -3°C	-5°C
C3	Temperatura del liquido durante il primo stadio	5°C ~ 10°C	10°C
C4	Temperatura del liquido durante il secondo stadio	3°C ~ 8°C	5°C
A1	Temperatura sonda sensore per vaschetta I	-5°C ~ 5°C	0°C

A2	Temperatura sonda sensore per ciotola II	-5°C ~ 5°C	0°C
A3	Non applicabile		
E1	Differenza di temperatura in modalità succo	1°C ~ 5°C	2°C
E2	Ritardo del compressore	2 ~ 8 min	2 min

### Pulizia e manutenzione

- **ATTENZIONE!** Scollegare sempre l'apparecchiatura dall'alimentazione e raffreddarla prima di riparla, pulirla e sottoporla a manutenzione.
- Non utilizzare getti d'acqua o scovolino per la pulizia e non spingere l'apparecchiatura sotto l'acqua, in quanto le parti si bagnano e potrebbero verificarsi scosse elettriche.
- Se l'apparecchiatura non viene mantenuta in un buon stato di pulizia, ciò può influire negativamente sulla durata 0 dell'apparecchiatura e causare una situazione pericolosa.
- I residui di cibo devono essere puliti e rimossi regolarmente dall'apparecchiatura. Se l'apparecchiatura non viene pulita correttamente, ridurrà la sua durata e potrebbe causare condizioni pericolose durante l'uso.

#### Pulizia

- Pulire la superficie esterna raffreddata con un panno o una spugna leggermente inumiditi con una soluzione detergente delicata.
- Per motivi di igiene, l'apparecchiatura deve essere pulita prima e dopo l'uso.
- Evitare che l'acqua entri in contatto con i componenti elettrici.
- Non immergere mai l'apparecchiatura in acqua o altri liquidi.
- Pulire l'interno del contenitore con un detergente non abrasivo e sciacquare con acqua pulita.
- Nessuna parte può essere lavata in lavastoviglie.

Parti	Come pulire	Osservazione
Tutti gli accessori come rack, supporti rack, ecc.	<ul style="list-style-type: none"> <li>• Immergere in acqua tiepida saponata per circa 10-20 minuti.</li> <li>• Sciacquare accuratamente sotto l'acqua corrente.</li> </ul>	Asciugare tutte le parti bene al termine.
Superfici esterne in vetro	<ul style="list-style-type: none"> <li>• Pulire con un panno morbido e un detergente neutro. Assicurarsi che all'interno dell'apparecchiatura non penetri acqua o umidità.</li> </ul>	
Superfici interne in vetro	<ul style="list-style-type: none"> <li>• Rimuovere eventuali depositi di cibo.</li> <li>• Pulire con un panno morbido e un detergente delicato. Assicurarsi che all'interno dell'apparecchiatura non penetri acqua o umidità.</li> </ul>	
Porta in vetro		

#### a) Svuotamento delle ciotole

- Prima di poter pulire una ciotola, è necessario svuotare tutto l'ingrediente alimentare all'interno della ciotola.

**b) Smontaggio del rubinetto di erogazione:**

- Assicurarsi che tutte le bevande siano svuotate all'interno della ciotola.
- Smontare il rubinetto prima di rimuovere la ciotola.
- Rimuovere il perno (F) per rilasciare tutte le altre parti. (Fig. 13 a pagina 6)
- Utilizzare acqua pulita e calda per lavare le parti. (Fig. 14 a pagina 6)

**c) Rimuovere la ciotola e il coperchio:**

- Per rimuovere prima il coperchio della vaschetta (1) (2), seguire queste istruzioni e vedere Fig. 15 a pagina 6.
  - 1) Sollevare la parte posteriore del coperchio;
  - 2) Estrarre il coperchio della vaschetta (1) dal fermo posizionato sul lato anteriore.
- Quindi, sollevare la parte anteriore della ciotola per rilasciarla.
- Quindi, rimuovere la ciotola dalla sua posizione spingendo leggermente sul lato posteriore. Ora la ciotola è staccata. (Fig. 16 a pagina 6)
- Infine, estrarre la coclea e rimuovere il coperchio del cappello di tenuta (A) e l'anello di tenuta della vaschetta (B). Sostituire se usurato o ogni 12 mesi. (Fig. 17 a pagina 7)

**d) Rimuovere la ciotola e il coperchio:**

**ATTENZIONE!** Tutti i componenti precedentemente smontati e rimossi devono essere accuratamente lavati e sanificati. Si consiglia vivamente di pulire e sanificare quotidianamente questa macchina per mantenere un elevato grado di qualità degli alimenti.

- Per eseguire correttamente questa procedura, procedere come segue:
  - Riempire un contenitore con detergente e acqua calda ad una temperatura di 50 ~ 60°C;
  - Lavare accuratamente i componenti smontati con la soluzione detergente.
  - Sciacquare con acqua calda.
  - Immergere i componenti di smontaggio nella soluzione e immergerli per circa 30 minuti.
  - Quindi, lavare nuovamente i componenti con acqua pulita.
  - Posizionare i diversi componenti su una superficie asciutta e pulita e asciugare bene tutte le parti.
  - Assemblare la macchina come descritto nella seguente parte **e**.
  - Prima di riavviare la macchina, eseguire il ciclo di risciacquo con acqua pulita. (Vedere di seguito la parte **f**.)

**AVVISO!** Non immergere i coperchi della ciotola con lampadine di illuminazione in alcun tipo di liquido. Prima della pulizia, assicurarsi che la lampadina di illuminazione sia rimossa dalla macchina come descritto di seguito (Fig. 29 a pagina 8).

Per pulire il coperchio della ciotola illuminato come indicato di seguito:

1. Utilizzando un panno pulito e umido, pulire la parte inferiore del coperchio della ciotola e la superficie esterna.
2. Utilizzando una spugna immersa nella soluzione di lavaggio, sanificare la parte inferiore (24) del coperchio della ciotola, facendo attenzione a non toccare la parte della cerniera (X) per circa 10 minuti (Fig. 18 a pagina 7).
3. Sciacquare due o più volte con una spugna pulita imbevuta di acqua dolce tiepida.
4. Asciugarlo con un panno asciutto e pulito.
5. Rimettere il coperchio della ciotola solo dopo averla pulita e sanificata.

**e) Rimontaggio dei componenti lavati**

**ATTENZIONE!** Tutti i componenti lavati devono essere riassemblati con cura. Alcuni componenti devono essere adeguatamente lubrificati dai lubrificanti forniti per garantire che funzionino in modo efficiente.

- Verificare sempre l'integrità della guarnizione (A), se usurata, sostituirla con una nuova (fornita).
- Sostituire il coperchio del cappello di tenuta della coclea (A) per almeno ogni 12 mesi.
- Inserire il coperchio del cappello di tenuta della coclea (A) come indicato di seguito. (Fig. 19 a pagina 7).
- Lubrificare l'area interna del coperchio del cappello di tenuta della coclea (A) come mostrato nella Fig. 20 a pagina 7 con il lubrificante (fornito).
- Quindi, inserire l'anello di tenuta della vaschetta (B) e lubrificare con il lubrificante in dotazione, come indicato di seguito. (Fig. 21 a pagina 7)
- Quindi, inserire la coclea con la rondella bianca (D) e la rondella nera (E) per l'albero. Ruotare la coclea per innestarla. (Fig. 22 a pagina 7)
- Dopodiché, rimettere la ciotola in posizione, sollevare leggermente la testa della coclea in modo che si allinei con la posizione (E) della ciotola. (Fig. 23 a pagina 7)
- Premere leggermente la ciotola verso il basso fino a quando non si innesta nella posizione corretta e si avverte un "clic". (Fig. 24 a pagina 7)

Seguire le istruzioni riportate di seguito per rimontare il macchio (7):

- Utilizzando il lubrificante fornito, lubrificare adeguatamente il tappo (Y) e rimontare i componenti.
- Inserire il perno (F) mantenendo ferma la leva del rubinetto. (Fig. 25 a pagina 8)
- Sostituire l'anello di tenuta del rubinetto (C) se usurato o in caso di perdite.

**f) Risciacquo della macchina**

**ATTENZIONE!** Prima di avviare la macchina dopo la pulizia, è necessario eseguire il ciclo di risciacquo.

Procedure come di seguito:

- Versare l'acqua pulita nella ciotola;
- Lasciare in funzione la macchina per almeno 5 minuti nell'"agitazione"
- Spegnerla la macchina e svuotare la ciotola aprendo il rubinetto.

**g) Pulizia del vassoio raccogliacqua**

**ATTENZIONE!** Il vassoio raccogliacqua deve essere svuotato e pulito ogni volta che il galleggiante rosso installato nella griglia diventa visibile. Deve essere pulito ogni giorno.

- Sollevare il vassoio con la griglia sopra di esso ed estrarlo. (Fig. 26 a pagina 8)
- Lavare separatamente il vassoio e la griglia con acqua tiepida.
- Asciugare bene entrambe le parti e riposizionare la griglia sopra il vassoio.
- Posizionare il tubo di drenaggio nell'apertura fornita.
- Riposizionare il vassoio in posizione e premere verso il basso per fissarlo con la macchina.

## h) Coperchio illuminazione

**ATTENZIONE!** Durante il processo di pulizia, fare attenzione a non piegare, rompere o danneggiare i "contatti" (Fig. 27 a pagina 8). Eventuali danni possono causare un cattivo funzionamento del coperchio dell'illuminazione.

- Pulire i contatti del coperchio con un panno umido e asciugare bene. Spegnerne sempre la macchina.
- Non immergere in acqua per la pulizia.

## i) Sostituzione della lampadina

- La lampadina deve essere sostituita solo quando la macchina è spenta e il cavo di alimentazione è scollegato.
- Quindi, rimuovere i cappucci di protezione. Quindi, utilizzare un cacciavite appropriato (non fornito) per allentare le viti e rimuovere il coperchio (Fig. 28 a pagina 8).
- Rimuovere la lampadina (U) dalla presa (T) (Fig. 29 a pagina 8). Sostituirla con una nuova lampadina (non fornita).

## j) Pulizia del condensatore

- **ATTENZIONE!** Il condensatore può essere pulito solo da un tecnico specializzato, che deve organizzare tutte le sequenze operative e con strumenti/attrezzature idonei.
- Il condensatore deve essere pulito regolarmente (almeno una volta ogni 6 mesi) per mantenere buone prestazioni della macchina.
- Per accedere al condensatore, le protezioni di sicurezza devono essere rimosse.
- **AVVERTENZA!** La rimozione delle protezioni di sicurezza esporrà alcune superfici affilate della macchina.
- Per rimuovere il pannello di protezione di sicurezza, procedere come segue:  
(Fig. 30 a pagina 8)
  - 1) Sollevare e rimuovere completamente la parte superiore della protezione laterale;
  - 2) Allentare le 4 viti che fissano la protezione in posizione.
  - 3) Dopo aver rimosso le 4 viti, togliere la protezione di sicurezza. (Fig. 31 a pagina 8)
  - 4) Utilizzare una spazzola asciutta (non fornita) per rimuovere la polvere che si è accumulata nel tempo con l'uso. (Fig. 32 a pagina 8)
  - 5) Dopo aver pulito accuratamente il condensatore, rimontare la protezione di sicurezza.

## k) Manutenzione periodica

Questa macchina deve essere controllata periodicamente (per almeno ogni 6 mesi) da un tecnico specializzato. Questo controllo periodico serve a garantire che tutti i componenti installati e la macchina stessa siano ad alto livello di sicurezza. Tutti i componenti usurati devono essere sostituiti da un pezzo di ricambio originale. È vietato utilizzare questa macchina quando anche solo uno dei suoi componenti è difettoso o usurato. All'utente è vietato eseguire la manutenzione periodica.

### Manutenzione

- Controllare regolarmente il funzionamento dell'apparecchiatura per evitare gravi incidenti.
- Se si nota che l'apparecchiatura non funziona correttamente o che c'è un problema, smettere di usarla, spegnerla e contattare il fornitore.
- Tutti i lavori di manutenzione, installazione e riparazione devono essere eseguiti da tecnici specializzati e autorizzati o raccomandati dal produttore.

## Trasporto e stoccaggio

- Prima della conservazione, assicurarsi sempre che l'apparecchiatura sia stata scollegata dall'alimentazione e completamente raffreddata.
- Conservare l'apparecchiatura in un luogo fresco, pulito e asciutto.
- Non posizionare mai oggetti pesanti sull'apparecchiatura, in quanto ciò potrebbe danneggiarla.
- Non spostare l'apparecchiatura mentre è in funzione. Scollegare l'apparecchiatura dall'alimentazione elettrica durante lo spostamento e tenerla in basso.

## Risoluzione dei problemi

Se l'apparecchiatura non funziona correttamente, controllare la soluzione nella tabella seguente. Se il problema persiste, contattare il fornitore/fornitore di servizi.

Problemi	Possibile causa	Possibile soluzione
La macchina non funziona dopo essere stata collegata alla presa elettrica	Il cavo di alimentazione e la spina non si collegano saldamente e correttamente	Controllare nuovamente la connessione. E assicurati che tutte le connessioni siano saldamente collegate.
Perdita del rubinetto dell'erogatore	Il rubinetto non è montato correttamente	Controllare nuovamente la connessione. E assicurati che tutte le connessioni siano saldamente collegate.
	Il pistone del rubinetto non è lubrificato	Lubrificare il pistone del rubinetto
Perdita di cibo dal retro della ciotola	Il pistone del rubinetto è difettoso	Contattare il fornitore.
	La ciotola non è montata correttamente.	Controllare nuovamente la posizione e rimontare la ciotola.
	L'anello di tenuta della vaschetta non è lubrificato.	Lubrificare l'anello di tenuta della vaschetta.
La coclea non gira	L'anello di tenuta della vaschetta è difettoso.	Sostituire con un nuovo anello di tenuta della vaschetta.
	La coclea è bloccata dal ghiaccio nella ciotola.	Lasciare sciogliere prima il ghiaccio.
La macchina non produce granita	La modalità di lavoro non è in "modalità Granita"	Selezionare "Modalità Granita"
	Il condensatore è sporco.	Pulire regolarmente il condensatore.
	La ventilazione non è sufficiente	Consentire una ventilazione sufficiente
	La macchina vicino alla fonte di calore.	Allontanare la macchina dalla fonte di calore

La coclea è rumorosa durante il funzionamento	La guarnizione anteriore (A) non è montata correttamente.	Controllare nuovamente e posizionare correttamente la guarnizione anteriore (A).
	La guarnizione anteriore (A) non è lubrificata	Lubrificare la guarnizione anteriore (A).
	La consistenza è troppo spessa	Modificare la coerenza.
Granita ha macchie nere	La ciotola è sporca.	Spegnerne e scollare la macchina. Pulire accuratamente la ciotola.
	L'anello di tenuta della coclea è sporco.	Pulire nuovamente l'anello di tenuta.
Il rubinetto dell'erogatore non si rilascia correttamente	Il rubinetto è bloccato dal ghiaccio	Spegnerne la macchina per far sciogliere il ghiaccio.

## Garanzia

Qualsiasi difetto che comprometta la funzionalità dell'apparecchiatura che diventi evidente entro un anno dall'acquisto sarà riparato mediante riparazione o sostituzione gratuita, a condizione che l'apparecchiatura sia stata utilizzata e sottoposta a manutenzione in conformità alle istruzioni e non sia stata in alcun modo abusata o utilizzata in modo improprio. I Suoi diritti legali non sono compromessi. Se l'apparecchiatura è richiesta in garanzia, indicare dove e quando è stata acquistata e includere la prova di acquisto (ad es. ricevuta).

In linea con la nostra politica di sviluppo continuo del prodotto, ci riserviamo il diritto di modificare le specifiche del prodotto, dell'imballaggio e della documentazione senza preavviso.

## Smaltimento e ambiente



Durante lo smantellamento dell'apparecchiatura, il prodotto non deve essere smaltito con altri rifiuti domestici. Al contrario, è responsabilità dell'utente smaltire le apparecchiature di scarto consegnandole a un punto di raccolta designato. La mancata osservanza di questa regola può essere penalizzata in conformità con le normative applicabili sullo smaltimento dei rifiuti. La raccolta e il riciclaggio separati delle apparecchiature di scarto al momento dello smaltimento contribuiranno a preservare le risorse naturali e a garantire che vengano riciclate in modo da proteggere la salute umana e l'ambiente.

Per ulteriori informazioni su dove è possibile depositare i rifiuti per il riciclaggio, contattare la società locale di raccolta rifiuti. I produttori e gli importatori non si assumono alcuna responsabilità per il riciclaggio, il trattamento e lo smaltimento ecologico, né direttamente né tramite un sistema pubblico.

Stimate client,

Vă mulțumim pentru achiziționarea acestui aparat electrocasnic Arctic. Citiți cu atenție acest manual de utilizare, acordând o atenție deosebită reglementărilor de siguranță evidențiate mai jos, înainte de a instala și utiliza acest aparat pentru prima dată.

## Instrucțiuni de siguranță

- Utilizați aparatul numai în scopul pentru care a fost conceput, conform descrierii din acest manual.
- Producătorul nu este răspunzător pentru nicio daună cauzată de funcționarea incorectă și utilizarea necorespunzătoare.
-  **PERICOL! RISC DE ELECTROCUTARE!** Nu încercați să reparați aparatul singur. Nu scufundați componentele electrice ale aparatului în apă sau în alte lichide. Nu țineți niciodată aparatul sub jet de apă.
- **NU UTILIZAȚI NICIODATĂ UN APARAT DETERIORAT!** Verificați periodic conexiunile electrice și cablul pentru a depista eventualele deteriorări. Dacă este deteriorat, deconectați aparatul de la sursa de alimentare. Orice reparații trebuie efectuate numai de către un furnizor sau o persoană calificată pentru a evita pericolul sau vătămarea.
- **AVERTISMENT!** Când poziționați aparatul, direcționați cablul de alimentare în siguranță, dacă este necesar, pentru a evita tragerea accidentală, deteriorarea, contactul cu suprafața de încălzire sau riscul de împiedicare.
- **AVERTISMENT!** Atât timp cât ștecherul este în priză, aparatul este conectat la sursa de alimentare.
- **AVERTISMENT!** Opriți ÎNTOTDEAUNA aparatul înainte de a-l deconecta de la sursa de alimentare, curățare, întreținere sau depozitare.
- Conectați aparatul la o priză electrică numai cu tensiunea și frecvența menționate pe eticheta aparatului.
- Nu atingeți ștecherul/conexiunile electrice cu mâinile umede sau umede.
- Țineți aparatul și ștecherul/conexiunile la distanță de apă și alte lichide. Dacă aparatul cade în apă, scoateți imediat conexiunile sursei de alimentare. Nu utilizați aparatul până când nu a fost verificat de un tehnician certificat. Nerespectarea acestor instrucțiuni va cauza riscuri care pun viața în pericol.
- Conectați sursa de alimentare la o priză electrică ușor accesibilă, astfel încât să puteți deconecta imediat aparatul în caz de urgență.
- Asigurați-vă că cablul nu intră în contact cu obiecte ascuțite sau fierbinți și țineți-l la distanță de foc deschis. Nu trageți niciodată de cablul de alimentare pentru a-l scoate din priză, trageți întotdeauna de frânt.
- Nu transportați niciodată aparatul de cablu.
- Nu încercați niciodată să deschideți singur carcasa aparatului.
- Nu introduceți obiecte în carcasa aparatului.
- Nu lăsați niciodată aparatul nesupravegheat în timpul utilizării.
- Acest aparat trebuie utilizat de personal instruit în bucătăria restaurantului, cantinelor sau barului etc.
- Acest aparat nu trebuie utilizat de persoane cu capacități fizice, senzoriale sau mentale reduse sau de persoane care nu au experiență și cunoștințe suficiente.
- Acest aparat nu trebuie utilizat de copii în niciun caz.
- Nu lăsați aparatul și conexiunile sale electrice la îndemână

copiilor.

- Nu utilizați niciodată accesorii sau alte dispozitive suplimentare în afară de cele furnizate împreună cu aparatul sau recomandate de producător. Nerespectarea acestei instrucțiuni poate reprezenta un risc pentru utilizator și poate deteriora aparatul. Utilizați numai piese și accesorii originale.
- Nu utilizați acest aparat cu ajutorul unui cronometru extern sau al unui sistem de telecomandă.
- Nu așezați aparatul pe un obiect de încălzire (benzină, electrică, aragaz cu cărbune etc.).
- Nu acoperiți aparatul în timpul funcționării.
- Nu așezați obiecte pe aparat.
- Nu utilizați aparatul în apropierea flăcărilor deschise, a materialelor explozive sau inflamabile. Utilizați întotdeauna aparatul pe o suprafață orizontală, stabilă, curată, rezistentă la căldură și uscată.
- Aparatul nu poate fi instalat într-o zonă în care poate fi utilizat un jet de apă.
- Lăsați un spațiu de cel puțin 20 cm în jurul aparatului pentru ventilare în timpul utilizării.
- **AVERTISMENT!** Păstrați toate orificiile de ventilație de pe aparat ferite de obstrucții.

### Instrucțiuni speciale privind siguranța



**PRECAUȚIE! RISC DE INCENDIU!** Agentul frigorific utilizat este R290 Este un agent frigorific inflamabil, care este ecologic. Deși este inflamabil, nu deteriorează stratul de ozon și nu crește efectul de seră.

Totuși, utilizarea acestui lichid de răcire a

dus la o ușoară creștere a nivelului de zgomot al aparatului. Pe lângă zgomotul compresorului, este posibil să auziți lichidul de răcire care circulă prin sistem. Acest lucru este inevitabil și nu are niciun efect advers asupra funcționării aparatului. În timpul transportului și al configurării aparatului trebuie să aveți grijă ca nicio componentă a sistemului de răcire să nu fie deteriorată. Scurgerile de lichid de răcire pot deteriora ochii.

- Acest aparat este destinat utilizării comerciale.
- Nu utilizați aparatul fără sarcină pentru a preveni supraîncălzirea.
- **! PERICULOS! RISC DE VĂTĂMARE!** Există piese în mișcare în interiorul vasului, care pot provoca vătămări. Opriti mașina și deconectați-o de la sursa de alimentare înainte de a efectua orice operație.
- **PRECAUȚIE!** Opriti ÎNTOTDEAUNA mașina și deconectați sursa de alimentare înainte de a atinge orice piese ale motorului.

În cazul în care cablul de alimentare este deteriorat, acesta trebuie înlocuit de către producător, agentul său de service sau persoane cu o calificare similară pentru a evita orice pericol.

- **ATENȚIE!** Nu umpleți încărcătura peste nivelul MAX.
- **PRECAUȚIE! RISC DE ARSURI!** Lichidul de refrigerare pulverizat pe piele poate provoca arsuri critice. Păstrați ochii și pielea protejate. Dacă apar arsuri cu agent frigorific, clătiți imediat cu apă rece. În cazul în care arsurile sunt grave, aplicați gheață și contactați imediat tratamentul medical.
- **AVERTISMENT!** Asigurați o ventilație suficientă în structura înconjurătoare atunci când o încorporați. Nu blocați niciodată aspirația debitului de aer și orificiul de evacuare a aerului

pentru a menține circulația aerului.

- Nu așezați în interiorul sau în apropierea aparatului niciun produs periculos, cum ar fi combustibil, alcool, vopsea, cutii de aerosoli cu un propulsor inflamabil, substanțe inflamabile sau explozive etc.

### Domeniu de utilizare

- Acest aparat este destinat utilizării pentru aplicații comerciale, de exemplu în bucătăriile restaurantelor, cantinelor, spitalelor și întreprinderilor comerciale, cum ar fi brutăriile, brutăriile etc., dar nu și pentru producția continuă în masă a alimentelor.
- Acest aparat este conceput pentru dozarea băuturilor reci. Orice altă utilizare poate duce la deteriorarea aparatului sau la vătămarea corporală.
- Utilizarea aparatului în orice alt scop va fi considerată o utilizare incorectă a dispozitivului. Utilizatorul va fi singurul responsabil pentru utilizarea necorespunzătoare a dispozitivului.

### Instalarea împământării

Acest aparat este clasificat ca fiind din clasa de protecție I și trebuie conectat la o împământare de protecție. Împământarea reduce riscul de electrocutare prin asigurarea unui fir de evacuare pentru curentul electric.

Acest aparat este dotat cu un cablu de alimentare cu ștecăr cu împământare sau conexiuni electrice cu cablu de împământare. Conexiunile trebuie instalate și împământate corespunzător.

### Principalele componente ale produsului

(Fig.1 la pagina 3)

1. Capac capac bol
2. Bol
3. Panou de comandă
4. Tavă de picurare detașabilă
5. Grilă
6. Plutitor (indicator de revărsare)
7. Robinete pentru dozator
8. Mânere
9. Picioare

### Piese de schimb

- A. Capac pălărie de etanșare burghiu spiral x3
- B. Inel de etanșare bol x1
- C. Inel de etanșare a robinetului dozatorului x10
- D. Șaibă albă ax burghiu spiral x3
- E. Șaibă neagră ax burghiu spiral x3
- F. Tub de lubrifiant x1

### Panou de comandă

(Fig.2 la pagina 3)

10. Lumina indicatoare a bolului
11. Afișare
12. Buton de selectare a modului pentru bolul dorit
13. Panoul din dreapta
14. Creșterea dunitatea + / Temperatura
15. Afișarea dunității / temperaturii
16. Scăderea dunității - / Temperatură
17. Panoul din partea stângă
18. Indicator mod Granita
19. Indicator mod suc

- 20. Indicator mod OPRIT
- 21. Comutator de alimentare
- 22. Buton setare parametru  
(Consultați == > Setarea parametrilor mașinii)
- 23. Buton iluminare

## Diagramă circuit

(Fig.3 de la pagina 4)

T. Comutare alimentare

M1: Compresor

FA: Suprasarcină compresor

KA: Releu compresor

C: Condensator de pornire

M2: Motor ventilator condensator

DPF1\DPF2: Valvă electronică de expansiune de 1\2

NTC1\NTC2: Senzor de băutură de 1\2

NTC3\NTC4: Senzor de aspirare de 1\2

WX: Afișaj temperatură

MI\MII : Motor cu angrenaj c.c. de 1\2

LED1\LEDII : Lumini LED de 1\2

## Pregătirea înainte de utilizare

- Îndepărtați toate ambalajele și ambalajele de protecție.
- Verificați dacă dispozitivul este în stare bună și cu toate accesoriile. În cazul unei livrări incomplete sau deteriorate, vă rugăm să contactați imediat furnizorul. În acest caz, nu utilizați dispozitivul.
- Curățați accesoriile și aparatul înainte de utilizare (consultați ==> Curățare și întreținere).
- Asigurați-vă că aparatul este complet uscat.
- Puneți aparatul pe o suprafață orizontală, stabilă și rezistentă la căldură, care este sigură împotriva stropirii cu apă.
- Păstrați ambalajul dacă intenționați să depozitați aparatul în viitor.
- Păstrați manualul de utilizare pentru consultare ulterioară.

**NOTĂ!** Din cauza reziduurilor rezultate din fabricație, aparatul poate emite un miros ușor în timpul primelor câteva utilizări. Acest lucru este normal și nu indică niciun defect sau pericol. Asigurați-vă că aparatul este bine aerisit.

## Instrucțiuni de utilizare

### a) Prepararea ingredientului alimentar:

(Fig. 4 de la pagina 4)

- Diluați și amestecați CONCENTRATUL cu APĂ într-un recipient adecvat, urmând rețetele producătorului. AMESTECUL OBȚINUT TREBUIE SĂ AIBĂ UN CONȚINUT MINIM DE ZAHĂR DE 13°BRIX. O concentrație mai mică poate deteriora burghiul spiral și/sau motoarele de transmisie.
- **AVERTISMENT!** Temperatura ingredientului alimentar nu trebuie să depășească niciodată 25 °C.
- **AVERTISMENT!** Nu utilizați niciodată doar cu apă.

### b) Introducerea în mașină a ingredientelor alimentare:

- **AVERTISMENT!** Ingredientul alimentar trebuie turnat în vas (2) numai atunci când mașina este OPRITĂ și scoasă din priză.
- Pentru a scoate capacul bolului (1) al bolului (2), urmați aceste instrucțiuni (Fig. 5 de la pagina 4):  
1) Ridicați partea din spate a capacului;  
2) Scoateți capacul bolului (1) din opritorul amplasat în partea frontală.  
• Turnați cu grijă ingredientul alimentar (G) în bol (2) și nu de-

pășiți .. NIVELUL MAXIM". (Fig. 6 de la pagina 4), (Nu turnați lichid fierbinte pentru a evita pericolul.)

- După turnarea/reumplerea ingredientului alimentar în vas (2), închideți capacul (1) deasupra vasului (2). (Fig. 7 de la pagina 4)

## AVERTISMENTE!

1. Nu porniți niciodată mașina dacă lipsește capacul bolului. Înainte de a scoate capacul bolului, opriți mașina și scoateți-o din priză.
2.  Există câteva piese mobile în interiorul vasului, care pot provoca vătămări, opriți mașina și scoateți-o din priză înainte de a efectua orice operație.

### c) Începeți utilizarea mașinii:

(Panoul de comandă : Fig. 2 de la pagina 3)

Fiecare bol este controlat independent.

- Mai întâi, conectați ștecherul la o priză electrică adecvată.
- Apoi, apăsați (21) pentru a porni mașina. Apăsăți lung (21) timp de 3 secunde pentru a comuta la modul STANDBY al mașinii atunci când nu o utilizați. (Fig. 8 la pagina 5).
- Apoi, apăsați butonul bolului corespunzător (12).  
Și apăsați consecutiv pentru a selecta modul de lucru. Există 3 moduri de lucru: Granita (18), suc (19) sau OPRIT (20). Acesta va fi afișat în ordine, iar pictograma corespunzătoare va fi aprinsă.

#### I). Pentru a servi cu Granita

(Fig. 9 de la pagina 5)

- Apăsăți butonul bolului corespunzător (12).
- Apoi, apăsați consecutiv pentru a selecta modul Granita, (18) se va aprinde.
- Apoi, apăsați consecutiv „+” sau „-” pentru a regla duritatea. Nivelul între 1 (Soft cu mult conținut de apă) și 7 (Slab cu mai puțin conținut de apă).

#### II). Pentru a servi cu băuturi reci

(Fig. 10 la pagina 5)

- Apăsăți butonul bolului corespunzător (12) până când (19) se aprinde.
- Intrați în modul de setare a temperaturii sucului apăsând lung (22) până când „PR” clipește pe afișaj.
- Apăsăți (22) din nou pentru a selecta bolul 1(F1) sau 2(F2) până când pe afișajul pentru temperatură apare „F1” sau „F2”.
- Apăsăți panoul din stânga (17) pentru a regla temperatura de la 1°C ~ 7°C. Temperatura va fi setată cu succes. După ce clipește de 15 ori fără nicio operație, afișajul va reveni la normal.

## NOTIFICARE:

- Temperatura curentă este afișată pe afișaj ca normală.
- Apăsăți simultan (14) și (16) pentru a reveni la temperatura implicită (2°C).
- Afișajul indică „PR” / „F1” / „F2” : Modul de setare a temperaturii sucului / bolul 1 / bolul 2. Modul va deveni nevalid după ce se aprinde intermitent de 15 ori, fără nicio operație, iar afișajul va reveni la normal.
- Numai panoul din stânga (17) poate fi utilizat pentru ambele boluri 1 și 2) în cadrul modelului de setare a temperaturii sucului.

#### III). Pentru a nu mai lucra

- Apăsăți butonul bolului corespunzător (12).
- Apoi, apăsați consecutiv până când se aprinde modul OPRIT

(20). Apoi, nu se mai amestecă și nu se mai refrigerază.

#### d) Pentru a curăța pur și simplu bolul corespunzător:

- Apăsăți și țineți apăsat butonul bolului corespunzător (12) timp de aproximativ 6 secunde.
- Valva cu vas corespunzătoare va fi complet deschisă pentru curățare timp de aproximativ 3 minute. În acest mod, afișajul unității de comandă va indica „°C”.

**ATENȚIE!** În acest mod, se va deschide supapa electronică de expansiune a bolului corespunzător. Dar burghiul spiral încă se amestecă pentru curățare. Umpleți cu apă caldă și curată în vas, fără a depăși „NIVELUL MAXIM”. Nu puneți mâna înăuntru. OPRIȚI mașina și deconectați-o pentru a curățare sau dezinfectare temeinică a mașinii.

#### e) Distribuirea granitei

(Fig. 11 la pagina 6)

- Pentru a distribui produsul alimentar, trageți de maneta robinetului.

**NOTĂ:** Verificați regulat temperatura băuturilor din vas (2). Țineți mașina în funcțiune atunci când există alimente în interiorul vasului.

Dacă mașina nu este utilizată în mod continuu, este necesar să eliminați mai întâi cantitatea mică din zona robinetului înainte de a o servi clientului.

### Setarea parametrilor mașinii

**AVERTISMENT!** Nu se recomandă schimbarea aceste setări de mai jos, deoarece mașina este deja reglată la setările optime prin setările implicite din fabrică. Modificați setarea numai dacă este necesar.

#### Cum se setează

Apăsăți lung (22) timp de aproximativ 6 secunde. „PA” este afișat pe afișaj.

Apăsăți „+” sau „-” pentru a introduce valoarea „15” (Acesta este codul pentru intrarea în modul de setare).

Apoi, apăsați (22) în mod consecutiv pentru a selecta parametru (afișajul va fi afișat în mod consecutiv) pe care doriți să îl modificați. Parametrii sunt enumerați mai jos:

Afișare	Descriere	Interval de setare	Implicit din fabrică
F1	Temperatura bolului I în modul suc	1°C - 7°C	2°C
F2	Temperatura bolului II în modul suc	1°C - 7°C	2°C
F3	Nu este cazul		
C1	Protecție când temperatura este scăzută	-13 °C - -3 °C	-5°C
C3	Temperatura lichidului în prima etapă	5°C - 10°C	10°C
C4	Temperatura lichidului în timpul celei de-a doua etape	3°C - 8°C	5°C
A1	Temperatura sondei senzorului pentru vasul I	-5°C - 5°C	0°C
A2	Temperatura sondei senzorului pentru vasul II	-5°C - 5°C	0°C

A3	Nu este cazul		
E1	Diferență de temperatură în modul suc	1°C - 5°C	2°C
E2	Temporizarea compresorului	2 - 8 min	2 min

### Curățare și întreținere

- **ATENȚIE!** Deconectați întotdeauna aparatul de la sursa de alimentare și răciți-l înainte de depozitare, curățare și întreținere.
- Nu utilizați jet de apă sau un aparat de curățat cu aburi pentru curățare și nu împingeți aparatul sub apă, deoarece componentele se vor uda și se pot produce șocuri electrice.
- Dacă aparatul nu este păstrat într-o stare bună de curățenie, acest lucru poate afecta negativ durata de viață a aparatului și poate duce la o situație periculoasă.
- Reziduurile alimentare trebuie curățate regulat și scoase din aparat. Dacă aparatul nu este curățat corespunzător, durata sa de viață va fi redusă și poate duce la o stare periculoasă în timpul utilizării.

#### Curățare

- Curățați suprafața exterioară răcită cu o lavetă sau un burete ușor umezit cu o soluție slabă de săpun.
- Din motive de igienă, aparatul trebuie curățat înainte și după utilizare.
- Evitați contactul cu apa al componentelor electrice.
- Nu scufundați niciodată aparatul în apă sau în alte lichide.
- Curățați interiorul recipientului cu un detergent neabraziv și clătiți cu apă curată.
- Nicio piesă nu poate fi spălată în mașina de spălat vase.

Piese	Cum se curăță	Observație
Toate accesoriile, cum ar fi rastelurile, suporturile pentru rasteluri etc.	<ul style="list-style-type: none"> <li>• Înmuiați în apă caldă cu săpun timp de aproximativ 10 până la 20 de minute.</li> <li>• Clătiți bine sub jet de apă.</li> </ul>	Uscați bine toate piesele în cele din urmă.
Suprafețe externe din sticlă	<ul style="list-style-type: none"> <li>• Ștergeți cu o lavetă moale și puțin detergent neutru. Asigurați-vă că nu pătrunde apă sau umezeală în interiorul aparatului.</li> </ul>	
Suprafețe interioare din sticlă	<ul style="list-style-type: none"> <li>• Îndepărtați toate depunerile de alimente.</li> <li>• Ștergeți cu o lavetă moale și un detergent ușor. Asigurați-vă că nu pătrunde apă sau umezeală în interiorul aparatului.</li> </ul>	
Ușă de sticlă		

#### a) Golirea bolurilor

- Înainte ca un bol să poată fi curățat, acesta trebuie golit mai întâi de toate ingredientele alimentare din interiorul bolului.

#### b) Dezasamblarea robinetului de distribuire:

- Asigurați-vă că întreaga băutură este golită în interiorul vasului.
- Dezasamblați robinetul înainte de a scoate vasul.
- Scoateți știftul (F) pentru a elibera toate celelalte piese. (Fig. 13 de la pagina 6)
- Folosiți apă curată și caldă pentru a spăla piesele. (Fig. 14 la pagina 6)

RO

### c) Scoateți vasul și capacul:

- Pentru a scoate mai întâi capacul bolului (1) al bolului (2), urmați aceste instrucțiuni și consultați Fig. 15 de la pagina 6.
  - 1) Ridicați partea din spate a capacului;
  - 2) Scoateți capacul bolului (1) din opritorul amplasat în partea frontală.
- Apoi, ridicați partea frontală a bolului pentru a-l elibera.
- Apoi, scoateți bolul din poziție apăsând ușor pe partea din spate. Bolul este detașat acum. (Fig. 16 de la pagina 6)
- La final, scoateți burghiul spiral și scoateți capacul pălăriei de etanșare (A) și inelul de etanșare al bolului (B). Înclocuiți-l dacă este uzat sau la fiecare 12 luni. (Fig. 17 la pagina 7)

### d) Scoateți vasul și capacul:

**ATENȚIE!** Toate componentele dezasamblate și demontate anterior trebuie spălate și dezinfectate temeinic. Recomandăm insistent curățarea și dezinfectarea zilnică a acestei mașini pentru a menține un grad ridicat de calitate a alimentelor.

- Pentru a efectua corect această procedură, procedați după cum urmează:
  - Umpleți un recipient cu detergent și apă fierbinte la o temperatură de 50 ~ 60°C;
  - Spălați bine componentele dezasamblate cu soluție de detergent.
  - Clătiți cu apă fierbinte.
  - Scufundați componentele de dezasamblare în soluție și înmuiați timp de aproximativ 30 de minute.
  - Apoi, spălați din nou componentele cu apă curată.
  - Așezați componentele diferite pe o suprafață uscată și curată și uscați bine toate componentele.
  - Asamblați mașina așa cum este descris în partea de mai jos e).

- Înainte de a începe din nou utilizarea mașinii, efectuați ciclul de clătire cu apă curată. (Vezi partea de mai jos f).)

**AVERTISMENT!** Nu scufundați capacele bolului cu becul de iluminat în niciun tip de lichid. Înainte de curățare, asigurați-vă că becul de iluminat este scos din aparat conform descrierii de mai jos (Fig. 29 de la pagina 8).

Pentru a curăța capacul bolului iluminat după cum urmează:

1. Folosiți o lavetă curată și umedă pentru a șterge partea inferioară a capacului bolului și suprafața exterioară.
2. Folosind un burete imersat în soluția de spălare, dezinfectați partea inferioară (24) a capacului bolului, având grijă să nu atingeți partea cu balama (X) timp de aproximativ 10 minute (Fig. 18 de la pagina 7).
3. Clătiți de două sau mai multe ori, cu un burete curat înmuiat în apă caldă proaspătă.
4. Uscați-l cu o lavetă curată și uscată.
5. Puneți la loc capacul vasului numai după ce acesta a fost curățat și dezinfectat.

### e) Reasamblarea componentelor spălate

**ATENȚIE!** Toate componentele spălate trebuie reasamblate cu atenție. Unele componente trebuie lubrifiate corespunzător cu lubrifianții furnizați pentru a asigura funcționarea eficientă a acestora.

- Verificați întotdeauna integritatea garniturii (A), dacă aceasta este uzată, înclocuiți-o cu una nouă (furnizată).
- Puneți la loc capacul pălăriei de etanșare a burghiului spiral (A) cel puțin o dată la 12 luni.

- Introduceți capacul pălăriei de etanșare a burghiului spiral (A) conform instrucțiunilor de mai jos. (Fig. 19 de la pagina 7).
- Lubrifiați zona interioară a capacului de etanșare al burghiului spiral (A) conform Fig. 20 de la pagina 7 cu lubrifianțul (furnizat).
- Apoi, introduceți inelul de etanșare al bolului (B) și lubrifiați cu lubrifianțul furnizat în jurul acestuia, după cum urmează. (Fig. 21 la pagina 7)
- Apoi, introduceți burghiul spiral cu șaiba albă (D) și șaiba neagră (E) pentru ax. Rotiți burghiul spiral pentru a-l cupla. (Fig. 22 la pagina 7)
- După aceea, puneți la loc vasul, ridicați ușor capul burghiului spiral, astfel încât să se alinieze cu poziția (E) a vasului. (Fig. 23 la pagina 7)
- Apăsăți bolul ușor în jos până când se cuplează cu poziția corectă și se va auzi un „clic”. (Fig. 24 la pagina 7)

Urmați instrucțiunile de mai jos pentru a reasambla robinetul (7):

- Folosind lubrifianțul furnizat, lubrifiați capacul (Y) în mod corespunzător și reasamblați componentele.
- Montați știftul (F) în timp ce mențineți pârghia robinetului în poziție stabilă. (Fig. 25 la pagina 8)
- Înclocuiți inelul de etanșare al robinetului (C) dacă este uzat sau dacă există scurgeri.

### f) Clătirea mașinii

**ATENȚIE!** Înainte de a porni mașina după curățare, trebuie să transportați ciclul de clătire.

Procedurile de mai jos:

- Turnați apa curată în vas;
- Lăsați mașina să funcționeze cel puțin 5 minute în „agitare”
- Oprii mașina și golii vasul deschizând robinetul.

### g) Curățarea tăvii de picurare

**ATENȚIE!** Tava de picurare trebuie golită și curățată de fiecare dată când plutitorul roșu instalat în grilă se ridică la vedere. Acesta trebuie curățat zilnic.

- Ridicați tava cu grila deasupra acesteia și trageți-o în afară. (Fig. 26 la pagina 8)
- Spălați tava și grila separat cu apă caldă.
- Uscați bine ambele piese și puneți grila înapoi deasupra tăvii.
- Poziționați furtunul de evacuare în deschiderea prevăzută.
- Fixați înapoi tava și apăsați în jos pentru a o fixa cu mașina.

### h) Capac de iluminat

**ATENȚIE!** În timpul procesului de curățare, aveți grijă să nu îndoiiți, rupeți sau deteriorați „contactele” (Fig. 27 de la pagina 8). Orice deteriorare poate cauza o funcționare defectuoasă a capacului de iluminare.

- Curățați contactele capacului folosind o lavetă umedă și uscați bine. OPRIȚI! Întotdeauna mașina.
- Nu scufundați în apă pentru curățare.

### i) Înclocuirea bulbului

- Becul trebuie înclocuit numai atunci când mașina este OPRITĂ și cablul de alimentare este deconectat.
- Apoi, scoateți capacele de protecție. Apoi, folosiți o șurubelniță corespunzătoare (nefurnizată) pentru a slăbi șuruburile pentru a scoate capacul (Fig. 28 de la pagina 8).
- Scoateți becul (U) din soclu (T) (Fig. 29 de la pagina 8). Și înclocuiți-l cu un bec nou (nefurnizat).

## j) Curățarea condensatorului

- **ATENȚIE!** Condensatorul poate fi curățat numai de către un tehnician specializat, care trebuie să organizeze toate secvențele operaționale și cu un instrument/echipament adecvat.
  - Condensatorul trebuie curățat regulat (cel puțin o dată la fiecare 6 luni) pentru a menține o performanță bună a mașinii.
  - Pentru a accesa condensatorul, dispozitivele de protecție trebuie îndepărtate.
  - **AVERTISMENT!** Îndepărtarea dispozitivelor de protecție va expune unele suprafețe ascuțite ale mașinii.
  - Pentru a scoate panoul de protecție, procedați după cum urmează:  
(Fig. 30 la pagina 8)
- 1) Ridicați și scoateți complet partea superioară a apărătoarei laterale;
  - 2) Slăbiți cele 4 șuruburi care fixează apărătoarea în poziție.
  - 3) După ce scoateți cele 4 șuruburi, scoateți apărătoarea. (Fig. 31 la pagina 8)
  - 4) Utilizați o perie uscată (nefurnizată) pentru a îndepărta praful acumulat în timp în timpul utilizării. (Fig. 32 la pagina 8)
  - 5) După ce ați curățat temeinic condensatorul, reasamblați apărătoarea de siguranță.

## Întreținere

- Verificați regulat funcționarea aparatului pentru a preveni accidentele grave.
- Dacă vedeți că aparatul nu funcționează corespunzător sau că există o problemă, opriți-l și contactați furnizorul.
- Toate lucrările de întreținere, instalare și reparații trebuie efectuate de tehnicieni specializați și autorizați sau recomandate de producător.

## Transport și depozitare

- Înainte de depozitare, asigurați-vă întotdeauna că aparatul a fost deconectat de la sursa de alimentare și s-a răcit complet.
- Depozitați aparatul într-un loc răcoros, curat și uscat.
- Nu puneți niciodată obiecte grele pe aparat, deoarece acesta se poate deteriora.
- Nu mutați aparatul în timp ce acesta este în funcțiune. Deconectați aparatul de la sursa de alimentare când îl mutați și țineți-l în partea de jos.

## k) Întreținere periodică

Această mașină trebuie verificată periodic (cel puțin o dată la 6 luni) de către un tehnician specializat. Această verificare periodică servește pentru a asigura faptul că toate componentele instalate și mașina în sine sunt la un nivel ridicat de siguranță. Orice componente uzate trebuie înlocuite cu o piesă de schimb originală. Este interzisă utilizarea acestei mașini atunci când chiar și numai una dintre componentele sale este defectă sau uzată. Utilizatorului îi este interzis să efectueze întreținerea periodică.

## Depanare

Dacă aparatul nu funcționează corespunzător, verificați tabelul de mai jos pentru soluție. Dacă în continuare nu puteți rezolva problema, vă rugăm să contactați furnizorul/furnizorul de servicii.

Probleme	Cauză posibilă	Soluție posibilă
Mașina nu are funcționare după conectarea la priză electrică	Cablul de alimentare și ștecherul nu se conectează ferm și corect	Verificați din nou conexiunea. Și asigurați-vă că toate conexiunile sunt conectate ferm.
Scurgere la robinetul dozatorului	Robinetul nu este montat corect	Verificați din nou conexiunea. Și asigurați-vă că toate conexiunile sunt conectate ferm.
	Pistonul robinetului nu este lubrifiat	Lubrifiați pistonul robinetului
	Pistonul robinetului este defect	Contactați furnizorul.
Scurgeri alimentare din spatele bolului	Bolul nu este montat corect.	Verificați din nou poziția și remontați vasul.
	Inelul de etanșare al vasului nu este lubrifiat.	Lubrifiați inelul de etanșare al bolului.
	Inelul de etanșare al vasului este defect.	Înlocuiți cu un inel nou de etanșare a bolului.
Burghiul spiral nu se rotește	Burghiul spiral este blocat de gheața din vas.	Lăsați gheața să se topească prima.
Mașina nu face granita	Modul de lucru nu este în „Modul Granita”	Selectați „Modul Granita”
	Condensatorul este murdar.	Curățați periodic condensatorul.
	Ventilația nu este suficientă	Permiteți o ventilație suficientă
	Mașina din apropiere de sursa de căldură.	Puneți mașina la distanță de sursa de căldură
Burghiul spiral este zgometos în timpul funcționării	Garnitura frontală [A] este montată incorect.	Verificați din nou și montați corect garnitura frontală [A].
	Garnitura frontală [A] nu este lubrifiată	Lubrifiați garnitura frontală [A].
	Consistența este prea grosă	Schimbați consecvența.
Granita are pete negre	Bolul este murdar.	Opriți și deconectați mașina. Curățați bine vasul.
	Inelul de etanșare al burghiului spiral este murdar.	Curățați din nou inelul de etanșare.
Robinetul dozatorului nu se eliberează corect	Atingerea este blocată de gheață	Opriți mașina pentru a lăsa gheața să se topească.

## Γαραντίε

Orice defect care afectează funcționalitatea aparatului care devine evident în termen de un an de la achiziție va fi reparat prin reparații gratuite sau înlocuire, cu condiția ca aparatul să fi fost utilizat și întreținut în conformitate cu instrucțiunile și să nu fi fost abuzat sau utilizat necorespunzător în niciun fel. Drepturile dvs. legale nu sunt afectate. Dacă aparatul este revendicat în garanție, specificați unde și când a fost achiziționat și includeți dovađa achiziționării (de ex. chitanță).

În conformitate cu politica noastră de dezvoltare continuă a produselor, ne rezervăm dreptul de a modifica fără preaviz produsul, ambalajul și specificațiile documentației.

## Αruncați și protejați mediul înconjurător



La scoaterea din uz a aparatului, produsul nu trebuie eliminat împreună cu alte deșeurι μαεναρε. În schimb, este responsabilitatea dvs. să eliminați deșeurιle de echipamente prin predarea acestora la un punct de colectare desemnat. Nerespectarea acestei regulι poate fi penalizatã în conformitate cu reglementãrιle aplicabile privind eliminarea deșeurιlor. Colectarea și reciclarea separatã a deșeurιlor dvs. de echipamente la momentul eliminãriι va ajuta la conservarea resurselor naturale și va asigura reciclarea acestora într-o manierã care protejeazã sãnãtatea umanã și mediul înconjurãtor.

Pentru mai multe informații despre locul în care vã puteți lãsa deșeurιle pentru reciclare, vã rugãm sã contactãți compania localã de colectare a deșeurιlor. Producãtorιι și importatorιι nu îsi asumã responsabilitatea pentru reciclarea, tratarea și eliminarea ecologicã, fie direct, fie printr-un sistem public.

## ΕΛΛΗΝΙΚΑ

Αγαπητέ πελάτη,

Σας ευχαριστούμε που αγοράσατε αυτή τη συσκευή Arctic. Διαβάστε προσεκτικά αυτό το εγχειρίδιο χρήστη, δίνοντας ιδιαίτερη προσοχή στους κανονισμούς ασφαλείας που περιγράφονται παρακάτω, πριν από την πρώτη εγκατάσταση και χρήση αυτής της συσκευής.

## Οδηγίες ασφαλείας

- Χρησιμοποιείτε τη συσκευή μόνο για τον προβλεπόμενο σκοπό για τον οποίο σχεδιάστηκε, όπως περιγράφεται στο παρόν εγχειρίδιο.
- Ο κατασκευαστής δεν φέρει ευθύνη για τυχόν ζημιές που προκλήθηκαν από εσφαλμένη λειτουργία και ακατάλληλη χρήση.
- **ΚΙΝΔΥΝΟΣ! ΚΙΝΔΥΝΟΣ! ΗΛΕΚΤΡΟΠΛΗΞΙΑΣ!** Μην επιχειρήσετε να επισκευάσετε τη συσκευή μόνοι σας. Μην εμβαθίζετε τα ηλεκτρικά μέρη της συσκευής σε νερό ή άλλα υγρά. Μην κρατάτε ποτέ τη συσκευή κάτω από τρεχούμενο νερό.
- **ΜΗ ΧΡΗΣΙΜΟΠΟΙΕΙΤΕ ΠΟΤΕ ΣΥΣΚΕΥΗ ΠΟΥ ΈΧΕΙ ΥΠΟΣΤΕΙ ΖΗΜΙΑ!** Ελέγχετε τακτικά τις ηλεκτρικές συνδέσεις και το καλώδιο για τυχόν ζημιές. Σε περίπτωση ζημιάς, αποσυνδέστε τη συσκευή από την παροχή ρεύματος. Οποιοσδήποτε επισκευές πρέπει να πραγματοποιούνται μόνο από προμηθευτή ή εξειδικευμένο άτομο για την αποφυγή κινδύνου ή τραυματισμού.
- **ΠΡΟΕΙΔΟΠΟΙΗΣΗ!** Κατά την τοποθέτηση της συσκευής, ορμολογήστε το καλώδιο ρεύματος με ασφάλεια, εάν είναι απαραίτητο, για να αποφύγετε τυχόν ακούσιο τράβηγμα, ζημιά, επαφή με την επιφάνεια θέρμανσης ή κίνδυνο παραπτήματος.

- **ΠΡΟΕΙΔΟΠΟΙΗΣΗ!** Εφόσον το φως είναι στην πρίζα, η συσκευή είναι συνδεδεμένη στην παροχή ρεύματος.
- **ΠΡΟΕΙΔΟΠΟΙΗΣΗ!** Ανεργονοποιείτε ΠΑΝΤΟΤΕ τη συσκευή πριν από την αποσύνδεση από την παροχή ρεύματος, τον καθαρισμό, τη συντήρηση ή την αποθήκευση.
- Συνδέστε τη συσκευή μόνο σε πρίζα με την τάση και τη συχνότητα που αναφέρονται στην ετικέτα της συσκευής.
- Μην αγγίζετε το φως/τις ηλεκτρικές συνδέσεις με βρεγμένα ή υγρά χέρια.
- Διατηρείτε τη συσκευή και το φως/τις ηλεκτρικές συνδέσεις μακριά από νερό και άλλα υγρά. Εάν η συσκευή πέσει σε νερό, αφαιρέστε αμέσως τις συνδέσεις τροφοδοσίας. Μην χρησιμοποιείτε τη συσκευή μέχρι να ελεγχθεί από πιστοποιημένο τεχνικό. Η μη τήρηση αυτών των οδηγιών θα προκαλέσει κινδύνους απειλητικούς για τη ζωή.
- Συνδέστε το τροφοδοτικό σε μια εύκολα προσβάσιμη πρίζα, ώστε να μπορείτε να αποσυνδέσετε τη συσκευή αμέσως σε περίπτωση έκτακτης ανάγκης.
- Βεβαιωθείτε ότι το καλώδιο δεν έρχεται σε επαφή με αιχμηρά ή ζεστά αντικείμενα και φυλάξτε το μακριά από ανοιχτά φωτιά. Μην τραβάτε ποτέ το καλώδιο ρεύματος για να το αποσυνδέσετε από την πρίζα, αλλά να τραβάτε πάντα το φως.
- Μην μεταφέρετε ποτέ τη συσκευή από το καλώδιό της.
- Μην προσπαθήσετε ποτέ να ανοίξετε μόνοι σας το περίβλημα της συσκευής.
- Μην εισάγετε αντικείμενα στο περίβλημα της συσκευής.
- Μην αφήνετε ποτέ τη συσκευή χωρίς επίβλεψη κατά τη διάρκεια της χρήσης.
- Ο χειρισμός της συσκευής αυτής πρέπει να γίνεται από εκπαιδευμένο προσωπικό στην κουζίνα του εστιατορίου, σε καντίνες ή σε μπαρ κ.λπ.
- Η συσκευή αυτή δεν πρέπει να χρησιμοποιείται από άτομα με μειωμένες σωματικές, αισθητηριακές ή ψευματικές ικανότητες ή άτομα με έλλειψη εμπειρίας και γνώσης.
- Η συσκευή αυτή δεν πρέπει σε καμία περίπτωση να χρησιμοποιείται από παιδιά.
- Διατηρείτε τη συσκευή και τις ηλεκτρικές της συνδέσεις μακριά από παιδιά.
- Μην χρησιμοποιείτε ποτέ εξαρτήματα ή πρόσθετες συσκευές εκτός από αυτές που παρέχονται με τη συσκευή ή συνιστώνται από τον κατασκευαστή. Διαφορετικά, μπορεί να υπάρξει κίνδυνος για την ασφάλεια του χρήστη και να προκληθεί ζημιά στη συσκευή. Χρησιμοποιείτε μόνο γνήσια εξαρτήματα και παρελκόμενα.
- Μην χρησιμοποιείτε αυτή τη συσκευή με εξωτερικό χρονοδιακόπτη ή σύστημα τηλεχειρισμού.
- Μην τοποθετείτε τη συσκευή πάνω σε θερμαντικό αντικείμενο (βενζινοκίνητο, ηλεκτρικό, κάρβουνο κ.λπ.).
- Μην καλύπτετε τη συσκευή σε λειτουργία.
- Μην τοποθετείτε αντικείμενα επάνω στη συσκευή.
- Μην χρησιμοποιείτε τη συσκευή κοντά σε γυμνές φλόγες, εκρηκτική ή εύφλεκτη υλικά. Να χειρίζεστε πάντα τη συσκευή σε οριζόντια, σταθερή, καθαρή, ανθεκτική στη θερμότητα και στεγνή επιφάνεια.
- Η συσκευή δεν είναι κατάλληλη για εγκατάσταση σε χώρο όπου μπορεί να χρησιμοποιηθεί πίδακας νερού.
- Αφήστε χώρο τουλάχιστον 20 cm γύρω από τη συσκευή για εξαερισμό κατά τη χρήση.
- **ΠΡΟΕΙΔΟΠΟΙΗΣΗ!** Διατηρείτε όλα τα ανοίγματα εξαερισμού στη συσκευή ελεύθερα από εμπόδια.

## Ειδικές οδηγίες ασφαλείας



**ΠΡΟΣΟΧΗ! ΚΙΝΔΥΝΟΣ ΠΥΡΚΑΓΙΑΣ!** Το ψυκτικό μέσο που χρησιμοποιείται είναι το R290 Είναι εύφλεκτο ψυκτικό μέσο, φιλικό προς το περιβάλλον. Αν και είναι εύφλεκτο, δεν προκαλεί ζημιά στη στιβάδα του όζοντος και δεν αυξάνει το φαινόμενο του θερμοκηπίου. Ωστόσο, η χρήση αυτού του ψυκτικού υγρού έχει οδηγήσει σε μικρή αύξηση της στάθμης θορύβου της συσκευής. Εκτός από τον θόρυβο του συμπιεστή, μπορεί να είστε σε θέση να ακούσετε το ψυκτικό να ρέει γύρω από το σύστημα. Αυτό είναι αναπόφευκτο και δεν έχει καμία αρνητική επίδραση στην απόδοση της συσκευής. Πρέπει να προσέχετε κατά τη μεταφορά και τη ρύθμιση της συσκευής, ώστε να μην υποστούν ζημιά μέρη του συστήματος ψύξης. Η διαρροή ψυκτικού υγρού μπορεί να προκαλέσει βλάβη στα μάτια.

- Αυτή η συσκευή προορίζεται για εμπορική χρήση.
- Μη θέτετε τη συσκευή σε λειτουργία χωρίς φορτίο για την αποφυγή υπερθέρμανσης.
-  **ΕΠΙΚΙΝΔΥΝΟ! ΚΙΝΔΥΝΟΣ ΤΡΑΥΜΑΤΙΣΜΟΥ!** Υπάρχουν κινούμενα μέρη στο εσωτερικό του μπουλ, τα οποία μπορεί να προκαλέσουν τραυματισμό. Απενεργοποιήστε το μηχάνημα και αποσυνδέστε το από την παροχή ρεύματος πριν από οποιαδήποτε λειτουργία.
- ΠΡΟΣΟΧΗ!** Να απενεργοποιείτε ΠΑΝΤΟΤΕ το μηχάνημα και να αποσυνδέετε το τροφοδοτικό πριν αγγίξετε οποιαδήποτε εξαρτήματα του κινητήρα.  
Εάν το καλώδιο τροφοδοσίας έχει υποστεί ζημιά, θα πρέπει να αντικατασταθεί από τον κατασκευαστή, τον αντιπρόσωπο σέρβις ή παρόμοια εξειδικευμένα άτομα, προκειμένου να αποφευχθεί τυχόν κίνδυνος.
- ΠΡΟΣΟΧΗ!** Μην γεμίζετε το φορτίο πάνω από το επίπεδο MAX.
- ΠΡΟΣΟΧΗ! ΚΙΝΔΥΝΟΣ ΕΓΚΑΥΜΑΤΩΝ!** Το ψυκτικό υγρό που ψεκάζεται στο δέρμα μπορεί να προκαλέσει κρίσμα εγκαυμάτων. Διατηρείτε τα μάτια και το δέρμα προστατευμένα. Σε περίπτωση εγκαυμάτων από το ψυκτικό μέσο, ξεπλύνετε αμέσως με κρύο νερό. Σε περίπτωση που τα εγκαυματα είναι σοβαρά, εφαρμόστε πάγο και επικοινωνήστε αμέσως με την ιατρική θεραπεία.
- ΠΡΟΕΙΔΟΠΟΙΗΣΗ!** Παρέχετε επαρκή εξαερισμό στην περιβάλλουσα δομή κατά την τοποθέτηση. Μην φράζετε ποτέ την αναρρόφηση ροής αέρα και την έξοδο αέρα για να διατηρήσετε την κυκλοφορία του αέρα.
- Μην τοποθετείτε επικίνδυνα προϊόντα, όπως καύσιμα, οινόπνευμα, χρώματα, φιάλες αεροζόλ με εύφλεκτο προωθητικό, εύφλεκτες ή εκρηκτικές ουσίες κ.λπ. μέσα ή κοντά στη συσκευή.

## Προβλεπόμενη χρήση

- Αυτή η συσκευή προορίζεται για χρήση σε εμπορικές εφαρμογές, για παράδειγμα σε κουζίνες εστιατορίων, κυλικείων, νοσοκομείων και εμπορικών επιχειρήσεων, όπως αρτοποιεία, βουτιές κ.λπ., αλλά όχι για συνεχή μαζική παραγωγή τροφίμων.
- Αυτή η συσκευή έχει σχεδιαστεί για την παροχή κρύων ροφημάτων. Οποιαδήποτε άλλη χρήση μπορεί να προκαλέσει ζημιά στη συσκευή ή τραυματισμό.
- Η λειτουργία της συσκευής για οποιονδήποτε άλλο σκοπό θα πρέπει να θεωρείται εσφαλμένη χρήση της συσκευής. Ο χρήστης θα είναι αποκλειστικά υπεύθυνος για την ακατάλληλη χρήση της συσκευής.

## Εγκατάσταση γείωσης

Αυτή η συσκευή έχει ταξινομηθεί ως κατηγορίας **προστασίας Ι** και πρέπει να συνδεθεί σε προστατευτική γείωση. Η γείωση μειώνει τον κίνδυνο ηλεκτροπληξίας παρέχοντας ένα καλώδιο διαφυγής για το ηλεκτρικό ρεύμα.  
Αυτή η συσκευή διαθέτει καλώδιο ρεύματος με βύσμα γείωσης ή ηλεκτρικές συνδέσεις με καλώδιο γείωσης. Οι συνδέσεις πρέπει να είναι σωστά εγκατεστημένες και γειωμένες.

## Κύρια μέρη του προϊόντος

### (Εικ.1 στη σελίδα 3)

- Κάλυμμα καπακιού μπουλ
- Μπουλ
- Πίνακας ελέγχου
- Αποσπώμενος δίσκος ενστάλαξης
- Πλέγμα
- Πλωτήρας (δείκτης υπερχειλίας)
- Κτυπήματα δοσομετρικών συσκευών
- Λαβές
- Πόδια

## Αναλλακτικά

- A. Κάλυμμα καπέλου στεγανοποίησης τρυπανιού x3
- B. Δακτύλιος στεγανοποίησης δοχείου x1
- Γ. Δακτύλιος στεγανοποίησης σπειροτόμου διανεμητή x10
- Δ. Λευκή ροδέλα άξονα τρυπανιού x3
- Ε. Μαύρη ροδέλα άξονα τρυπανιού x3
- ΣΤ. Σωλήνας λιπαντικού x1

## Πίνακας ελέγχου

### (Εικ.2 στη σελίδα 3)

- Ενδεικτική λυχνία μπουλ
- Οθόνι
- Κουμπί επιλογής λειτουργίας για το επιθυμητό μπουλ
- Δεξιός πίνακας
- Αύξηση σκληρότητας + / Θερμοκρασίας
- Εμφάνιση σκληρότητας / Θερμοκρασίας
- Μείωση σκληρότητας - /Θερμοκρασία
- Αριστερό παράθυρο
- Ένδειξη λειτουργίας Granita
- Ένδειξη λειτουργίας αμμου
- Ένδειξη λειτουργίας απενεργοποίησης
- Διακόπτης τροφοδοσίας
- Κουμπί ρύθμισης παραμέτρων  
(BL == > Ρύθμιση παραμέτρων του μηχανήματος)
- Κουμπί φωτισμού

## Διάγραμμα κυκλώματος

### (Εικ.3 στη σελίδα 4)

- T: Εναλλαγή ισχύος
- M1: Συμπιεστής
- FA: Υπερφόρτωση συμπιεστή
- KA: Ρελέ συμπιεστή
- Γ: Εκκίνηση πυκνωτή
- M2: Μοτέρ ανεμιστήρα συμπυκνωτή
- DPF1\DPF2: Ηλεκτρονική βαλβίδα επέκτασης 1\2
- NTC1\NTC2: Αισθητήρας ροφήματος 1\2
- NTC3\NTC4: Αισθητήρας αναρρόφησης 1\2
- WX: Ενδειξη θερμοκρασίας
- MI \MII : Μοτέρ γραναζιών DC 1\2
- LEDI \LEDII : Λυχνίες LED 1\2

## Προετοιμασία πριν από τη χρήση

- Αφαιρέστε όλη την προστατευτική συσκευασία και το περιτύλιγμα.
- Ελέγξτε ότι η συσκευή είναι σε καλή κατάσταση και με όλα τα παρελκόμενα. Σε περίπτωση ατελούς ή κατεστραμμένης παράδοσης, επικοινωνήστε αμέσως με τον προμηθευτή. Σε αυτή την περίπτωση, μη χρησιμοποιείτε τη συσκευή.
- Καθαρίστε τα εξαρτήματα και τη συσκευή πριν από τη χρήση (βλ. => Καθαρισμός και συντήρηση).
- Βεβαιωθείτε ότι η συσκευή είναι εντελώς στεγνή.
- Τοποθετήστε τη συσκευή σε οριζόντιο, σταθερό και ανθεκτικό στη θερμότητα επιφάνεια, η οποία είναι ασφαλής για παιδικές νερού.
- Φυλάξτε τη συσκευασία εάν σκοπεύετε να αποθηκεύσετε τη συσκευή σας στο μέλλον.
- Φυλάξτε το εγχειρίδιο χρήσης για μελλοντική αναφορά.

**ΣΗΜΕΙΩΣΗ!** Λόγω υπολειμμάτων από την κατασκευή, η συσκευή μπορεί να εκπέμψει ελαφριά οσμή κατά τη διάρκεια των πρώτων λίγων χρήσεων. Αυτό είναι φυσιολογικό και δεν υποδεικνύει κανένα ελάττωμα ή κίνδυνο. Βεβαιωθείτε ότι η συσκευή αερίζεται καλά.

## Οδηγίες λειτουργίας

### a) Προετοιμασία του συστατικού της τροφής:

(Εικ. 4 στη σελίδα 4)

- Αραιώστε και αναμείξτε το ΣΥΜΠΥΚΝΩΜΑ με ΝΕΡΟ σε κατάλληλο δοχείο, ακολουθώντας τις συνταγές του κατασκευαστή. ΤΟ ΜΕΙΓΜΑ ΠΟΥ ΛΑΜΒΑΝΕΤΑΙ ΠΡΕΠΕΙ ΝΑ ΈΧΕΙ ΕΛΑΧΙΣΤΗ ΠΕΡΙΕΚΤΙΚΟΤΗΤΑ ΣΕ ΖΑΧΑΡΗ 13°BRIX. Μια χαμηλότερη συγκέντρωση μπορεί να προκαλέσει ζημιά στους κοκλίες ή/και τους οδοντοκινήτρους.
- **ΠΡΟΕΙΔΟΠΟΙΗΣΗ!** Η θερμοκρασία του συστατικού του φαγητού δεν πρέπει ποτέ να υπερβαίνει τους 25°C.
- **ΠΡΟΕΙΔΟΠΟΙΗΣΗ!** Ποτέ μην το χρησιμοποιείτε μόνο με νερό.

### β) Τοποθέτηση συστατικών τροφίμων στη συσκευή:

- **ΠΡΟΕΙΔΟΠΟΙΗΣΗ!** Τα συστατικά τροφίμων πρέπει να ριχνονται στο μπολ [2] μόνο όταν η συσκευή είναι ΑΠΕΝΕΡΓΟΠΟΙΗΜΕΝΗ και αποσυνδεδεμένη από την ηλεκτρική παροχή.
- Για να αφαιρέσετε το καπάκι του μπολ [1] από το μπολ [2], ακολουθήστε αυτές τις οδηγίες (Εικ. 5 στη σελίδα 4):
  - 1) Ανασηκώστε το πίσω μέρος του καπακιού.
  - 2) Αφαιρέστε το καπάκι του δοχείου [1] από το εξάρτημα συγκράτησης που βρίσκεται στην μπροστινή πλευρά.
- Ρίξτε το συστατικό του φαγητού [G] στο μπολ [2] με προσοχή και όχι πέρα από το «ΜΕΓΙΣΤΟ ΕΠΙΠΕΔΟ». (Εικ. 6 στη σελίδα 4), (Μην ρίχνετε καυτό υγρό για να αποφύγετε τον κίνδυνο.)
- Αφού ρίξετε/γεμίσετε το συστατικό τροφίμων στο μπολ [2], κλείστε το καπάκι του μπολ [1] στο πάνω μέρος του μπολ [2]. (Εικ. 7 στη σελίδα 4)

### ΠΡΟΕΙΔΟΠΟΙΗΣΕΙΣ!

1. Μην ενεργοποιείτε ποτέ το μηχάνημα εάν λείπει το καπάκι του μπολ. Πριν αφαιρέσετε το καπάκι του μπολ, απενεργοποιήστε το μηχάνημα και αποσυνδέστε το από την πρίζα.
2.  Υπάρχουν ορισμένα κινούμενα μέρη μέσα στο μπολ, τα οποία μπορεί να προκαλέσουν τραυματισμούς, να σβήσουν το μηχάνημα και να το βγάλουν από την πρίζα πριν από την εκτέλεση οποιασδήποτε εργασίας.

### γ) Ξεκινήστε τη λειτουργία του μηχανήματος:

(Πίνακας ελέγχου : Εικ.2 στη σελίδα 3)

Κάθε μπολ ελέγχεται ανεξάρτητα.

- Αρχικά, συνδέστε το φως τροφοδοσίας σε κατάλληλη πρίζα.
- Στη συνέχεια, πιέστε [21] για να ενεργοποιήσετε το μηχάνημα. Πατήστε και κρατήστε πατημένο το [21] για 3 δευτερόλεπτα για να μεταβείτε σε κατάσταση ANAMONHΣ του μηχανήματος όταν δεν το χρησιμοποιείτε. (Εικ. 8 στη σελίδα 5).
- Στη συνέχεια, πιέστε το αντίστοιχο κουμπί του μπολ [12]. Και πιέστε διαδοχικά για να επιλέξετε τον τρόπο λειτουργίας εργασίας. Υπάρχουν 3 τρόποι λειτουργίας: Granita [18] , χυμός [19] ή OFF [20]. Θα εμφανιστεί διαδοχικά και θα ανάψει το αντίστοιχο εικονίδιο.

θ). Για σερβίρισμα με την Granita

(Εικ. 9 στη σελίδα 5)

- Πιέστε το αντίστοιχο κουμπί μπολ [12].
- Στη συνέχεια, πατήστε διαδοχικά για να επιλέξετε τη λειτουργία Granita και θα ανάψει το [18].
- Στη συνέχεια, πατήστε διαδοχικά «+» ή «-» για να ρυθμίσετε τη σκληρότητα. Η στάθμη μεταξύ 1 (μαλακή με πολύ νερό) και 7 (σκληρή με λιγότερο νερό).

II). Για σερβίρισμα με κρύα ποτά

(Εικ. 10 στη σελίδα 5)

- Πιέστε το αντίστοιχο κουμπί του μπολ [12] μέχρι να ανάψει η ένδειξη [19].
- Μεταβείτε στη λειτουργία ρύθμισης θερμοκρασίας χυμού πατώντας παρατεταμένα το [22] μέχρι να αρχίσει να αναβοσβήνει η ένδειξη «PR» στην οθόνη.
- Πιέστε [22] ξανά για να επιλέξετε το μπολ 1(F1) ή 2(F2) μέχρι να εμφανιστεί η ένδειξη «F1» ή «F2» στην οθόνη θερμοκρασίας.
- Πιέστε τον αριστερό πίνακα [17] για να ρυθμίσετε τη θερμοκρασία από 1°C ~ 7°C. Η θερμοκρασία θα ρυθμιστεί με επιτυχία. Μετά από 15 αναλαμπές χωρίς καμία λειτουργία, η οθόνη θα επιστρέψει στην κανονική της κατάσταση.

### ΕΙΔΟΠΟΙΗΣΗ:

- Η τρέχουσα θερμοκρασία εμφανίζεται στην οθόνη κανονικά.
- Πιέστε τα πλήκτρα [14] και [16] ταυτόχρονα για να επαναφέρετε την προεπιλεγμένη θερμοκρασία [ 2°C ].
- Στην οθόνη εμφανίζεται η ένδειξη «PR» / «F1» / «F2» : Λειτουργία ρύθμισης θερμοκρασίας χυμού / μπολ 1 / μπολ 2. Η λειτουργία θα γίνει άκυρη μετά από 15 αναλαμπές χωρίς καμία λειτουργία και η οθόνη θα επιστρέψει στην κανονική της λειτουργία.
- Μόνο ο αριστερός πίνακας [17] μπορεί να λειτουργήσει (για το μπολ 1 και 2) εντός του μοντέλου ρύθμισης θερμοκρασίας χυμού.

III). Για να σταματήσετε να εργάζεστε

- Πατήστε το αντίστοιχο κουμπί μπολ [12].
- Στη συνέχεια, πατήστε διαδοχικά μέχρι να ανάψει η λειτουργία απενεργοποίησης [20]. Στη συνέχεια, θα σταματούσε να ανακατεύει και να ψύχει.

### δ) Για να καθαρίσετε απλά το αντίστοιχο μπολ:

- Πιέστε και κρατήστε πατημένο το αντίστοιχο κουμπί του μπολ [12] για περίπου 6 δευτερόλεπτα.
- Η αντίστοιχη βαλβίδα του μπολ θα είναι εντελώς ανοιχτή για καθαρισμό περίπου 3 λεπτά. Κατά τη διάρκεια αυτής της λειτουργίας, στην οθόνη ελέγχου θα εμφανιστεί η ένδειξη «°C».

**ΠΡΟΣΟΧΗ!** Σε αυτή τη λειτουργία, θα ανοίξει η ηλεκτρονική εκτονωτική βαλβίδα του αντίστοιχου δοχείου. Αλλά το τρυπάνι ανακα-

τεύει ακόμα για καθάρισμα. Γεμίστε με ζεστό και καθαρό νερό το μπολ μέχρι να μην υπερβαίνει το «ΜΕΓΙΣΤΟ ΕΠΙΠΕΔΟ». Μην βάζετε το χέρι σας μέσα.

Απενεργοποιήστε το μηχανήμα και απουσιάζετε το από την πρίζα για σχολαστικό καθαρισμό ή απολύμανση του μηχανήματος.

### ε) Διανομή γρανίτας (Εικ. 11 στη σελίδα 6)

- Για να χορηγήσετε το προϊόν τροφίμων, τραβήξτε το μοχλό της βρύσης.

**ΣΗΜΕΙΩΣΗ:** Ελέγχετε τακτικά τη θερμοκρασία των ροφημάτων στο μπολ [2]. Διατηρείτε τη συσκευή σε λειτουργία όταν υπάρχει φαγητό μέσα στο μπολ.

Εάν το μηχανήμα δεν λειτουργεί συνεχώς, είναι απαραίτητο να απορρίψετε πρώτα τη μικρή ποσότητα από την περιοχική της βρύσης πριν το σερβίρισμα για τον πελάτη.

## Ρύθμιση παραμέτρων του μηχανήματος

**ΠΡΟΕΙΔΟΠΟΙΗΣΗ!** Δεν συνιστάται ιδιαίτερα η αλλαγή αυτές τις ρυθμίσεις παρακάτω, καθώς το μηχανήμα είναι ήδη ρυθμισμένο στις βέλτιστες ρυθμίσεις από την εργοστασιακή προεπιλογή. Αλλάξτε τη ρύθμιση μόνο εάν είναι απαραίτητο.

### Πώς να ρυθμίσετε

Πιέστε παρατεταμένα το [22] για περίπου 6 δευτερόλεπτα. Το «ΡΑ» εμφανίζεται στην οθόνη.

Πιέστε "+" ή "-" για να εισαγάγετε την τιμή "15" (Αυτός είναι ο κωδικός για την είσοδο στον τρόπο λειτουργίας ρύθμισης).

Στη συνέχεια, πατήστε [22] διαδοχικά για να επιλέξετε την παράμετρο (η οθόνη θα εμφανίζει διαδοχικά) που θέλετε να αλλάξετε. Οι παράμετροι παρατίθενται παρακάτω:

Οθόνη	Περιγραφή	Εύρος ρύθμισης	Εργοστασιακή προεπιλογή
F1	Θερμοκρασία του μπολ I σε λειτουργία χυμού	1°C ~ 7°C	2 °C
F2	Θερμοκρασία του μπολ II σε λειτουργία χυμού	1°C ~ 7°C	2 °C
F3	Δεν ισχύει		
C1	Προστασία όταν η θερμοκρασία είναι χαμηλή	-13 °C ~ -3 °C	-5°C
C3	Θερμοκρασία υγρού κατά το πρώτο στάδιο	5°C ~ 10°C	10°C
C4	Θερμοκρασία υγρού κατά το δεύτερο στάδιο	3°C ~ 8°C	5°C
A1	Θερμοκρασία αισθητήρα για το δοχείο I	-5°C ~ 5°C	0°C
A2	Θερμοκρασία αισθητήρα για δοχείο II	-5°C ~ 5°C	0°C
A3	Δεν ισχύει		
E1	Διαφορά θερμοκρασίας στη λειτουργία χυμού	1°C ~ 5°C	2 °C
E2	Χρονική καθυστέρηση συμπίεσις	2 ~ 8 λεπτά	2 λεπτά

## Καθαρισμός και συντήρηση

- **ΠΡΟΣΟΧΗ!** Αποσυνδέστε πάντα τη συσκευή από την παροχή ρεύματος και την ψύχετε πριν από την αποθήκευση, τον καθαρισμό και τη συντήρηση.
- Μη χρησιμοποιείτε πίδακα νερού ή ατμοκαθαριστή για τον καθαρισμό και μην πιέζετε τη συσκευή κάτω από το νερό, καθώς το εξαρτήματα θα βραχούν και μπορεί να προκληθεί ηλεκτροπληξία.
- Εάν η συσκευή δεν διατηρείται σε καλή κατάσταση καθαριότητας, αυτό μπορεί να επηρεάσει αρνητικά τη διάρκεια ζωής 0 της συσκευής και να οδηγήσει σε επικίνδυνη κατάσταση.
- Τα υπολείμματα τροφίμων πρέπει να καθαρίζονται τακτικά και να αφαιρούνται από τη συσκευή. Εάν η συσκευή δεν καθαριστεί σωστά, θα μειωθεί η διάρκεια ζωής της και μπορεί να προκληθεί επικίνδυνη κατάσταση κατά τη χρήση.

### Καθαρισμός

- Καθαρίστε την κρύα εξωτερική επιφάνεια με ένα πανί ή αφουγγάρι ελαφρώς νοτισμένο με ήπιο διάλυμα σαπουνιού.
- Για λόγους υγιεινής, η συσκευή πρέπει να καθαρίζεται πριν και μετά τη χρήση.
- Αποφύγετε την επαφή του νερού με τα ηλεκτρικά εξαρτήματα.
- Ποτέ μη βυθίζετε τη συσκευή σε νερό ή άλλα υγρά.
- Καθαρίστε το εσωτερικό του δοχείου με μη αποξεστικό απορρυπαντικό και ξεπλύνετε με καθαρό νερό.
- Κανένα εξάρτημα δεν είναι ασφαλές για πλύσιμο σε πλυντήριο πιάτων.

Εξαρτήματα	Πώς να καθαρίζετε	Παρατήρηση
Όλα τα παρελκόμενα, όπως ράφια, θήκες ραφιών κ.λπ.	<ul style="list-style-type: none"> <li>• Μουλάστε σε ζεστό σαπουνόνερο για περίπου 10 με 20 λεπτά.</li> <li>• Ξεπλύνετε καλά με τρεχούμενο νερό.</li> </ul>	Επιτέλους, στεγνώστε καλά όλα τα εξαρτήματα.
Εξωτερικές γυάλινες επιφάνειες	<ul style="list-style-type: none"> <li>• Καθαρίστε με ένα μαλακό πανί και λίγο ουδέτερο απορρυπαντικό. Βεβαιωθείτε ότι δεν εισέρχεται νερό ή υγρασία στο εσωτερικό της συσκευής.</li> </ul>	
Εσωτερικές γυάλινες επιφάνειες	<ul style="list-style-type: none"> <li>• Αφαιρέστε τυχόν επικαθίσεις τροφίμων.</li> <li>• Καθαρίστε με ένα μαλακό πανί και λίγο ήπιο απορρυπαντικό. Βεβαιωθείτε ότι δεν εισέρχεται νερό ή υγρασία στο εσωτερικό της συσκευής.</li> </ul>	
Γυάλινη πόρτα		

### α) Άδειασμα των μπολ

- Πριν καθαρίσετε ένα μπολ, πρέπει πρώτα να αδειάσετε όλα τα συστατικά του φαγητού μέσα στο μπολ.

### β) Αποσυρμολογήστε τη βρύση παροχής:

- Βεβαιωθείτε ότι όλα τα ροφήματα έχουν αδειάσει μέσα στο μπολ.
- Αποσυρμολογήστε τη βρύση πριν αφαιρέσετε το μπολ.
- Αφαιρέστε τον πεύρο (F) για να απελευθερώσετε όλα τα άλλα εξαρτήματα. [Εικ. 13 στη σελίδα 6]
- Χρησιμοποιήστε καθαρό και ζεστό νερό για να πλύνετε τα εξαρτήματα. [Εικ. 14 στη σελίδα 6]

### γ) Αφαιρέστε το μπολ και το καπάκι:

- Για να αφαιρέσετε πρώτα το καπάκι του μπολ (1) από το μπολ (2), ακολουθήστε αυτές τις οδηγίες και δείτε την Εικ. 15 στη σελίδα 6.
  - 1) Ανασπώστε το πίσω μέρος του καπακιού.
  - 2) Αφαιρέστε το καπάκι του μπολ (1) από το εξάρτημα συγκράτησης που βρίσκεται στην μπροστινή πλευρά.
- Στη συνέχεια, ανασπώστε το μπροστινό μέρος του μπολ για να το απελευθερώσετε.
- Στη συνέχεια, αφαιρέστε το μπολ από τη θέση του πιέζοντας ελαφρά την πίσω πλευρά. Το μπολ έχει αποσυνδεθεί τώρα. (Εικ. 16 στη σελίδα 6)
- Τέλος, αφαιρέστε το τρυπάνι και αφαιρέστε το κάλυμμα του καπέλου στεγανοποίησης (Α) και τον δακτύλιο στεγανοποίησης του δοχείου (Β). Αντικαταστήστε εάν έχει φθαρεί ή για κάθε 12 μήνες. (Εικ. 17 στη σελίδα 7)

### δ) Αφαιρέστε το μπολ και το καπάκι:

**ΠΡΟΣΟΧΗ!** Όλα τα εξαρτήματα που έχουν αποσυρμολογηθεί και αφαιρεθεί προηγουμένως πρέπει να πλένονται και να απολυμαίνονται σχολαστικά. Συνιστούμε ανεπιφύλακτα τον καθημερινό καθαρισμό και την απολύμανση αυτής της συσκευής για τη διατήρηση υψηλού βαθμού ποιότητας τροφίμων.

- Για να εκτελέσετε σωστά αυτή τη διαδικασία, ακολουθήστε την παρακάτω διαδικασία:
    - Γεμίστε ένα δοχείο με απορρυπαντικό και ζεστό νερό σε θερμοκρασία 50 ~ 60°C.
    - Πλύνετε σχολαστικά τα αποσυρμολογημένα εξαρτήματα με το διάλυμα απορρυπαντικού.
    - Ξεπλύνετε με ζεστό νερό.
    - Βυθίστε τα εξαρτήματα αποσυρμολόγησης στο διάλυμα και εμποτίστε για περίπου 30 λεπτά.
    - Στη συνέχεια, πλύνετε ξανά τα εξαρτήματα με καθαρό νερό.
    - Τοποθετήστε διαφορετικά εξαρτήματα σε μια στεγνή, καθαρή επιφάνεια και στεγνώστε καλά όλα τα εξαρτήματα.
    - Συρμολογήστε το μηχάνημα όπως περιγράφεται στο παρακάτω μέρος ε).
    - Πριν ξεκινήσετε ξανά τη λειτουργία της συσκευής, εκτελέστε τον κύκλο ξεβγάλματος με καθαρό νερό. (Βλ. παρακάτω μέρος στ).)
- ΠΡΟΕΙΔΟΠΟΙΗΣΗ!** Μην εμβαπτίζετε τα καπάκια των μπολ με λαμπτήρα σε οποιοδήποτε είδος υγρού. Πριν από τον καθαρισμό, βεβαιωθείτε ότι ο λαμπτήρας έχει αφαιρεθεί από το μηχάνημα όπως περιγράφεται παρακάτω (Εικ. 29 στη σελίδα 8).

Για να καθαρίσετε το φωτιζόμενο καπάκι του μπολ όπως φαίνεται παρακάτω:

1. Χρησιμοποιώντας ένα καθαρό, υγρό πανί για να ακουπίσετε το κάτω μέρος του καπακιού του μπολ και την εξωτερική επιφάνεια.
2. Χρησιμοποιώντας ένα σφουγγάρι που έχετε βουτήξει στο διάλυμα πλύσης, απολυμάνετε το κάτω μέρος (24) του καπακιού του μπολ, προσέξτε να μην αγγίξετε το μέρος του μεντεσέ (X) για περίπου 10 λεπτά (Εικ. 18 στη σελίδα 7).
3. Ξεπλύνετε δύο ή περισσότερες φορές, με ένα καθαρό σφουγγάρι εμποτισμένο με ζεστό φρέσκο νερό.
4. Στεγνώστε το με ένα στεγνό, καθαρό πανί.
5. Επανατοποθετήστε το καπάκι του μπολ μόνο μετά τον καθαρισμό και την απολύμανση του μπολ.

### ε) Επανασυρμολόγηση των πλυμένων εξαρτημάτων

**ΠΡΟΣΟΧΗ!** Όλα τα πλυμένα εξαρτήματα πρέπει να επανασυρμολογούνται προσεκτικά. Ορισμένα εξαρτήματα πρέπει να λιπαίνονται επαρκώς από τα παρεχόμενα λιπαντικά, ώστε να διασφαλί-

ζεται η αποτελεσματική λειτουργία τους.

- Να ελέγχετε πάντα την ακεραιότητα του παρεμβύσματος (Α), εάν είναι φθαρμένο, αντικαταστήστε το με νέο (παρέχεται).
- Αντικαθιστάτε το κάλυμμα του καπέλου στεγανοποίησης του τρυπανιού (Α) για τουλάχιστον κάθε 12 μήνες.
- Τοποθετήστε το κάλυμμα του καπέλου στεγανοποίησης του τρυπανιού (Α) όπως φαίνεται παρακάτω. (Εικ. 19 στη σελίδα 7).
- Λιπάνετε την εσωτερική περιοχή του καλύμματος του καπέλου στεγανοποίησης του τρυπανιού (Α) όπως φαίνεται στην Εικ. 20 στη σελίδα 7 με το λιπαντικό (Παρέχεται).
- Στη συνέχεια, εισαγάγετε τον δακτύλιο στεγανοποίησης του δοχείου (Β) και λιπάνετε με το παρεχόμενο λιπαντικό γύρω από αυτόν, όπως φαίνεται παρακάτω. (Εικ. 21 στη σελίδα 7)
- Στη συνέχεια, εισαγάγετε τον κοχλία με τη λευκή ροδέλα (D) και τη μαύρη ροδέλα (E) για τον άξονα. Περιστρέψτε το τρυπάνι για να το συμπλέξετε. (Εικ. 22 στη σελίδα 7)
- Μετά από αυτό, τοποθετήστε ξανά το μπολ στη θέση του, σκώστε ελαφρά την κεφαλή του τρυπανιού ώστε να ευθυγραμμιστεί με τη θέση (E) του μπολ. (Εικ. 23 στη σελίδα 7)
- Πιέστε ελαφρά το μπολ προς τα κάτω μέχρι να ασφαλίσει στη σωστή θέση και να ακουστεί ένας ήχος «κλικ». (Εικ. 24 στη σελίδα 7)

Ακολουθήστε τις παρακάτω οδηγίες για να επανασυρμολογήσετε τον σπειροτόμο (7):

- Χρησιμοποιώντας το παρεχόμενο λιπαντικό, λιπάνετε επαρκώς το πάμα (Υ) και επανασυρμολογήστε τα εξαρτήματα.
- Τοποθετήστε τον πεστρο (F) ενώ διατηρείτε σταθερό το μοχλό του σπειροτόμου. (Εικ. 25 στη σελίδα 8)
- Αντικαταστήστε τον δακτύλιο στεγανοποίησης του σπειροτόμου (C) εάν έχει φθαρεί ή παρουσιάζει διαρροή.

### στ) Έκπλυση του μηχανήματος

**ΠΡΟΣΟΧΗ!** Πριν ξεκινήσετε το μηχάνημα μετά τον καθαρισμό, πρέπει να μεταφέρετε μαζί σας τον κύκλο ξεβγάλματος.

Διαδικασίες όπως παρακάτω:

- Αδειάστε το καθαρό νερό στο μπολ.
- Αφήστε το μηχάνημα να λειτουργήσει για τουλάχιστον 5 λεπτά στην «ανакίνηση»
- Ανεργοποιήστε το μηχάνημα και αδειάστε το μπολ ανοίγοντας τη βρύση.

### ζ) Καθαρισμός του δίσκου συλλογής υγρών

**ΠΡΟΣΟΧΗ!** Ο δίσκος συλλογής υγρών πρέπει να αδειάζει και να καθαρίζεται κάθε φορά που εμφανίζεται ο κόκκινος πλωτήρας που είναι εγκατεστημένος στο πλέγμα. Πρέπει να καθαρίζεται καθημερινά.

- Ανασπώστε τον δίσκο με το πλέγμα στο πάνω μέρος του και τραβήξτε τον προς τα έξω. (Εικ. 26 στη σελίδα 8)
- Πλύνετε το δίσκο και το πλέγμα ξεχωριστά με χλιαρό νερό.
- Στεγνώστε καλά και τα δύο μέρη και τοποθετήστε ξανά το πλέγμα στο επάνω μέρος του δίσκου.
- Τοποθετήστε τον εύκαμπτο σωλήνα παροχέτευσης στο παρεχόμενο άνοιγμα.
- Τοποθετήστε το δίσκο στη θέση του και πιέστε τον προς τα κάτω για να τον ασφαλίσετε στο μηχάνημα.

### η) Καπάκι φωτισμού

**ΠΡΟΣΟΧΗ!** Κατά τη διάρκεια της διαδικασίας καθαρισμού, προσέξτε να μην λυγίσετε, σπάσετε ή προκαλέσετε ζημιά στις «επαφές» (Εικ. 27 στη σελίδα 8). Οποιαδήποτε ζημιά μπορεί να προκαλέσει άσχημη μύκητα στο καπάκι του φωτισμού.

- Καθαρίστε τις επαφές του καπακιού με ένα υγρό πανί και στεγνώστε καλά. Απενεργοποιείτε πάντα το μηχάνημα.
- Μην το βυθίζετε σε νερό για καθαρισμό.

#### ii) Αντικατάσταση λαμπτήρα

- Ο λαμπτήρας πρέπει να αντικαθίσταται μόνο όταν το μηχάνημα είναι απενεργοποιημένο και το καλώδιο τροφοδοσίας είναι αποσυνδεδεμένο.
- Στη συνέχεια, αφαιρέστε τα προστατευτικά πώματα. Στη συνέχεια, χρησιμοποιήστε ένα κατάλληλο κατασβίδι (δεν παρέχεται) για να χαλαρώσετε τις βίδες για να αφαιρέσετε το κάλυμμα [Εικ. 28 στη σελίδα 8].
- Αφαιρέστε το λαμπτήρα (U) από την υποδοχή (T) [Εικ. 29 στη σελίδα 8]. Και αντικαταστήστε το με νέο λαμπτήρα (δεν παρέχεται).

#### ij) Καθαρισμός του συμπυκνωτή

- **ΠΡΟΣΟΧΗ!** Ο συμπυκνωτής μπορεί να καθαριστεί μόνο από εξειδικευμένο τεχνικό, ο οποίος πρέπει να οργανώσει όλες τις σκολουθίες λειτουργίας και με κατάλληλο εργαλείο/εξοπλισμό.
- Ο συμπυκνωτής πρέπει να καθαρίζεται τακτικά (τουλάχιστον μια φορά κάθε 6 μήνες) για να διατηρείται η καλή απόδοση του μηχανήματος.
- Για να αποκτίσετε πρόσβαση στο συμπυκνωτή, πρέπει να αφαιρέσετε τα προστατευτικά.
- **ΠΡΟΕΙΔΟΠΟΙΗΣΗ!** Η αφαίρεση των προστατευτικών μέσων θα εκθέσει ορισμένες αιχμηρές επιφάνειες του μηχανήματος.
- Για να αφαιρέσετε το προστατευτικό πλαίσιο ασφαλείας, προχωρήστε ως εξής:  
[Εικ. 30 στη σελίδα 8]
- 1) Ανασπώστε και αφαιρέστε πλήρως το επάνω μέρος του πλευρικού προστατευτικού.
- 2) Χαλαρώστε τις 4 βίδες που συγκρατούν τον προφυλακτήρα στη θέση του.
- 3) Αφού αφαιρέσετε τις 4 βίδες, αφαιρέστε το προστατευτικό ασφαλείας. [Εικ. 31 στη σελίδα 8]
- 4) Χρησιμοποιήστε μια στεγνή βούρτσα (δεν παρέχεται) για να αφαιρέσετε τη σκόνη που έχει συσσωρευτεί με την πάροδο του χρόνου κατά τη χρήση. [Εικ. 32 στη σελίδα 8]
- 5) Αφού καθαρίσετε καλά το συμπυκνωτή, επανασυναρμολογήστε το προστατευτικό ασφαλείας.

#### ia) Περιοδική συντήρηση

Αυτό το μηχάνημα πρέπει να ελέγχεται περιοδικά (για τουλάχιστον κάθε 6 μήνες) από εξειδικευμένο τεχνικό. Αυτός ο περιοδικός έλεγχος διασφαλίζει ότι όλα τα εγκατεστημένα εξαρτήματα και το ίδιο το μηχάνημα βρίσκονται σε υψηλό επίπεδο ασφαλείας. Τυχόν φθαρμένα εξαρτήματα πρέπει να αντικαθίστανται από γνήσια ανταλλακτικά. Απαγορεύεται η χρήση αυτού του μηχανήματος όταν ακόμα και ένα από τα εξαρτήματά του είναι ελαττωματικό ή φθαρμένο. Ο χρήστης απαγορεύεται να εκτελεί περιοδική συντήρηση.

#### Συντήρηση

- Ελέγχετε τακτικά τη λειτουργία της συσκευής για την αποφυγή σοβαρών ατυχημάτων.
- Εάν διαπιστώσετε ότι η συσκευή δεν λειτουργεί σωστά ή ότι υπάρχει πρόβλημα, σταματήστε να τη χρησιμοποιείτε, απενεργοποιήστε την και επικοινωνήστε με τον προμηθευτή.
- Όλες οι εργασίες συντήρησης, εγκατάστασης και επισκευής πρέπει να πραγματοποιούνται από εξειδικευμένους και εξουσιοδοτημένους τεχνικούς ή να συνιστώνται από τον κατασκευαστή.

#### Μεταφορά και αποθήκευση

- Πριν από την αποθήκευση, να βεβαιώνεται πάντα ότι η συσκευή έχει αποσυνδεθεί από την παροχή ρεύματος και έχει κρυώσει εντελώς.
- Αποθηκεύστε τη συσκευή σε δροσερό, καθαρό και στεγνό χώρο.
- Μην τοποθετείτε ποτέ βάρια αντικείμενα επάνω στη συσκευή, καθώς μπορεί να προκληθεί ζημιά σε αυτήν.
- Μην μετακινείτε τη συσκευή ενώ βρίσκεται σε λειτουργία. Αποσυνδέστε τη συσκευή από την παροχή ρεύματος κατά τη μετακίνηση και κρατήστε την στο κάτω μέρος.

#### Αντιμετώπιση προβλημάτων

Αν η συσκευή δεν λειτουργεί σωστά, ελέγξτε τον παρακάτω πίνακα για το διάλυμα. Εάν εξακολουθείτε να μην μπορείτε να λύσετε το πρόβλημα, επικοινωνήστε με τον προμηθευτή/πάρχο υπηρεσιών.

Πρόβλημα	Πιθανή αιτία	Πιθανή λύση
Το μηχάνημα δεν λειτουργεί μετά τη σύνδεση στην πρίζα	Το καλώδιο ρεύματος και το βύσμα δεν συνδέονται σταθερά και σωστά	Ελέγξτε ξανά τη σύνδεση. Και βεβαιωθείτε ότι όλες οι συνδέσεις είναι σταθερά συνδεδεμένες.
Διαρροή σπειροτόμου διανομέα	Η βρύση δεν έχει τοποθετηθεί σωστά	Ελέγξτε ξανά τη σύνδεση. Και βεβαιωθείτε ότι όλες οι συνδέσεις είναι σταθερά συνδεδεμένες.
	Το έμβολο σπειροτόμου δεν λιπαίνεται	Λίπανση του εμβόλου σπειροτόμου
Διαρροή φαγητού από το πίσω μέρος του μπουλ	Το έμβολο σπειροτόμου είναι ελαττωματικό	Επικοινωνήστε με τον προμηθευτή.
	Το μπουλ δεν έχει τοποθετηθεί σωστά.	Ελέγξτε ξανά τη θέση και επανασυναρμολογήστε το μπουλ.
Ο κακίλιος δεν περιστρέφεται	Ο δακτύλιος στεγανοποίησης του δοχείου δεν λιπαίνεται.	Λιπάνετε τον δακτύλιο στεγανοποίησης του δοχείου.
	Ο δακτύλιος στεγανοποίησης του μπουλ είναι ελαττωματικός.	Αντικαταστήστε με νέο δακτύλιο στεγανοποίησης μπουλ.
Το μηχάνημα δεν φτιάχνει γρανίτα	Το τρυπάνι μπλοκάρει από τον πάγο του μπουλ.	Αφήστε πρώτα τον πάγο να λιώσει.
	Η λειτουργία εργασίας δεν βρίσκεται στη λειτουργία «Granita»	Επιλέξτε «Λειτουργία Granita»
	Ο συμπυκνωτής είναι βρώμικος.	Καθαρίζετε τον συμπυκνωτή τακτικά.
Ο αερισμός δεν επαρκεί	Ο αερισμός δεν επαρκεί	Επιτρέψτε επαρκή αερισμό
	Το μηχάνημα κοντά στην πηγή θερμότητας.	Απομακρύνετε το μηχάνημα από την πηγή θερμότητας

Ο κακίος κάνει θόρυβο κατά τη λειτουργία	Το μπροστινό παρέμβυσμα (A) δεν έχει τοποθετηθεί σωστά.	Ελέγξτε ξανά και τοποθετήστε το μπροστινό παρέμβυσμα (A) σωστά.
	Το μπροστινό παρέμβυσμα (A) δεν λιπαίνεται	Λιπάνετε το μπροστινό παρέμβυσμα (A).
	Η αύραση είναι πολύ πηχτή	Αλλάξτε τη συνέπεια.
Η Granita έχει μαύρους λεκέδες	Το μολύ είναι βρώμικο.	Απεργονοποιήστε και σπασούνε το μολύ. Καθαρίστε καλά το μολύ.
	Ο δακτύλιος στεγανοποίησης του τρυπανιού είναι βρώμικος.	Καθαρίστε ξανά τον δακτύλιο στεγανοποίησης.
Η βρύση του διανεμτή δεν απελευθερώνεται σωστά	Η βρύση είναι φραγμένη από τον πάγο	Απεργονοποιήστε τη συσκευή για να λιώσει ο πάγος.

**Εγγύηση**

Κάθε ελάττωμα που επηρεάζει τη λειτουργικότητα της συσκευής και παρουσιάζεται εντός ενός έτους μετά την αγορά θα επισκευάζεται με δωρεάν επισκευή ή αντικατάσταση, με την προϋπόθεση ότι η συσκευή έχει χρησιμοποιηθεί και συντηρηθεί σύμφωνα με τις οδηγίες και δεν έχει υποστεί οποιαδήποτε κατάχρηση ή κακή χρήση. Τα νόμιμα δικαιώματά σας δεν επηρεάζονται. Εάν η συσκευή καλύπτεται από εγγύηση, δηλώστε που και πότε αγοράστηκε και συμπεριλάβετε απόδειξη αγοράς (π.χ. απόδειξη). Σύμφωνα με την πολιτική μας για τη συνεχή ανάπτυξη προϊόντων, διατηρούμε το δικαίωμα να αλλάξουμε τις προδιαγραφές προϊόντων, συσκευασίας και τεκμηρίωσης χωρίς προειδοποίηση.

**Απόρριψη και περιβάλλον**



Κατά τον παρολιισμό της συσκευής, το προϊόν δεν πρέπει να απορρίπτεται μαζί με άλλα οικιακά απορρίμματα. Αντ' αυτού, είναι δική σας ευθύνη να απορρίψετε τον απόβλητο εξοπλισμό σας παραδιδόντάς τον σε ένα καθορισμένο σημείο συλλογής. Η μη τήρηση αυτού του κανόνα μπορεί να τιμωρηθεί σύμφωνα με τους ισχύοντες κανονισμούς για την απόρριψη αποβλήτων. Η ξεχωριστή συλλογή και ανακύκλωση του άχρηστου εξοπλισμού σας κατά τη στιγμή της απόρριψης θα βοηθήσει στη διατήρηση των φυσικών πόρων και θα διασφαλίσει ότι ανακυκλώνεται με τρόπο που προστατεύει την ανθρώπινη υγεία και το περιβάλλον. Για περισσότερες πληροφορίες σχετικά με το πού μπορείτε να αποθέσετε τα απορρίμματα για ανακύκλωση, επικοινωνήστε με την τοπική εταιρεία συλλογής απορριμμάτων. Οι κατασκευαστές και οι εισαγωγείς δεν αναλαμβάνουν ευθύνη για την ανακύκλωση, την επεξεργασία και την οικολογική απόρριψη, είτε απευθείας είτε μέσω ενός δημόσιου συστήματος.

ΣΕΡΒΙΣ ΕΛΜΑΔΟΣ:  
 Τηλ.: 213 0 998989 (10 γραμμές)  
 info@pks-hendi.com

**Poštovani korisnici,**



Hvala vam što ste kupili ovaj Arktic uređaj. Pažljivo pročítajte ovaj priručnik za uporabu i pritom obratite posebnu pozornost na niže navedene sigurnosne propise, prije prve ugradnje i uporabe uređaja.

**Sigurnosne upute**

- Uređaj upotrebljavajte samo u svrhu za koju je namijenjen, kako je opisano u ovom priručniku.
- Proizvođač nije odgovoran za bilo kakva oštećenja uzrokovana neispravnim radom i nepravilnom uporabom.
-  **OPASNOST! OPASNOST OD STRUJNOG UDARA!** Ne pokušavajte sami popraviti uređaj. Električne dijelove uređaja nemojte uranjati u vodu ili neku drugu tekućinu. Nikada nemojte držati uređaj pod tekućim vodom.
- **NIKADA NEMOJTE KORISTITI OŠTEĆENI UREĐAJ!** Redovito provjeravajte električne spojeve i kabele za eventualna oštećenja. Ako je oštećen, uređaj isključite iz električne mreže. Popravke smije obavljati samo dobavljač ili kvalificirana osoba kako bi se izbjegle opasnosti ili ozljede.
- **UPOZORENJE!** Prilikom postavljanja uređaja, ako je potrebno, kabel za napajanje usmjerite na siguran način kako biste izbjegli nenamjerno povlačenje, oštećivanje, kontakt s površinom za grijanje ili opasnost od spoticanja.
- **UPOZORENJE!** Dok god je utikač u utičnici, uređaj je priključen na napajanje.
- **UPOZORENJE!** UVIJEK isključite uređaj prije isključivanja iz napajanja, čišćenja, održavanja ili pohrane.
- Uređaj spajajte samo na električnu utičnicu s naponom i frekvencijom navedenim na naljepnici uređaja.
- Ne dodirujte utikač/električne spojeve vlažnim rukama.
- Uređaj i električne priključke/priključke držite podalje od vode i drugih tekućina. Ako uređaj padne u vodu, odmah uklonite električne priključke. Uređaj ne upotrebljavajte dok ga nije provjerio ovlaštenu tehničar. Nepridržavanje ovih uputa može dovesti do po život opasnih rizika.
- Spojite napajanje u lako dostupnu električnu utičnicu kako biste mogli odmah isključiti uređaj u hitnom slučaju.
- Pazite da kabel ne dođe u dodir s oštrim ili vrućim predmetima i držite ga dalje od otvorenog požara. Nikada nemojte povlačiti kabel za napajanje kako biste ga isključili iz utičnice, uvijek povucite utikač.
- Nikada nemojte nositi uređaj za kabel.
- Nikad sami nemojte pokušavati otvoriti kućište uređaja.
- Ne stavljajte predmete u kućište uređaja.
- Nikad ne ostavljajte uređaj bez nadzora tijekom uporabe.
- Uređajem treba upravljati osposobljeno osoblje u kuhinji restorana, kantine ili osoblja bara, itd.
- Ovim uređajem ne smiju rukovati osobe sa smanjenim fizičkim, osjetilnim odnosno umnim sposobnostima ili osobe koje nemaju dovoljno iskustva i znanja.
- Ovaj uređaj djeca ne smiju upotrebljavati ni pod kojim okolnostima.
- Uređaj i električne spojeve držite izvan dohvata djece.
- Nikada ne upotrebljavajte pribor niti bilo koje dodatne uređaje osim onih koje je isporučio uređaj ili preporučio proizvođač. Ako to ne učinite, može doći do sigurnosnog rizika za korisnika i može oštetiti uređaj. Koristite samo originalne dijelove i dodatnu opremu.

- Ne upravljajte ovim uređajem pomoću vanjskog tajmera ili sustava daljinskog upravljanja.
- Nemojte stavljati uređaj na grijači predmet (benzin, električnu struju, štednjak s ugljenom itd.).
- Ne prekrivajte uređaj u radu.
- Ne stavljajte predmete na uređaj.
- Uređaj ne upotrebljavajte u blizini otvorenih plamena, eksplozivnih ili zapaljivih materijala. Uređaj uvijek koristite na vodoravnoj, stabilnoj, čistoj, otpornoj na toplinu i suhoj površini.
- Uređaj nije prikladan za postavljanje u prostor gdje se može koristiti mlaz vode.
- Ostavite najmanje 20 cm prostora oko uređaja radi prozračivanja tijekom uporabe.
- **UPOZORENJE!** Pazite da svi ventilacijski otvori na uređaju nisu blokirani.

## Posebne sigurnosne upute

-  **UPOZORENJE! OPASNOST OD POŽARA!**  
Rashladno sredstvo koje se koristi je R290 Zapaljivo rashladno sredstvo koje je ekološki prihvatljivo. Iako je zapaljiv, ne oštećuje ozonski omotač i ne povećava staklenički učinak. Ne upotreba ovog rashladnog sredstva dovela je do neznatnog povećanja razine buke uređaja. Osim buke kompresora, možda možete čuti i protok rashladnog sredstva oko sustava. To se ne može izbjeći i nema nikakav štetan učinak na rad uređaja. Potrebno je paziti prilikom transporta i postavljanja uređaja kako dijelovi rashladnog sustava ne bi bili oštećeni. Propuštanje rashladnog sredstva može oštetiti oči.
- Ovaj je uređaj namijenjen komercijalnoj uporabi.
- Ne koristite uređaj bez tereta kako biste spriječili pregrijavanje.
-  **OPASNO! OPASNOST OD OZLJEDE!** U zdjeli se nalaze pokretni dijelovi koji mogu prouzročiti ozljede. Isključite stroj i iskopčajte ga iz napajanja prije bilo kakvih radnji.
- **OPREZ!** UVIJEK isključite stroj i iskopčajte napajanje prije dodirivanja bilo kakvih dijelova za motor.  
Ako je kabel za napajanje oštećen, mora ga zamijeniti proizvođač, njegov servisni zastupnik ili slične kvalificirane osobe kako bi se izbjegla opasnost.
- **PAŽNJA!** Nemojte puniti teret iznad razine MAX.
- **OPREZ! OPASNOST OD OPEKLINA!** Tekućina za hlađenje koja se raspršuje na kožu može uzrokovati kritične opekline. Držite oči i kožu zaštićenima. Ako dođe do opeklina rashladnog sredstva, odmah isperite hladnom vodom. U slučaju da su opekline teške, primijenite led i odmah se obratite liječniku.
- **UPOZORENJE!** Provide Osigurajte dovoljnu ventilaciju u okolnoj strukturi prilikom ugradnje. Nikada ne blokirajte uisavanje i izlaz zraka radi održavanja cirkulacije zraka.
- U ili u blizini uređaja ne stavljajte opasne proizvode, kao što su gorivo, alkohol, boja, aerosolne limenke sa zapaljivim gorivom, zapaljive ili eksplozivne tvari.

## Namjena

- Ovaj uređaj namijenjen je za uporabu u komercijalne svrhe, primjerice u kuhinjama restorana, kantinama, bolnicama i komercijalnim poduzećima kao što su pekare, butherije itd., ali ne i za kontinuiranu masovnu proizvodnju hrane.
- Ovaj je uređaj namijenjen izdavanju hladnih napitaka. Svaka druga uporaba može dovesti do oštećenja uređaja ili tjelesnih ozljeda.

- Uporaba uređaja za bilo koju drugu svrhu smatra se pogrešnom uporabom uređaja. Korisnik je isključivo odgovoran za neprimjerenu uporabu uređaja.

## Ugradnja uzemljenja

Ovaj je uređaj klasificiran kao **zaštitna klasa I** i mora se spojiti na zaštitno uzemljenje. Uzemljavanjem se smanjuje rizik od strujnog udara time što uređaj dobiva dodatnu žicu za odvod električne struje.

Ovaj je uređaj opremljen strujnim kabelom sa utikačem za uzemljenje ili električnim priključcima s uzemljenjem. Priključci moraju biti pravilno instalirani i uzemljeni.

## Glavni dijelovi proizvoda

(Slika1 na stranici 3)

1. Poklopac posude
2. Zdjela
3. Upravljačka ploča
4. Odvojiva plitica za istjecanje
5. Mreža
6. Plovak (indikator preljeva)
7. Ureznice na dozatoru
8. Ručke
9. Stopala

## Rezervni dijelovi

- A. Poklopac poklopca poklopca čvrstog čepa spirale x3
- B. Prsten brtve posude x1
- C. Spojni prsten dozatora x10
- D. Bijela podloška osovine spirale x3
- E. Crna podloška osovine spirale x3
- F. Cijev maziva x1

## Upravljačka ploča

(Slika2 na stranici 3)

10. Lampica indikatora posude
11. Zaslon
12. Gumb za odabir načina rada za željenu zdjelu
13. Desna ploča
14. Povećanje tvrdoće + / Temperatura
15. Prikaz tvrdoće / temperature
16. Smanji tvrdoću - / Temperatura
17. Lijeva pločal
18. Indikator granitnog načina rada
19. Indikator soknog načina
20. Indikator načina rada OFF (isključeno)
21. Prekidač napajanja
22. Gumb za postavljanje parametra  
(Pogledajte = = > Postavljanje parametara stroja)
23. Gumb Osvjetljenje osvjetljenja

## Strujna shema

(Slika3 na stranici 4)

- T. Napajanje sklopke
- M1: Kompresor
- FA: Preopterećenje kompresora
- KA: Relej kompresora
- C: Pokreni kondenzator
- M2: Motor ventilatora kondenzatora
- DPF1\DPF2: Izlaz za elektroničko proširenje od 1\2

NTC1\NTC2: Senzor pića 1\2  
NTC3\NTC4: Senzor usisavanja 1\2  
WX: Prikaz temperature  
MI\MII: DC motor od 1\2  
LEDI\LEDII: LED svjetla 1\2

## Priprema prije uporabe

- Uklonite svu ambalažu i omot.
- Provjerite je li uređaj u dobrom stanju i sa svim dodacima. U slučaju nepotpune ili oštećene isporuke, odmah kontaktirajte dobavljača. U tom slučaju nemojte upotrebljavati uređaj.
- Prije uporabe očistite pribor i uređaj [Pogledajte ==> Čišćenje i održavanje].
- Provjerite je li uređaj potpuno suh.
- Uređaj postavite na vodoravnu, stabilnu i otpornu površinu koja je sigurna protiv prskanja vode.
- Čuvajte ambalažu ako namjeravate i ubuduće spremati uređaj.
- Sačuvajte korisnički priručnik za buduću upotrebu.

HR

**BILJEŠKA!** Zbog ostataka proizvodnje, uređaj tijekom prvih nekoliko uporaba može ispuštati blagi miris. To je normalno i ne ukazuje na bilo kakav nedostatak ili opasnost. Provjerite je li uređaj dobro prozračen.

## Upute za rad

### a) Priprema sastojaka hrane:

(Slika 4 na stranici 4)

- Razrijedite i promiješajte KONCENTRAT s VODOM u odgovarajućem spremniku prema receptima proizvođača. DOBIVENA SMJESA MORA SADRŽAVATI NAJMANJI SADRŽAJ ŠEĆERA OD 13°BRIX. Manja koncentracija može oštetiti vijke i/li reduktore.
- **UPOZORENJE!** Temperatura sastojaka hrane nikad ne bi smjela premašiti 25°C.
- **UPOZORENJE!** Nikada ne upotrebljavajte samo s vodom.

### b) Stavljanje sastojaka hrane u uređaj:

- **UPOZORENJE!** Sastojak u koji je jelo potrebno je uliti u posudu [2] samo kada je uređaj isključen i isključen iz električne mreže.
- Za skidanje poklopca posude [1] posude [2] slijedite ove upute [slika 5 na stranici 4]:
  - 1) Podignite stražnji dio poklopca;
  - 2) Odvojite poklopac posude [1] od držača smještenog na prednjoj strani.
- Pažljivo ulijte sastojak [G] u zdjelu [2], a ne preko oznake „MAXIMUM LEVEL“. (Slika 6 na stranici 4). [Nemojte uliti vruću tekućinu kako biste izbjegli opasnost.]
- Nakon što ste ulili/napunili sastojak u posudu [2], zatvorite poklopac posude [1] na vrhu posude [2]. (Slika.7 na stranici 4)

### UPOZORENJA!

1. Nikada nemojte uključivati uređaj ako nedostaje poklopac posude. Prije skidanja poklopca posude, isključite uređaj i izvucite utikač iz utičnice.
2.  Postoje neki pokretni dijelovi unutar posude koji mogu izazvati ozljede, isključite stroj i iskopčajte ga prije nego što izvršite bilo kakav postupak.

### c) Pokretanje stroja:

(Upravljačka ploča : Slika2 na stranici 3)

Svaka zdjela se neovisno kontrolira.

- Najprije spojite utičnicu u odgovarajuću električnu utičnicu.
- Zatim pritisnite [21] za UKLJUČIVANJE stroja. Pritisnite i držite [21] na 3 sekunde da biste prebacili u stanje mirovanja stroja kada se ne koristi. (Sl. 8 na stranici 5).
- Zatim pritisnite odgovarajući gumb posude [12]. Uzastopce pritišćite za odabir načina rada. Postoje 3 načina rada: Granita [18], sok [19] ili ISKLJUČENO [20]. Prikazat će se redom i osvijetlit će se odgovarajuća ikona.

#### I). Za posluživanje u Graniti

(Slika 9 na stranici 5)

- Pritisnite odgovarajući gumb posude [12].
- Zatim pritisnite uzastopno kako biste odabrali način rada Granita, [18] će biti osvijetljeno.
- Zatim uzastopno pritisnite "+" ili "-" za podešavanje tvrdoće. Razina izmedu 1 (mekano uz puno sadržaja vode) i 7 (voć s manje sadržaja vode).

#### II). Za posluživanje hladnih pića

(Slika 10 na stranici 5)

- Pritisnite odgovarajući gumb posude [12] dok ne zasvijetli [19].
- Uđite u način podešavanja temperature soka dugim pritiskom na [22] sve dok na zaslonu ne trepće "PR".
- Ponovno pritisnite [22] za odabir posude 1[F1] ili 2[F2] dok se na zaslonu temperature ne prikaže "F1" ili "F2".
- Pritisnite lijevu ploču [17] kako biste podesili temperaturu od 1 °C ~ 7 °C. Temperatura će biti uspješno postavljena. Nakon što 15 puta treperi bez ikakvog rada, zaslon će se vratiti u normalu.

### OBAVIJEST:

- Na zaslonu se kao i obično prikazuje trenutna temperatura.
- Istovremeno pritisnite [14] i [16] za vraćanje na zadanu temperaturu [2 °C].
- Zaslon prikazuje "PR" / "F1" / "F2" : Način podešavanja temperature sokova / posuda 1 / posuda 2. Način rada postaje nevažice nakon treptanja 15 puta bez ikakvog rada i zaslon će se vratiti na normalnu vrijednost.
- Samo lijeva ploča [17] može raditi [za 1. i 2. zdjelu] u modelu za podešavanje temperature soka.

#### III). Prestati s radom

- Pritisnite odgovarajući gumb posude [12].
- Zatim uzastopno pritišćite dok ne zasvijetliti način rada OFF [20]. Zatim bi se prestalo miješati i rashlađivati.

### d) Da biste jednostavno očistili odgovarajuću posudu:

- Pritisnite i držite odgovarajuće dugme posude [12] oko 6 sekundi.
- Odgovarajući ventil posude bit će potpuno otvoren za čišćenje oko 3 minute. Tijekom ovog načina, na upravljačkom zaslonu će se prikazati "°C".

**PAŽNJA!** U ovom načinu rada otvorit će se elektronički ekspanzijski ventil odgovarajuće posude. Ne spirala se još uvijek miješa radi čišćenja. Napunite toplom i čistom vodom u zdjelu koja ne prelazi „MAKSIMALNU RAZINU“. Nemojte uvlačiti ruku. Isključite stroj i iskopčajte ga radi temeljitog čišćenja ili dezinficiranja na stroju.

## e) Izdavanje granita

(Slika 11 na stranici 6)

- Za doziranje hrane povucite ručicu slavine.

**NAPOMENA:** Redovito provjeravajte temperaturu pića u posudi [2]. Držite uređaj uključenim kada u posudi ima hrane.

Ako uređaj ne radi uzastopno, prije posluživanja za korisnika mala količina iz područja slavine morate baciti.

## Postavljanje parametara stroja

**UPOZORENJE!** Preporučuje se ne mijenjati ga ispod ove postavke jer je stroj već odgodio optimalne postavke prema tvorničkim postavkama. Promijenite postavku samo ako je to potrebno.

### Postavljanje

Pritisnite i držite [22] oko 6 sekundi. Na zaslonu se prikazuje "PA".

Pritisnite "+" ili "-" za unos vrijednosti "15" [Ovo je kod za ulazak u način postavke].

Zatim, pritisnite [22] zajedno za odabir parametra (zaslon će prikazati zasebno) koji želite promijeniti. Parametri su navedeni dolje:

Za- slon	Opis	Raspon postavki	Početna tvor- nički zadana postavka
F1	Temperatura posude i.j. ispod načina rada soka	1°C - 7°C	2°C
F2	Temperatura zdjele II ispod načina soka	1°C - 7°C	2°C
F3	Nije primjenjivo		
C1	Zaštita kad je temperatura niska	-13°C ~ -3°C	-5°C
C3	Temperatura tekućine tijekom prve faze	5°C - 10 °C	10°C
C4	Temperatura tekućine tijekom druge faze	3°C - 8°C	5°C
A1	Temperatura sonde senzora za posudu I	-5°C ~ 5°C	0°C
A2	Temperatura sonde senzora za posudu II	-5°C ~ 5°C	0°C
A3	Nije primjenjivo		
E1	Razlika u temperaturi kod načina soka	1°C - 5 °C	2°C
E2	Vrijeme odgode kompresora	2 - 8 min	2 min

## Čišćenje i održavanje

- **PAŽNJA!** Prije pohrane, čišćenja i održavanja uređaj uvijek iskopčajte iz električne mreže i ohladite.
- Ne upotrebljavajte vodeni mlaz ili parni čistač za čišćenje i ne gurajte uređaj pod vodom jer će se dijelovi smočiti i može doći do električnog udara.
- Ako se uređaj ne održava u dobrom stanju čistoće, to može negativno utjecati na vijek trajanja uređaja 0 i dovesti do opasne situacije.

- Ostaci hrane moraju se redovito čistiti i uklanjati iz uređaja. Ako se uređaj ne čisti pravilno, smanjit će njegov vijek trajanja i može rezultirati opasnim stanjem tijekom upotrebe.

### Čišćenje

- Rashladenu vanjsku površinu očistite krpom ili spužvom navlaženom otopinom blagog sapuna.
- Iz higijenskih razloga uređaj je potrebno očistiti prije i poslije upotrebe.
- Izbjegavajte kontakt vode s električnim komponentama.
- Nikada ne uranjajte uređaj u vodu ili druge tekućine.
- Očistite unutrašnjost spremnika neabrazivnim deterdžentom i isperite čistom vodom.
- Niti jedan dio ne može se prati u perilici posuđa.

Dijelovi	Kako čistiti	Opaska
Sav pribor kao što su stalci, držači okvira itd.	<ul style="list-style-type: none"><li>• Natopite toplom sapunicom u trajanju od 10 do 20 minuta.</li><li>• Temeljito isperite pod mlazom vode.</li></ul>	Na kraju dobro osušite sve dijelove.
Vanjske staklene površine	<ul style="list-style-type: none"><li>• Obrišite mekom krpom i neutralnim deterdžentom. Pazite da voda ili vlaga ne uđu unutar uređaja.</li></ul>	
Unutarnje staklene površine	<ul style="list-style-type: none"><li>• Uklonite naslage hrane.</li><li>• Obrišite mekom krpom i blagim deterdžentom. Pazite da voda ili vlaga ne uđu unutar uređaja.</li></ul>	
Staklena vrata		

### a) Pražnjenje zdjela

- Prije nego što se zdjela očisti, treba je prvo isprazniti sav sa-  
stojak hrane u zdjelici.

### b) Rastavljanje slavine za doziranje:

- Uvjerite se da su sva pića ispražnjena unutar zdjele.
- Razdvojite slavinu prije uklanjanja posude.
- Uklonite zatik (F) da biste oslobodili sve druge dijelove. (Slika 13 na stranici 6)
- Prilikom pranja dijelova upotrijebite čistu i toplu vodu. (Slika 14 na stranici 6)

### c) Uklonite zdjelu i poklopac:

- Za prvo uklanjanje poklopca posude [1] posude [2] slijedite ove upute i pogledajte Sliku 15 na stranici 6.
  - 1) Podignite stražnji dio poklopca;
  - 2) Odvojite poklopac posude [1] od držača smještenog na prednjoj strani.
- Zatim podignite prednji dio posude kako biste je oslobodili.
- Zatim izvadite posudu iz položaja tako da ju lagano gurnete na stražnju stranu. Posuda je sada odvojena. (Slika 16 na stranici 6)
- Na kraju izvadite spiralu i uklonite poklopac brtvenog šesira (A) i prsten brtve posude (B). Zamijenite ga ako je istrošen ili u trajanju od svakih 12 mjeseci. (Slika 17 na stranici 7)

**d) Uklonite zdjelu i poklopac:**

**PAŽNJA!** Sve prethodno sastavljene i uklonjene komponente moraju se temeljito oprati i dezinficirati. Preporučamo svakodnevno čišćenje i dezinficiranje ovog stroja kako bi se zadržala visoka razina kvalitete hrane.

- Da biste pravilno proveli ovaj postupak, učinite sljedeće:
  - Napunite spremnik deterdžentom i toplom vodom s temperaturom od 50 ~ 60°C;
  - Temeljito operite rastavljene dijelove otopinom deterdženta.
  - Isperite vrućom vodom.
  - Umočite komponente za rastavljanje u otopinu i namačite ih otprilike 30 minuta.
  - Zatim ponovno operite komponente čistom vodom.
  - Različite dijelove stavite na suhu, čistu površinu i dobro osušite sve dijelove.
  - Sastavite stroj kako je opisano u dijelu ispod e).
  - Prije ponovnog pokretanja uređaja, provedite ciklus ispiranja čistom vodom. (Vidi dio f).]

**UPOZORENJE!** Nemojte uranjati poklopce zdjele sa žaruljom ni u koju vrstu tekućine. Prije čišćenja provjerite je li žarulja uklonjena iz stroja kao što je opisano u nastavku (slika 29 na stranici 8).

Za čišćenje poklopca osvijetljene posude kao što je ispod:

1. Čistom, vlažnom krpom obrišite donji dio poklopca posude i vanjsku površinu.
2. Spužvom umočenom u otopinu za pranje dezinficirajte donji dio [24] poklopca zdjele, pazeći da ne dodirnete šarku (X) oko 10 minuta (sl. 18 na stranici 7).
3. Isperite dvaput ili više čistom spužvom namočenom u toplju, svježoj vodi.
4. Osušite ga suhom čistom krpom.
5. Poklopac zdjele vratite tek nakon što ste očistili i dezinficirali zdjelu.

**e) Ponovno sastavite oprane dijelove**

**PAŽNJA!** Sve isprane komponente moraju se pažljivo ponovno sastaviti. Neke komponente treba adekvatno podmazati isporučeni mazivima kako bi se osigurao njihov učinkovit rad.

- Uvijek provjerite cjelovitost brtve (A), ako je oštećena, zamijenite je novom (isporučena).
- Zamijenite poklopac kapice za zatvaranje pužnog vijka (A) najmanje svakih 12 mjeseci.
- Umetnite poklopac kapice za zatvaranje pužnog vijka (A) kao što je navedeno u nastavku. (Sl. 19 na stranici 7).
- Podmažite unutrašnjost poklopca poklopca poklopca brtve pužnog vijka (A) kao što je prikazano na slici 20 na stranici 7 mazivom (isporučena).
- Potom stavite prsten brtve posude (B) i podmažite ga priloženim mazivom, kao što je dolje navedeno. (Slika 21 na stranici 7)
- Zatim umetnite spiralu s bijelom podloškom (D) i crnom podloškom (E) za osovinu. Zakrenite spiralu da biste je spojili. (Slika 22 na stranici 7)
- Nakon toga, vratite zdjelu na mjesto, lagano podignite glavu pužnog vijka tako da se poravnava s položajem (E) posude. (Slika 23 na stranici 7)
- Pritisnite zdjelu lagano prema dolje dok se ne aktivira u ispravnom položaju i zvuk „klik“. (Slika 24 na stranici 7)

Sljedite ispod navedene upute za ponovno sastavljanje slavine (7):

- Pomoću isporučenog maziva podmažite kapicu (Y) na prikladan način i ponovno sastavite komponente.
- Namjestite zatik (F) i pritom držite ručicu slavine nepomično. (Sl. 25 na stranici 8)
- Zamijenite brtveni prsten (C) slavine ako je istrošen ili propušta.

**f) Ispiranje uređaja**

**PAŽNJA!** Prije pokretanja uređaja nakon čišćenja, morate nositi ciklus ispiranja.

Postupci kako je ispod navedeno:

- Izlijte čistu vodu u zdjelu;
- Pustite stroj da radi najmanje 5 minuta u "mučkanju"
- Isključite stroj i ispraznite zdjelu otvaranjem slavine.

**g) Čišćenje posude za kapanje**

**PAŽNJA!** Plitica za sakupljanje masnoće se treba isprazniti i očistiti svaki put kada se crveni plovač koji je ugrađen u rešetku podigne u pogled. Potrebno ga je čistiti svakodnevno.

- Podignite pretinac s rešetkom na vrhu i izvucite ga. (Slika 26 na stranici 8)
- Operite pladanj i rešetku odvojeno mlakom vodom.
- Dobro osušite oba dijela i vratite rešetku na pladanj.
- Postavite drenažno crijevo u otvor koji ste dobili.
- Postavite nazad ladicu na mjesto i pritisnite prema dolje da biste je učvrstili strojem.

**h) Poklopac za rasvjetu**

**PAŽNJA!** Tijekom postupka čišćenja, pazite da ne savijete, razbijete ili oštetite „kontakte“ (sl. 27 na stranici 8). Svaka šteta može uzrokovati loše otklonjeno svjetlo poklopca.

- Kontakte poklopca očistite vlažnom krpom i dobro osušite. Uvijek isključite uređaj.
- Nemojte uranjati u vodu za čišćenje.

**i) Zamjena žarulje**

- Žaruljicu treba zamijeniti samo kada je stroj isključen i kada je kabel napajanja isključen.
- Nakon toga skinite zaštitne poklopce. Zatim pomoću odgovarajućeg odvijača (nije isporučen) olabavite vijke kako biste uklonili poklopac (slika 28 na stranici 8).
- Izvadite žarulju (U) iz utičnice (T) (Slika 29 na stranici 8). I zamijenite je novom žaruljom (ne isporučuje se).

**j) Čišćenje kondenzatora**

- **PAŽNJA!** Kondenzator smije čistiti isključivo specijalizirani tehničar koji mora organizirati sve radne sekvence i odgovarajući alat/oprema.
- Kondenzator se mora redovito čistiti (najmanje jednom u svakih 6 mjeseci) kako bi se održati dobra svojstva stroja.
- Za pristup kondenzatoru potrebno je ukloniti štitnike.
- **UPOZORENJE!** Uklanjanje štitnika izložit će neke oštre površine stroja.
- Da biste skinuli zaštitnu ploču, postupite na sljedeći način: (Slika 30 na stranici 8)
  - 1) Podignite i potpuno uklonite gornji dio bočnog štitnika;
  - 2) Otpustite 4 vijka koji pričvršćuju štitnik na mjesto.
  - 3) Nakon vađenja 4 vijka skinite štitnik. (Sl. 31 na stranici 8)
  - 4) Primjenjujte suhu četku (nije isporučena) za uklanjanje prašine koja se nakupila tijekom vremena u upotrebi. (Slika 32 na stranici 8)

5) Nakon što ste temeljito očistili kondenzator, ponovno sastavite štitnik.

#### k) Redovito održavanje

Ovaj stroj mora povremeno provjeravati (najmanje svakih 6 mjeseci) specijalizirani tehničar. Ova periodična provjera služi za osiguranje da su sve ugrađene komponente i sam stroj visoko sigurne.

Sve istrošene dijelove treba zamijeniti originalnim rezervnim dijelom. Uporaba ovog stroja je zabranjena kada je čak i jedna od njegovih komponenti neispravna ili istrošena. Korisniku je zabranjeno redovito održavanje.

#### Održavanje

- Redovito provjeravajte rad uređaja kako biste spriječili ozbiljne nesreće.
- Ako vidite da uređaj ne radi pravilno ili da postoji problem, prestanite s korištenjem, isključite ga i kontaktirajte s dobavljačem.
- Sve radove vezane uz održavanje, instalaciju i popravke mora obavljati specijalizirani i ovlašteni tehničar, ili ih mora preporučiti proizvođač.

#### Prijevoz i skladištenje

- Prije skladištenja uvijek provjerite je li uređaj isključen iz napajanja i potpuno rashlađen.
- Uređaj čuvajte na hladnom, čistom i suhom mjestu.
- Nikada nemojte stavljati teške predmete na uređaj jer biste ih mogli oštetiti.
- Ne pomičite uređaj dok je u radu. Uređaj iskopčajte iz napajanja dok ga pomičete i držite ga na dnu.

#### Rješavanje problema

Ako uređaj ne radi ispravno, pogledajte donju tablicu za rastvor. Ako i dalje ne možete riješiti problem, obratite se dobavljaču / pružatelju usluga.

Problemi	Mogući uzrok	Moguće rješenje
Uređaj nema problema s radom nakon ukopčavanja u električnu utičnicu	Napojni kabel i utikač ne povezuju se čvrsto i pravilno	Ponovno provjerite vezu. I provjerite jesu li svi spojevi čvrsto spojeni.
Propuštanje u slavini dozatora	Slavina nije dobro pričvršćena	Ponovno provjerite vezu. I provjerite jesu li svi spojevi čvrsto spojeni.
	Klip ureznika nije podmazan	Podmazivanje klipa slavine
	Klip slavine je neispravan	Kontaktirajte dobavljača.
Hrana curi iz stražnjeg dijela zdjele	Posuda nije pravilno postavljena.	Ponovno provjerite položaj i ponovno sastavite zdjelu.
	Prsten brtve posude nije podmazan.	Podmažite prsten brtvene komore.
	Prsten brtve posude je neispravan.	Zamijenite s novim brtvenim prstenom posude.

Spirala se ne okreće	Svrdo blokira led u posudi.	Prvo pričekajte da se led otopi.
Uređaj ne proizvodi granitu	Radni način rada nije u položaju "Granita način"	Odaberite „Način rada Granita“
	Kondenzator je prljav.	Redovito čistite kondenzator.
	Ventilacija nije dovoljna	Dopustite dovoljno prozračivanje
	Uređaj u blizini izvora topline.	Odmaknite uređaj od izvora topline
Spirala je bučna tijekom rada	Prednja brtva (A) je nepravilno postavljena.	Ponovno provjerite i stavite prednju brtvu (A) točno.
	Prednja brtva (A) nije podmazana	Podmažite prednju brtvu (A).
	Dosljednost je pregusta	Promijenite dosljednost.
Granita ima crne mrlje	Posuda je prljava.	Isključite i iskopčajte stroj. Posuda temeljito očistite.
	Brtvljeni prsten svrdla je prljav.	Ponovno očistite uređaj kako bi se led otopio.
Dodir dozatora ne ispušta se ispravno	Led je blokirao slavinu	Isključite uređaj kako bi se led otopio.

HR

#### Jamstvo

Neispravnosti koje utječu na funkcionalnost uređaja koje se pojave u roku od jedne godine nakon kupnje popravljat će se besplatnim popravkom ili zamjenom, pod uvjetom da je uređaj korišten i održavan u skladu s uputama i da nije na bilo koji način bio zlorabljivan ili pokvaren. To ne utječe na vaša zakonska prava. Ako je uređaj pokriven jamstvom, navedite gdje i kada je kupljen i uključite dokaz o kupnji (npr. račun).

U skladu s našim pravilima o kontinuiranom razvoju proizvoda pridržavamo pravo na promjenu opisa proizvoda, pakiranja i dokumentacije bez prethodne obavijesti.

#### Odbacivanje otpada i okoliš



Kada prestaje s uporabom uređaja, proizvod se ne smije odlagati s drugim kućnim otpadom. Umjesto toga, vaša je odgovornost odlagati na vašu otpadnu opremu predajući je na određeno sabirno mjesto. Nepridržavanje tog pravila može se kazniti u skladu s primjenjivim propisima o odlaganju otpada. Zasebnim sakupljanjem i recikliranjem vaše otpadne opreme u vrijeme odlaganja čuvaju se prirodni resursi i osigurava se njezino recikliranje na način koji štiti ljudsko zdravlje i okoliš.

Za više informacija o tome gdje možete uskratiti svoj otpad radi recikliranja, obratite se lokalnoj tvrtki za prikupljanje otpada. Proizvođači i uvoznici ne preuzimaju odgovornost za recikliranje, tretman i ekološko zbrinjavanje, bilo izravno ili putem javnog sustava.

## Vážení zákazníci,

Děkujeme vám za zakoupení tohoto spotřebiče Arktic. Před první instalací a použitím tohoto spotřebiče si pozorně přečtěte tuto uživatelskou příručku a věnujte zvláštní pozornost níže uvedeným bezpečnostním předpisům.

## Bezpečnostní pokyny

- Spotřebič používejte pouze k určenému účelu, k němuž byl navržen, jak je popsáno v této příručce.
- Výrobce neodpovídá za žádné škody způsobené nesprávným provozem a nesprávným používáním.



### NEBEZPEČÍ! NEBEZPEČÍ ÚRAZU ELEKTRICKÝM PROUDEM!

- Nepokoušejte se spotřebič opravovat sami. Elektrické části spotřebiče neponožujte do vody ani jiných kapalin. Nikdy nedržte spotřebič pod tekoucí vodou.

- NIKDY NEPOUŽÍVEJTE POŠKOZENÝ SPOTŘEBIČ!** Pravidelně kontrolujte, zda elektrické spoje a kabely nejsou poškozeny. Poškozený spotřebič odpojte od napájení. Opravy smí provádět pouze dodavatel nebo kvalifikovaná osoba, aby se zabránilo nebezpečí nebo zranění.

- VAROVÁNÍ!** Při umísťování spotřebiče vedte napájecí kabel bezpečně, pokud je to nutné, aby nedošlo k neúmyslnému vytážení, poškození, kontaktu s topnou plochou nebo nebezpečí zakopnutí.

- VAROVÁNÍ!** Dokud je zástrčka v zásuvce, spotřebič je připojen k napájecí síti.

- VAROVÁNÍ!** Před odpojením od napájení, čištěním, údržbou nebo skladováním spotřebič VŽDY vypněte.

- Spotřebič připojujte pouze k elektrické zásuvce s napětím a frekvencí uvedenou na štítku spotřebiče.

- Nedotýkejte se zástrček / elektrických spojů mokřyma nebo vlhkýmá rukama.

- Spotřebič a elektrické zástrčky/přípojky udržujte mimo dosah vody a jiných kapalin. Pokud spotřebič spadne do vody, okamžitě odpojte napájecí přípojky. Spotřebič nepoužívejte, dokud jej nekontroluje kvalifikovaný technik. Nedodržení těchto pokynů bude mít za následek život ohrožující rizika.

- Napájecí zdroj zapojte do snadno přístupné elektrické zásuvky, abyste mohli v případě nouze spotřebič okamžitě odpojit.

- Dbejte na to, aby se kabel nedostal do kontaktu s ostrými nebo horkými předměty, a chraňte jej před otevřeným ohněm. Nikdy netahejte za napájecí kabel, abyste jej vypojili ze zásuvky, ale vždy vytáhněte zástrčku.

- Nikdy nepřehánějte přístroj za kabel.

- Nikdy se nepokoušejte sami otevřít kryt spotřebiče.

- Do krytu spotřebiče nevkládějte žádné předměty.

- Během používání nikdy nenechávejte spotřebič bez dozoru.

- Tento spotřebič by měl obsluhovat výškolený personál v kuchyni restaurace, pracovníci jídelny nebo baru atd.

- Tento přístroj by neměly obsluhovat osoby se sníženými fyzickými, smyslovými nebo duševními schopnostmi nebo osoby s nedostatkem zkušeností a znalostí.

- Tento spotřebič by za žádných okolností neměly používat děti.

- Uchovávejte spotřebič a jeho elektrické přípojky mimo dosah dětí.

- Nikdy nepoužívejte jiné příslušenství nebo jiná zařízení než ta, která jsou dodávána se spotřebičem nebo která doporučuje výrobce. Pokud tak nečiníte, může to představovat bezpečnostní riziko pro uživatele a poškodit spotřebič. Používejte

pouze originální díly a příslušenství.

- Tento spotřebič nepoužívejte pomocí externího časovače nebo dálkového ovládní.
- Nepokládejte spotřebič na topné těleso (benzín, elektrický, uhlíkový sporák atd.).
- Nezakrývejte provoz spotřebiče.
- Na spotřebič nekladějte žádné předměty.
- Nepoužívejte spotřebič v blízkosti otevřeného ohně, výbušných nebo hořlavých materiálů. Spotřebič vždy provozujte na vodorovném, stabilním, čistém, tepelně odolném a suchém povrchu.
- Spotřebič není vhodný k instalaci v místě, kde lze použít vodní trysku.
- Během používání nechte kolem spotřebiče prostor alespoň 20 cm pro větrání.
- VAROVÁNÍ!** Udržujte všechny větrací otvory na spotřebiči bez překážek.

## Zvláštní bezpečnostní pokyny



### OPATRNOST! RIZIKO POŽÁRU!

Použité chladivo je R290. Jedná se o hořlavé chladivo, které je šetrné k životnímu prostředí.

Ačkoli je hořlavé, nepoškozuje ozonovou vrstvu a nezvyšuje skleníkový efekt. Použití této chladicí kapaliny však vedlo k mírnému zvýšení hladiny hluku ve spotřebiči.

Kromě hluku kompresoru můžete slyšet proudící chladicí kapalinu kolem systému. To je nevyhnutelné a nemá to žádný nepříznivý vliv na výkon spotřebiče. Při přepravě a nastavení spotřebiče je třeba postupovat opatrně, aby nedošlo k poškození žádných částí chladicího systému. Únik chladicí kapaliny může poškodit oči.

- Tento spotřebič je určen ke komerčnímu použití.
- Nepoužívejte spotřebič bez zatížení, aby se zabránilo přehřátí.
- NEBEZPEČNÉ! RIZIKO ZRANĚNÍ!** Uvnitř mísy jsou pohyblivé části, které mohou způsobit zranění. Před prováděním jakýchkoli operací vypněte stroj a odpojte jej od zdroje napájení.

- OPATRNOST!** Než se dotknete jakýchkoli částí motoru, VŽDY vypněte stroj a odpojte napájecí zdroj.

- Je-li napájecí kabel poškozen, musí být vyměněn výrobcem, jeho servisním zástupcem nebo podobně kvalifikovanou osobou, aby nedošlo k ohrožení.

- POZORNOST!** Neplňte náplň nad MAXIMÁLNÍ úroveň.

- OPATRNOST! NEBEZPEČÍ POPÁLENÍ!** Chladicí kapalina nastříkaná na kůži může způsobit vážné popáleniny. Chraňte oči a pokožku. Pokud dojde k popálení chladivem, okamžitě opláchněte studenou vodou. V případě vážných popálenin aplikujte led a okamžitě kontaktujte lékařskou pomoc.

- VAROVÁNÍ!** Provide Při vestavě zajistěte dostatečné větrání v okolní struktuře. Nikdy neblokuje sání a výstup vzduchu, abyste udrželi cirkulaci vzduchu.

- Do spotřebiče ani do jeho blízkosti neumísťujte žádné nebezpečné produkty, jako je palivo, alkohol, barvy, aerosolové plechovky s hořlavým hnacím plynem, hořlavé nebo výbušné látky atd.

- Do spotřebiče ani do jeho blízkosti neumísťujte žádné nebezpečné produkty, jako je palivo, alkohol, barvy, aerosolové plechovky s hořlavým hnacím plynem, hořlavé nebo výbušné látky atd.

- Do spotřebiče ani do jeho blízkosti neumísťujte žádné nebezpečné produkty, jako je palivo, alkohol, barvy, aerosolové plechovky s hořlavým hnacím plynem, hořlavé nebo výbušné látky atd.

- Do spotřebiče ani do jeho blízkosti neumísťujte žádné nebezpečné produkty, jako je palivo, alkohol, barvy, aerosolové plechovky s hořlavým hnacím plynem, hořlavé nebo výbušné látky atd.

- Do spotřebiče ani do jeho blízkosti neumísťujte žádné nebezpečné produkty, jako je palivo, alkohol, barvy, aerosolové plechovky s hořlavým hnacím plynem, hořlavé nebo výbušné látky atd.

- Do spotřebiče ani do jeho blízkosti neumísťujte žádné nebezpečné produkty, jako je palivo, alkohol, barvy, aerosolové plechovky s hořlavým hnacím plynem, hořlavé nebo výbušné látky atd.

- Do spotřebiče ani do jeho blízkosti neumísťujte žádné nebezpečné produkty, jako je palivo, alkohol, barvy, aerosolové plechovky s hořlavým hnacím plynem, hořlavé nebo výbušné látky atd.

- Do spotřebiče ani do jeho blízkosti neumísťujte žádné nebezpečné produkty, jako je palivo, alkohol, barvy, aerosolové plechovky s hořlavým hnacím plynem, hořlavé nebo výbušné látky atd.

- Do spotřebiče ani do jeho blízkosti neumísťujte žádné nebezpečné produkty, jako je palivo, alkohol, barvy, aerosolové plechovky s hořlavým hnacím plynem, hořlavé nebo výbušné látky atd.

- Do spotřebiče ani do jeho blízkosti neumísťujte žádné nebezpečné produkty, jako je palivo, alkohol, barvy, aerosolové plechovky s hořlavým hnacím plynem, hořlavé nebo výbušné látky atd.

- Do spotřebiče ani do jeho blízkosti neumísťujte žádné nebezpečné produkty, jako je palivo, alkohol, barvy, aerosolové plechovky s hořlavým hnacím plynem, hořlavé nebo výbušné látky atd.

nikoli k nepřetržité hromadné výrobě potravin.

- Tento spotřebič je určen k dávkování studených nápojů. Jakékoli jiné použití může vést k poškození spotřebiče nebo zranění osob.
- Provoz spotřebiče k jakémukoli jinému účelu se považuje za zneužití přístroje. Uživatel nese výhradní odpovědnost za nesprávné použití zařízení.

## Instalace uzemnění

Tento spotřebič je klasifikován jako **ochranný typ I** a musí být připojen k ochrannému uzemnění. Uzemnění snižuje riziko úrazu elektrickým proudem tím, že poskytuje únikový vodič pro elektrický proud.

Tento spotřebič je vybaven napájecím kabelem se zemnicí zástrčkou nebo elektrickými přípojkami se zemnicím vodičem. Přípojky musí být řádně nainstalovány a uzemněny.

## Hlavní části výrobku

(Obr.1 na straně 3)

1. Kryt víka mísy
2. Mísa
3. Ovládací panel
4. Odnímatelný odkapávací tácek
5. Mřížka
6. Plovák (indikátor přetečení)
7. Závítiniky dávkovače
8. Rukojeť
9. Nohy

## Náhradní díly

- A. Kryt klobouku těsnění šneku x3
- B. Těsnící kroužek mísky x1
- C. Těsnící kroužek kohoutku dávkovače x10
- D. Bílá podložka hřídele šneku x3
- E. Černá podložka hřídele šneku x3
- F. Trubice maziwa x1

## Ovládací panel

(Obr.2 na straně 3)

10. Kontrolka mísy
11. Zobrazení
12. Tlačítko volby režimu pro požadovanou mísu
13. Pravý panel
14. Zvýšení tvrdosti + / teploty
15. Zobrazení tvrdosti/teploty
16. Snižování tvrdosti - /Teplota
17. Levé podoknol
18. Ukazatel režimu Granita
19. Ukazatel režimu šťávy
20. Ukazatel režimu VYPNUTO
21. Vypínač napájení
22. Tlačítko nastavení parametrů  
(Viz == > Nastavení parametrů stroje)
23. Tlačítko osvětlení

## Schéma zapojení

(Obr.3 na straně 4)

- T. Vypínač napájení
- M1: Kompresor  
FA: Přetížení kompresoru

KA: Kompresorové relé

C: Spouštěcí kondenzátor

M2: Motor ventilátoru kondenzátoru

DPF1\DPF2: Elektronická rozšiřující verze 1\2

NTC1\NTC2: Senzor pití 1\2

NTC3\NTC4: Snímač sání 1\2

WX: Zobrazení teploty

MI \MII : Stejnoseměrný převodový motor 1\2

VEDENÝI \LEDII : Kontrolky LED 1\2

## Příprava před použitím

- Odstraňte všechny ochranné obaly.
- Zkontrolujte, zda je přístroj v dobrém stavu a s veškerým příslušenstvím. V případě neúplného nebo poškozeného doručení prosím okamžitě kontaktujte dodavatele. V takovém případě zařízení nepoužívejte.
- Před použitím vyčistěte příslušenství a spotřebič (viz ==> Čištění a údržba).
- Ujistěte se, že je spotřebič zcela suchý.
- Spotřebič položte na vodorovný, stabilní a žáruvzdorný povrch, který je bezpečný proti stříkající vodě.
- Pokud chcete spotřebič uložit v budoucnu, uschovejte jeho obal.
- Návod k použití si uschovejte pro budoucí použití.

**POZNÁMKA!** Z důvodu zbytků z výroby může spotřebič během prvních několika použití vydávat lehký zápach. To je normální a neznámá to žádnou závadu ani nebezpečí. Ujistěte se, že je spotřebič dobře větráný.

## Návod k obsluze

a) **Příprava potravinové složky:**

(Obr. 4 na straně 6)

- KONCENTRÁT naředte a promíchejte s VODOU ve vhodné nádobě podle pokynů výrobce. ZÍSKANÁ SMĚS MUSÍ MÍT MINIMÁLNÍ OBSAH CUKRU 13°BRIX. Nižší koncentrace může poškodit šneky a/nebo převodové motory.
- **VAROVÁNÍ!** Teplota složky potravin by nikdy neměla překročit 25 °C.
- **VAROVÁNÍ!** Nikdy nepoužívejte pouze s vodou.

b) **Vložení potravinové přísady do spotřebiče:**

- **VAROVÁNÍ!** Potravinové přísady nalévejte do mísy [2] pouze tehdy, když je spotřebič vypnutý a odpojený od elektrické sítě.
- Chcete-li sejmut viko mísky [1] z mísky [2], postupujte podle těchto pokynů (obr. 5 na straně 6):
  - 1) Zvedněte zadní část víka;
  - 2) Vytáhněte viko mísky [1] z úchytky umístěné na přední straně.
- Přísadu [G] nalijte do mísy [2] opatrně, nikoli za „MAXIMÁLNÍ ÚROVEŇ“. (Obr. 6 na straně 4), (Nenalévejte horkou kapalinu, abyste předešli nebezpečí.)
- Po nalití/naplnění přísady do mísy [2] zavřete viko mísy [1] na horní straně mísy [2]. (Obr. 7 na straně 4)

**VAROVÁNÍ!**

1. Nikdy nezapínáte spotřebič, pokud chybí viko mísy. Před sejmutím víka nádoby vypněte spotřebič a odpojte jej ze zásuvky.
2.  Uvnitř mísy jsou některé pohyblivé části, které mohou způsobit zranění, vypnout stroj a před provedením jakékoli operace jej odpojit ze zásuvky.

### c) Spuštění provoz stroje:

(Ovládací panel : Obr. 2 na straně 3)

Každá miska je ovládána nezávisle.

- Nejprve zapojte zástrčku do vhodné elektrické zásuvky.
- Poté stisknete [21] pro zapnutí stroje. Pokud stroj nepoužíváte, stisknete a podržte tlačítko [21] po dobu 3 sekund. Tím se přepnete do pohotovostního režimu stroje. (Obr. 8 na straně 5).
- Poté stisknete příslušné tlačítko misky [12].

A dalším stisknutím vyberte pracovní režim. K dispozici jsou 3 pracovní režimy: Granita [18], šťáva [19] nebo OFF [20]. Zobrazí se postupně a rozsvítí se příslušná ikona.

#### I). K podávání s Granitou

(Obr. 9 na straně 5)

- Stisknete příslušné tlačítko misky [12].
- Poté stisknete postupně pro výběr režimu Granita, rozsvítí se [18].
- Poté postupně stisknete „+“ nebo „-“ pro úpravu tvrdosti. Úroveň mezi 1 (měkká s velkým obsahem vody) a 7 (tvrdá s menším obsahem vody).

#### II). K podávání se studenými nápoji

(Obr. 10 na straně 5)

- Stisknete příslušné tlačítko misky [12], dokud se nerozsvítí [19].
- Dlouhým stisknutím [22] přejděte do režimu nastavení teploty šťávy, dokud na displeji nezačne blikat „PR“.
- Opětovným stisknutím tlačítka [22] zvolte mísu 1(F1) nebo 2(F2), dokud se na displeji teploty nezobrazí „F1“ nebo „F2“.
- Stisknutím levého panelu [17] upravte teplotu v rozmezí 1 °C až 7 °C. Teplota bude úspěšně nastavena. Po 15násobném blikání bez jakékoli operace se displej vrátí do normálního stavu.

### oznámění:

- Aktuální teplota se zobrazuje na displeji jako obvykle.
- Současným stisknutím [14] a [16] obnovíte výchozí teplotu { 2 °C }.
- Na displeji se zobrazí „PR“ / „F1“ / „F2“ : Režim nastavení teploty šťávy / miska 1 / miska 2. Režim se stane neplatným po 15násobném blikání bez jakékoli operace a displej se přepne zpět do normálního stavu.
- V rámci modelu nastavení teploty šťávy lze provozovat pouze levý panel [17] (pro misku 1 i 2).

#### III). Přestat pracovat

- Stisknete příslušné tlačítko misky [12].
- Poté stisknete tlačítko , dokud se nerozsvítí režim VYPNUTO [20]. Pak by přestala míchat a chladit.

### d) Pro jednoduché vyčištění odpovídající misky:

- Stisknete a podržte odpovídající tlačítko misky [12] po dobu asi 6 sekund.
- Odpovídající ventil misky bude zcela otevřený a bude se čistit přibližně 3 minuty. Během tohoto režimu se na displeji zobrazí „°C“.

**POZORNOST!** V tomto režimu se otevře elektronický expanzní ventil odpovídající nádoby. Ale šnek se stále míchá k čištění. Do mísy nalijte teplou a čistou vodu, nepřekračující „MAXIMÁLNÍ ÚROVEŇ“. Nedávejte ruku dovnitř.

Vypněte přístroj a odpojte jej ze zásuvky pro důkladné čištění nebo dezinfekci přístroje.

### e) Dávkování granity

(Obr. 11 na straně 6)

- K dávkování potravinového produktu zatáhnete za páčku koutkou.

### POZNÁMKA:

Pravidelně kontrolujte teplotu nápojů v míse [2]. Pokud se uvnitř mísy nachází nějaké jídlo, nechte spotřebič v chodu.

Pokud stroj není nepřetržitě provozován, je nutné před obslužením pro zákazníka zlikvidovat malé množství z oblasti závitníku.

### Nastavení parametrů stroje

**VAROVÁNÍ!** Důrazně se nedoporučuje měnit

tato nastavení jsou uvedena níže, protože stroj je již ve výchozím nastavení z výroby upraven na optimální nastavení. Nastavení změňte pouze v případě potřeby.

#### Jak nastavit

Stisknete a podržte tlačítko [22] po dobu asi 6 sekund. Na displeji se zobrazí „PA“.

Stisknete „+“ nebo „-“ pro zadání hodnoty „15“ (Toto je kód pro vstup do režimu nastavení).

Poté souvisle stisknete [22] a vyberte parametr (displej se zobrazí souvisle), který chcete změnit. Parametry jsou uvedeny níže:

Zobrazení	Popis	Rozsah nastavení	Výchozí tovární nastavení
F1	Teplota mísy I v režimu džusu	1 °C - 7 °C	2 °C
F2	Teplota mísy II v režimu šťávy	1 °C - 7 °C	2 °C
F3	Nevztahuje se		
C1	Ochrana při nízké teplotě	-13 °C ~ -3 °C	-5 °C
C3	Teplota kapaliny během první fáze	5 °C - 10 °C	10 °C
C4	Teplota kapaliny během druhé fáze	3 °C - 8 °C	5 °C
A1	Teplota sondy snímače pro misku I	-5 °C - 5 °C	0 °C
A2	Teplota sondy snímače pro misku II	-5 °C - 5 °C	0 °C
A3	Nevztahuje se		
E1	Rozdíl teploty v režimu šťávy	1 °C - 5 °C	2 °C
E2	Časové zpoždění kompresoru	2 - 8 min	2 minuty

### Čištění a údržba

- **POZORNOST!** Před skladováním, čištěním a údržbou vždy odpojte spotřebič od napájení a vychladněte.
- K čištění nepoužívejte vodní trysku ani parní čistič a netlačte spotřebič pod vodu, protože by se části namočily a mohlo by dojít k úrazu elektrickým proudem.
- Pokud není spotřebič udržován v dobrém stavu čistoty, může to nepříznivě ovlivnit životnost 0 spotřebiče a způsobit nebezpečnou situaci.
- Zbytek potravin je třeba pravidelně čistit a odstraňovat ze spotřebiče. Pokud není spotřebič řádně vyčištěn, sniží se jeho životnost a během používání může dojít k nebezpečnému stavu.

## Čištění

- Očistíte ochlazený vnější povrch hadříkem nebo houbičkou mírně navlhčenou v jemném mýdlovém roztoku.
- Z hygienických důvodů je nutné spotřebič před použitím a po něm vyčistit.
- Zabraňte kontaktu vody s elektrickými součástmi.
- Spotřebič nikdy neponořujte do vody nebo jiných kapalin.
- Vyčistíte vnitřek nádoby neabrazivním čistícím prostředkem a opláchněte čistou vodou.
- Žádné součásti nelze mýt v myčce nádobí.

Díly	Jak čistit	Poznámka
Veškeré příslušenství, jako jsou stojany, držáky stojanů atd.	<ul style="list-style-type: none"><li>• Namočte do teplé mýdlové vody na dobu asi 10 až 20 minut.</li><li>• Důkladně opláchněte pod tekoucí vodou.</li></ul>	Nakonec všechny díly důkladně osušte.
Vnější skleněné povrchy	<ul style="list-style-type: none"><li>• O třete měkkým hadříkem a trochou neutrálního čistícího prostředku. Dbejte na to, aby se dovnitř spotřebiče nedostala žádná voda nebo vlhkost.</li></ul>	
Vnitřní skleněné povrchy	<ul style="list-style-type: none"><li>• Odstraňte zbytky jídla.</li><li>• O třete měkkým hadříkem a trochou jemného čistícího prostředku. Dbejte na to, aby se dovnitř spotřebiče nedostala žádná voda nebo vlhkost.</li></ul>	
Skleněné dveře		

### a) Vyprázdnění mísy

- Před čištěním mísy je nutné nejprve vyprázdnit všechny přísady do mísy.

### b) Demontáž dávkovací kohoutku:

- Ujistěte se, že jsou všechny nápoje vyprázdněny uvnitř mísy.
- Před vyjmutím mísy odmontujte kohoutek.
- Vyjměte čep (F) a uvolněte všechny ostatní části. (Obr. 13 na straně 6)
- K mytí dílů použijte čistou a teplou vodu. (Obr. 14 na straně 6)

### c) Odstraňte misku a víko:

- Nejprve odstraňte víko mísy (1) z mísy (2), postupujte podle těchto pokynů a viz obr. 15 na straně 6.
  - 1) Zvedněte zadní část víka;
  - 2) Vytáhněte víko mísky (1) z úchytky umístěné na přední straně.
- Poté zvedněte přední část mísy a uvolněte ji.
- Poté vyjměte mísu z její polohy mírným zatlačením na zadní stranu. Nyní je miska odpojená. (Obr. 16 na straně 6)
- Nakonec vyjměte šnek a sejměte kryt těsnící čepice (A) a těsnící kroužek mísky (B). Vyměňte, pokud je opotřebovaný nebo každých 12 měsíců. (Obr. 17 na straně 7)

### d) Odstraňte misku a víko:

**POZORNOST!** Všechny dřívě rozebrané a demontované součásti je nutné důkladně umýt a dezinfikovat. Důrazně doporučujeme provádět každodenní čištění a dezinfekci tohoto spotřebiče, aby byla zachována vysoká úroveň kvality potravin.

- Pro správné provedení tohoto postupu postupujte následovně:
  - Naplňte nádobu čistícím prostředkem a horkou vodou o teplotě 50 až 60 °C;
  - Rozebrané součásti důkladně omyjte roztokem čistícího prostředku.
  - Opláchněte horkou vodou.
  - Namočte součásti pro demontáž do roztoku a nechte je namočené asi 30 minut.
  - Poté součásti znovu omyjte čistou vodou.
  - Různé součásti položte na suchý, čistý povrch a všechny součásti dobře osušte.
  - Sestavte stroj podle popisu v níže uvedené části e).
  - Před opětovným spuštěním spotřebiče proveďte oplachovací cyklus čistou vodou. (Viz níže část f.)

**VAROVÁNÍ!** Víka mísy s žárovkou neponořujte do žádného typu kapaliny. Před čištěním se ujistěte, že žárovka je vyjmuta ze stroje, jak je popsáno níže (obr. 29 na straně 8).

Čištění osvětleného víka mísy následujícím způsobem:

1. Pomocí čistého, vlhkého hadříku otřete spodní část víka mísky a vnější povrch.
2. Pomocí houby namočené v mycím roztoku dezinfikujte spodní část (24) víka mísy a dávejte pozor, abyste se asi 10 minut nedotkli části závěsu (X) (obr. 18 na straně 7).
3. Opláchněte dvakrát nebo vícekrát čistou houbičkou namočenou v teplé sladké vodě.
4. Osušte ji suchým čistým hadříkem.
5. Víko mísy vraťte zpět až po vyčištění a dezinfekci mísy.

### e) Opětovná montáž promytých součástí

**POZORNOST!** Všechny promyté součásti musí být pečlivě znovu sestaveny. Některé součásti musí být dostatečně mazány dodanými mazivy, aby bylo zajištěno, že fungují efektivně.

- Vždy zkontrolujte neporušenost těsnění (A), pokud je opotřebované, vyměňte ho za nové (součást dodávky).
- Nejméně každých 12 měsíců vyměňte kryt kloboučku těsnění šneka (A).
- Vložte kryt kloboučku těsnění šneka (A) níže uvedeným způsobem. (Obr. 19 na straně 7).
- Vnitřní plochu krytu kloboučku těsnění šneka (A) namažte mazivem (součást dodávky), jak je znázorněno na obr. 20 na straně 7.
- Poté vložte těsnící kroužek mísky (B) a namažte jej dodaným mazivem, jak je uvedeno níže. (Obr. 21 na straně 7)
- Poté vložte šnek do hřídele s bílou podložkou (D) a černou podložkou (E). Otáčením šneka jej zajištěte. (Obr. 22 na straně 7)
- Poté umístěte zpět misku na místo a mírně nadzvedněte hlavu šneka tak, aby byla zarovnána s polohou (E) mísky. (Obr. 23 na straně 7)
- Mísu mírně zatlačte směrem dolů, dokud nezapadne do správné polohy a nezazní „cvaknutí“. (Obr. 24 na straně 7)

Při opětovné montáži kohoutku (7) postupujte podle níže uvedených pokynů:

- Pomocí dodaného maziva řádně promažte uzávěr (Y) a znovu namontujte součásti.

- Nasadte čep (F) a přitom držte páčku baterie pevně na místě. (Obr. 25 na straně 8)
- Pokud je těsnicí kroužek (C) opotřebovaný nebo netěsný, vyměňte jej.

#### f) Oplachování stroje

**POZORNOST!** Před spuštěním spotřebiče po čištění musíte provést oplachovací cyklus.

Postupy uvedené níže:

- Čistou vodu nalijte do mísy;
- Nechte stroj běžet nejméně 5 minut v režimu promíchání.
- Vypněte přístroj a vyprázdněte mísu otevřením kohoutku.

#### g) Čištění odkapávací misky

**POZORNOST!** Odkapávací miska by se měla vyprázdnit a vyčistit pokaždé, když červený plovák nainstalovaný v mřížce vystoupí do zorného pole. Měl by být denně čistěn.

- Zvedněte zásobník s mřížkou na horní straně a vytáhněte jej. (Obr. 26 na straně 8)
- Misku a mřížku umyjte odděleně vlažnou vodou.
- Obě části dobře osušte a položte mřížku zpět na horní stranu zásobníku.
- Umístěte vypouštěcí hadici do příslušného otvoru.
- Vraťte zásobník zpět na místo a zatlačte jej dolů, aby se zajistil se strojem.

#### h) Víko osvětlení

**POZORNOST!** Během čištění dávejte pozor, abyste neohnuli, nezlomili nebo nepoškodili „kontakty“ (obr. 27 na straně 8). Jakékoliv poškození může způsobit špatné houby na víku osvětlení.

- Kontakty víka očistěte vlhkým hadříkem a dobře osušte. Stroj vždy VYPNĚTE.
- Neponořujte do vody k čištění.

#### i) Výměna žárovky

- Žárovka by měla být vyměněna pouze v případě, že je stroj vypnutý a napájecí kabel je vyjmutý.
- Poté sejměte ochranné krytky. Poté pomocí vhodného šroubováku (není součástí dodávky) povolte šrouby, abyste mohli sejmout kryt (obr. 28 na straně 8).
- Vyměňte žárovku (U) ze zásuvky (T) (obr. 29 na straně 8). A nahraďte ji novou žárovkou (není součástí dodávky).

#### j) Čištění kondenzátoru

- **POZORNOST!** Kondenzátor smí čistit pouze specializovaný technik, který musí organizovat všechny provozní sekvence a pomocí vhodného nástroje/zařízení.
- Kondenzátor by měl být pravidelně čistěn (alespoň jednou za každých 6 měsíců), aby byl zachován dobrý výkon stroje.
- Pro přístup ke kondenzátoru je nutné demontovat bezpečnostní kryty.
- **VAROVÁNÍ!** Odstraněním bezpečnostních krytů se odkryje některé ostré povrchy stroje.
- Při demontáži bezpečnostního krytu postupujte následovně: (Obr. 30 na straně 8)

- 1) Zvedněte a zcela odstraňte horní část bočního krytu;
- 2) Uvolněte 4 šrouby zajišťující kryt na místě.
- 3) Po odstranění 4 šroubů sejměte bezpečnostní kryt. (Obr. 31 na straně 8)
- 4) Pomocí suchého kartáče (není součástí dodávky) odstraňte

prach, který se během používání nahromadil. (Obr. 32 na straně 8)

- 5) Po důkladném vyčištění kondenzátoru opět namontujte bezpečnostní kryt.

#### k) Pravidelná údržba

Tento stroj musí pravidelně kontrolovat specializovaný technik (nejméně každých 6 měsíců). Tato pravidelná kontrola slouží k zajištění vysoké úrovně bezpečnosti všech nainstalovaných součástí a samotného stroje.

Všechny opotřebované součásti musí být nahrazeny originálním náhradním dílem. Tento stroj je zakázáno používat, i když je vadná nebo opotřebovaná pouze jedna z jeho součástí. Uživatelé je zakázáno provádět pravidelnou údržbu.

#### Údržba

- Pravidelně kontrolujte provoz spotřebiče, abyste zabránili vážným nehodám.
- Pokud vidíte, že spotřebič nefunguje správně nebo že se vyskytl problém, přestaňte jej používat, vypněte jej a kontaktujte dodavatele.
- Veškerá údržba, instalace a opravy musí být prováděny specializovanými a autorizovanými techniky nebo doporučeny výrobcem.

#### Převaha a skladování

- Před uskladněním se vždy ujistěte, že byl spotřebič odpojen od zdroje napájení a zcela vychladl.
- Spotřebič skladujte na chladném, čistém a suchém místě.
- Na spotřebič nikdy nepokládejte těžké předměty, protože by se mohly poškodit.
- Spotřebič nepřemisťujte, když je v provozu. Při přemisťování odpojte spotřebič od napájení a držte jej ve spodní části.

#### Odstraňování problémů

Pokud spotřebič nefunguje správně, zkontrolujte prosím, zda je roztok v níže uvedené tabulce. Pokud problém stále nemůžete vyřešit, obraťte se na dodavatele/poskytovatele služeb.

Problémy	Možná příčina	Možné řešení
Stroj nefunguje po zapojení do elektrické zásuvky	Napájecí kabel a zástrčka se nepřipojují pevně a správně	Znovu zkontrolujte připojení. A ujistěte se, že jsou všechny spoje pevně připojeny.
Únik z kohoutku dávkovače	Závítník není správně nasazen	Znovu zkontrolujte připojení. A ujistěte se, že jsou všechny spoje pevně připojeny.
	Píst kohoutku není promazaný	Namažte píst kohoutku
	Píst kohoutku je vadný	Kontaktujte dodavatele.

Únik jídla ze zadní části mísy	Miska není správně nasazena.	Znovu zkontrolujte polohu a znovu namontujte misku.
	Těsnící kroužek misky není namazaný.	Namažte těsnící kroužek misky.
	Těsnící kroužek misky je vadný.	Vyměňte za nový těsnící kroužek misky.
Šnek se neotáčí	Šnek je zablokovaný ledem v misce.	Nejprve nechte led roztavit.
Stroj nevyrábí granitu	Pracovní režim není v režimu „Granita“.	Vyberte „Režim Granátový“
	Kondenzátor je znečištěný.	Kondenzátor pravidelně čistěte.
	Větrání není dostatečné	Umožněte dostatečné větrání
	Stroj v blízkosti zdroje tepla.	Stroj umístěte mimo zdroj tepla
Šnek je během provozu hlučný	Přední těsnění (A) je nesprávně namontováno.	Znovu zkontrolujte a správně nasadte přední těsnění (A).
	Přední těsnění (A) není namazané	Namažte přední těsnění (A).
	Konzistence je příliš silná	Změňte konzistenci.
Granita má černé skvrny	Miska je špinavá.	Vypněte a odpojte spotřebič ze zásuvky. Misku důkladně vyčistěte.
	Kroužek těsnění šneka je znečištěný.	Znovu vyčistěte těsnící kroužek.
Závitník dávkovače se neuvolňuje správně	Závitník je blokován ledem	Vypněte spotřebič, aby se led roztavil.

## Závuka

Jakákoliv závada ovlivňující funkci spotřebiče, která se objeví do jednoho roku od zakoupení, bude opravena bezplatnou opravou nebo výměnou za předpokladu, že byl spotřebič používán a udržován v souladu s pokyny a že nebyl žádným způsobem zneužit ani znečištěn. Vaše zákonná práva nejsou dotčena. Pokud je spotřebič reklamován v rámci záruky, uveďte, kde a kdy byl zakoupen, a přiložte doklad o zakoupení (např. doklad o zakoupení). V souladu s našimi zásadami neustálého vývoje produktů si vyhrazujeme právo bez předchozího upozornění změnit specifikace produktu, balení a dokumentace.

## Likvidace a prostředí

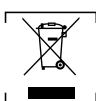

Při vyřazování spotřebiče z provozu se tento spotřebič nesmí likvidovat s jiným domácím odpadem. Namísto toho je vaší odpovědností zlikvidovat odpadní zařízení předáním na určené sběrné místo. Nedodržení tohoto pravidla může být penalizováno v souladu s platnými předpisy o likvidaci odpadu. Samostatný sběr a recyklace vašich odpadních zařízení při likvidaci pomůže zachovat přírodní zdroje a zajistí, že budou recyklovány způsobem, který chrání lidské zdraví a životní prostředí.

Další informace o tom, kde můžete odpad odevzdat k recyklaci, získáte od místní společnosti pro sběr odpadu. Výrobci a dovozci nenesou odpovědnost za recyklaci, zpracování a ekologickou likvidaci, a to ani přímo, ani prostřednictvím veřejného systému.

## MAGYAR

### Tisztelt Ügyfelünk!

Köszönjük, hogy megvásárolta ezt a Arktik készüléket. A készülék első üzembe helyezése és használata előtt figyelmesen olvassa el ezt a felhasználói kézikönyvet, különös figyelmet fordítva az alább ismertetett biztonsági előírásokra.

### Biztonsági utasítások

- A készüléket kizárólag a jelen kézikönyvben leírt rendeltetések megfelelően használja.
- A gyártó nem vállal felelősséget a helytelen használatból és használatból eredő károkért.
-  **VESZÉLY! ÁRAMÚTÉS VESZÉLYE!** Ne kísérelje meg saját maga megjavítani a készüléket. Ne mérítse a készülék elektromos alkatrészeit vízbe vagy más folyadékba. Soha ne tartsa a készüléket folyó víz alatt..
- **SOHA NE HASZNÁLJON SÉRÜLT KÉSZÜLÉKET!** Rendszeresen ellenőrizze az elektromos csatlakozásokat és vezetéket, hogy nem sérültek-e. Ha sérült, válassza le a készüléket az elektromos hálózatról. A veszély vagy sérülés elkerülése érdekében a javításokat csak beszállító vagy képzett személy végezheti.
- **FIGYELMEZTETÉS!** A készülék elhelyezésekor szükség esetén biztonságosan vezesse el a tápkábelt, hogy elkerülje a véletlen meghúzást, a károsodást, a fűtőfelülettel való érintkezést vagy a botlásveszélyt.
- **FIGYELMEZTETÉS!** Amíg a dugasz az aljzatban van, a készülék csatlakoztatva van a tápegységhez.
- **FIGYELMEZTETÉS!** MINDIG kapcsolja ki a készüléket, mielőtt leválasztja az áramellátásról, tisztításról, karbantartásról vagy tárolásról.
- A készüléket csak a készülék címkéjén feltüntetett feszültséggel és frekvenciával rendelkező elektromos aljzathoz csatlakoztassa.
- Ne érintse meg a dugaszt/elektromos csatlakozásokat nedves vagy nedves kézzel.
- Tartsa távol a készüléket és az elektromos dugaszt/csatlakozókat víztől és más folyadékoktól. Ha a készülék vízbe esik, azonnal távolítsa el a tápcsatlakozókat. Ne használja a készüléket addig, amíg azt szakképzett technikus nem ellenőrizte. Ezen utasítások be nem tartása életveszélyes kockázatokat okozhat.
- Csatlakoztassa a tápegységet egy könnyen hozzáférhető elektromos aljzathoz, hogy vészhelyzet esetén azonnal le tudja választani a készüléket.
- Ügyeljen arra, hogy a vezeték ne érintkezzen éles vagy forró tárgyakkal, és tartsa távol nyílt tűztől. Soha ne húzza ki a tápkábelt az aljzatból, hanem inkább mindig húzza ki a dugót.
- Soha ne szállítsa a készüléket a kábelénél fogva.
- Soha ne próbálja meg saját maga kinyitni a készülék burkolatát.
- Ne helyezzen tárgyakat a készülék házába.
- Használat közben soha ne hagyja felügyelet nélkül a készüléket.

- A készüléket kizárólag képzett személyzet használhatja az étterem konyhájában, étkezdéjében vagy bárjában stb.
- A készüléket nem használhatják csökkentett fizikai, érzékszervi vagy szellemi képességekkel rendelkező személyek, illetve megfelelő tapasztalattal és tudással nem rendelkező személyek.
- A készüléket gyermekek semmilyen körülmények között nem használhatják.
- A készüléket és elektromos csatlakozásait gyermekektől elzárva tárolja.
- Soha ne használjon a készülékhez mellékelt vagy a gyártó által ajánlott tartozékoktól vagy kiegészítő eszközöktől eltérő tartozékokat. Ennek elmulasztása biztonsági kockázatot jelenthet a felhasználó számára, és károsíthatja a készüléket. Csak eredeti alkatrészeket és tartozékokat használjon.
- Ne működtesse a készüléket külső időzítővel vagy távvezérlő rendszerrel.
- Ne helyezze a készüléket fűtőtárgyra (benzin, elektromos, széntűzhely stb.).
- Ne takarja le a készüléket működés közben.
- Ne helyezzen semmilyen tárgyat a készülék tetejére.
- Ne használja a készüléket nyílt láng, robbanásveszélyes vagy gyúlékony anyagok közelében. A készüléket mindig vízszintes, stabil, tiszta, hőálló és száraz felületen üzemeltesse.
- A készülék nem alkalmas olyan helyre történő beszerelésre, ahol vízugár használható.
- Hagyjon legalább 20 cm-es helyet a készülék körül, hogy használata közben szellőzhessen.
- **FIGYELMEZTETÉS!** A készülék szellőzőnyílásait tartsa akadálymentesen.

## Speciális biztonsági utasítások



**LEGYEN ÓVATOS! TŰZVESZÉLY!** A felhasznált hűtőközeg R290. Ez egy gyúlékony hűtőközeg, amely környezetbarát. Bár gyúlékony, nem károsítja az ózonréteget, és nem növeli az üvegházhatást. A hűtőközeg használata azonban a készülék

zajsztintjének enyhe megnövekedéséhez vezetett. A kompresszor zaján kívül a rendszer körüli hűtőfolyadék áramlását is hallhatja. Ez elkerülhetetlen, és nem befolyásolja hátrányosan a készülék teljesítményét. A készülék szállítása és üzembe helyezése során ügyelni kell arra, hogy a hűtőrendszer egyetlen része se sérüljön meg. A hűtőfolyadék szivárgása károsíthatja a szemet.

- A készülék kereskedelmi használatra készült.
- Ne működtesse a készüléket terhelés nélkül a túlmelegedés megelőzése érdekében.
- **⚠ VESZÉLYES! SÉRÜLÉSVESZÉLY!** A tálban mozgó alkatrészek találhatóak, amelyek sérülést okozhatnak. Bármilyen művelet elvégzése előtt kapcsolja ki a gépet, és válassza le az áramellátásról.
- **LEGYEN ÓVATOS! MINDIG** kapcsolja ki a gépet, és válassza le a tápellátást, mielőtt bármilyen motoralkatrészt megérintene.

Ha a tápkábel megsérül, a veszély elkerülése érdekében a gyártóval, annak szervizével vagy hasonlóan képzett szakemberrel kell kicseréltetni.

- **FIGYELEM!** Ne töltsé a terhelést a MAX szint fölé.
- **LEGYEN ÓVATOS! ÉGÉSI SÉRÜLÉS VESZÉLYE!** A bőrre permetezett hűtőközeg kritikus égési sérüléseket okozhat. Védje

a szemet és a bőrt. Ha a hűtőközeg megég, azonnal öblítse le hideg vízzel. Súlyos égési sérülések esetén azonnal alkalmazzon jeget, és forduljon orvoshoz.

- **FIGYELMEZTETÉS!** Beépítéskor biztosítson megfelelő szellőzést a környező szerkezetben. Soha ne zárja el a levegő beszívását és kimenetét a levegő keringésének fenntartása érdekében.
- Ne helyezzen a készülék belsejébe vagy közelébe semmilyen veszélyes terméket, például üzemanyagot, alkoholt, festéket, gyúlékony hajtógázt, gyúlékony vagy robbanásveszélyes anyagokat stb. tartalmazó aeroszolos dobozokat.

## Rendeltetészerű használat

- A készüléket kereskedelmi célokra, például éttermek, étkezdék konyháiban, kórházakban és kereskedelmi vállalkozásokban, például pékségekben, sütődégekben stb. való használatra tervezték, de nem használható folyamatos tömegtermelésre.
- A készülék hideg italok adagolására szolgál. Minden egyéb használat a készülék károsodásához vagy személyi sérüléshez vezethet.
- A készülék bármilyen más célból történő üzemeltetése a készülék helytelen használatának minősül. Kizárólag a felhasználó felelős az eszköz nem megfelelő használatáért.

## Földelés

Ez a készülék I. védelmi osztályba tartozik, és védőföldeléshez kell csatlakoztatni. A földelés csökkenti az áramütés veszélyét azáltal, hogy az elektromos áramhoz elvezető vezetéket biztosít.

Ez a készülék földelt dugóval ellátott tápkábelrel, vagy földelt vezetékkel ellátott elektromos csatlakozásokkal van felszerelve. A csatlakozásokat megfelelően kell felszerelni és földelni.

## A termék fő részei

(1. ábra a 3. oldalon)

1. Tál fedél fedél
2. Tál
3. Kezelőpanel
4. Levehető cseppátalca
5. Rács
6. Lebegő (túlfolyásjelző)
7. Az adagoló csapjai
8. Fogantyúk
9. Láb

## Pótalkatrészek

- A. Csiga tömítés sapka fedél 3 db
- B. Tál tömítőgyűrű 1x1
- C. Adagoló menetfűrő tömítőgyűrű x 10
- D. Csigatengely fehér alátét 3 db
- E. Csigatengely fekete alátét 3 db
- F. Kenőanyag cső 1x1

## Kezelőpanel

(2. ábra a 3. oldalon)

10. Tál jelzőfény
11. Kijelző
12. Módválasztó gomb a kívánt tálhoz
13. Jobb oldali panel

14. Növelje a + / hőmérséklet keménységét
15. Keménység/hőmérséklet kijelzése
16. Keménység csökkentése - /Hőmérséklet
17. Bal oldali ablaktábla
18. Granita mód visszajelző
19. Gyümölcslé üzemmód visszajelző
20. KI üzemmód visszajelző
21. Tápkapcsoló
22. Paraméterbeállítás gomb  
(Lásd ==> A gép paraméterbeállítása)
23. Világítófény gomb

## Kapcsolási rajz

### (3. ábra a 4. oldalon)

T. Kapcsoló áramellátása

M1: Kompresszor

FA: Kompresszor túlterhelés

KA: Kompresszor relé

C: Indítsa el a kondenzátort

M2: Kondenzátor ventilátor motor

DPF1\DPF2: 1\2 elektronikus bővítőkád

NTC1\NTC2: Italérzékelő 1\2

NTC3\NTC4: 1\2 szívás érzékelője

WX: Hőmérséklet-kijelző

MI \MII : Egyenáramú fogaskerékmotor / 1\2

VEZETETI \LEDII : 1\2 LED-es lámpák

## Használat előtti előkészítés

- Távolítsa el minden védőcsomagolást és csomagolást.
- Ellenőrizze, hogy a készülék jó állapotban van-e és az összes tartozékkal együtt. Hiányos vagy sérült szállítás esetén kérjük, azonnal lépjen kapcsolatba a szállítóval. Ebben az esetben ne használja a készüléket.
- Használat előtt tisztítsa meg a tartozékokat és a készüléket (lásd ==> Tisztítás és karbantartás).
- Ellenőrizze, hogy a készülék teljesen száraz-e.
- Helyezze a készüléket vízszintes, stabil és hőálló felületre, amely biztonságosan ellenáll a kifröccsenő víznek.
- Őrizze meg a csomagolást, ha a jövőben tárolni kívánja a készüléket.
- Őrizze meg a használati útmutatót későbbi használatra.

**MEGJEGYZÉS!** A gyártási maradványok miatt a készülék enyhé szagot bocsáthat ki az első néhány használat során. Ez normális jelenség, és nem jelez semmilyen hibát vagy veszélyt. Győződjön meg arról, hogy a készülék jól szellőzik.

## Üzemeltetési utasítások

### a) Az élelmiszer-összetevő előkészítése:

(4. ábra a 4. oldalon)

- Hígítsa és keverje a KONCENTRÁTUMOT VÍZZEL egy megfelelő tartályba, betartva a gyártó receptjeit. A KAPOTT KEVERÉKNEK MINIMUM 13°BRIX CUKORTARTALMÚNAK KELL LENNIE. Az alacsonyabb koncentráció károsíthatja a csigákat és/vagy a fogaskerékmotorokat.
- **FIGYELMEZTETÉS!** Az élelmiszer-összetevő hőmérséklete soha nem haladhatja meg a 25 °C-ot.
- **FIGYELMEZTETÉS!** Soha ne használja vízzel.

### b) Élelmiszer-összetevők behelyezése a gépbe:

- **FIGYELMEZTETÉS!** Az élelmiszer-összetevőt csak akkor szabad a tálba [2] önteni, ha a gép KI van kapcsolva, és ki van húzva az elektromos hálózatból.
- A tál [2] fedelének [1] eltávolításához kövesse az alábbi utasításokat [5. ábra a 4. oldalon]:  
1) Emelje fel a fedél hátsó részét;  
2) Vegye ki a csésze fedelét [1] az elülső oldalon elhelyezett rögzítőből.
- Óvatosan öntse az élelmiszer-összetevőt [G] a tálba [2], és ne lépje túl a „MAXIMÁLIS SZINTET”. [6. ábra a 4. oldalon, (Ne öntsön forró folyadékot a veszély elkerülése érdekében.)
- Miután az élelmiszer-összetevőt a tálba [2] töltötte/töltötte, zárja le a tál fedelét [1] a tál [2] tetején. [7. ábra a 4. oldalon]

### FIGYELMEZTETÉSEK!

1. Soha ne kapcsolja be a gépet, ha a tál fedele hiányzik. A tál fedelének eltávolítása előtt kapcsolja ki a gépet, és húzza ki a konnektorból.
2.  A tálban vannak olyan mozgó alkatrészek, amelyek sérülést okozhatnak, kapcsolja ki a gépet, és húzza ki a konnektorból, mielőtt bármilyen műveletet végezne.

### c) Indítsa el a gépet:

(Kezelőpanel : 2. ábra a 3. oldalon)

Minden tálal egymástól függetlenül lehet szabályozni.

- Először csatlakoztassa a hálózati dugaszt egy megfelelő elektromos aljzathoz.
  - Ezután nyomja meg a [21] gombot a gép bekapcsolásához. Nyomja meg és tartsa lenyomva a [21] gombot 3 másodpercig a gép KÉSZ üzemmódjára való átváltáshoz, ha nem használja. [8. ábra az 5. oldalon].
  - Ezután nyomja meg a megfelelő csésze gombot [12]. Az üzemmód kiválasztásához nyomja meg egymás után a gombot. Háromféle üzemmód áll rendelkezésre: Granita [18] , gyümölcslé [19] vagy KI [20]. Sorozatban jelenik meg, és a megfelelő ikon világít.
- II). Granitával való kiszolgáláshoz [9. ábra az 5. oldalon]
- Nyomja meg a megfelelő csésze gombot [12].
  - Ezután nyomja meg egymás után a Granita mód kiválasztásához, és a [18] világítani fog.
  - Ezután a keménység beállításához nyomja meg egymás után a „+” vagy „-” gombot. A szint 1 (lágy, sok víztartalommal) és 7 (kemény, kevesebb víztartalommal) között van.

### III). Hideg italokkal való felszolgáláshoz

[10. ábra az 5. oldalon]

- Nyomja meg a megfelelő csésze gombot [12], amíg a [19] világitani nem kezd.
- Nyomja meg hosszan a [22] gombot a gyümölcslé hőmérséklet-beállítási módjához, amíg a kijelzőn a „PR” villog.
- Nyomja meg ismét a [22] gombot az 1[F1] vagy 2[F2] tál kiválasztásához, amíg az „F1” vagy „F2” meg nem jelenik a hőmérséklet-kijelzőn.
- Nyomja meg a bal oldali panelt [17] a hőmérséklet 1 °C ~ 7 °C közötti beállításához. A hőmérséklet beállítása sikeres lesz. Miután 15-ször használat nélkül villogott, a kijelző visszatér a normál értékre.

### ÉRTESÍTÉS:

- Az aktuális hőmérséklet a szokásos módon jelenik meg a ki-

jelzőn.

- Nyomja meg egyszerre a [14] és [16] gombokat az alapértelmezett hőmérséklet ( 2 °C) visszaállításához.
- A kijelzőn a „PR” / „F1” / „F2” jelenik meg: Gyümölcslé hőmérsékletének beállítása mód / 1. tál / 2. tál. A üzemmód 15-szöri használat nélküli villogás után érvénytelenné válik, és a kijelző visszater a normál értékre.
- Csak a bal oldali panel (17) üzemeltethető (az 1. és a 2. csészéhez egyaránt) a léhőmérséklet-beállítási modellen belül.

### III). Munkavégzés leállítása

- Nyomja meg a megfelelő csésze gombot [12].
- Ezután nyomja meg egymás után a gombot, amíg a KI üzemmód [20] ki nem gyullad. Ezután leállították a kevertetést és a hűtést.

### d) A megfelelő tál tisztításához:

- Nyomja meg és tartsa lenyomva a megfelelő csésze gombot [12] körülbelül 6 másodpercig.
- A megfelelő tálszelep teljesen nyitva lesz a tisztításhoz körülbelül 3 percre. Ebben az üzemmódban a vezérlés kijelzőjén a „°C” jelenik meg.

**FIGYELEM!** Ebben az üzemmódban megfelelő tál elektronikus expanziós szelepe kinyílik. De a csiga még mindig keveredik a tisztításhoz. Tölts fel meleg és tiszta vízzel a tálat, de ne lépje túl a „MAXIMÁLIS SZINTET”. Ne tegye be a kezét.

Kapcsolja KI a gépet, és húzza ki a konnektorból az alapos tisztításhoz vagy fertőtlenítéshez.

### e) Granita adagolása

(11. ábra a 6. oldalon)

- Az étel adagolásához húzza meg a csapot.

**MEGJEGYZÉS:** Rendszeresen ellenőrizze az italok hőmérsékletét a tálban [2]. Ha a tálban étel van, akkor a gépet tartsa üzemben.

Ha a gépet nem működtetik folyamatosan, a kis mennyiséget először a csapterületről kell kidobni, mielőtt az ügyfélnek szolgálná fel.

### A gép paraméterbeállítása

**FIGYELMEZTETÉS!** Erősen nem ajánlott a módosítás ezeket a beállításokat, mivel a gép már az optimális beállításokhoz van igazítva a gyári alapértelmezés szerint. Csak akkor módosítsa a beállítást, ha szükséges.

### Beállítási mód

Tartsa lenyomva a [22] gombot kb. 6 másodpercig. A kijelzőn megjelenik a „PA” felirat.

Nyomja meg a „+” vagy „-” gombot a „15” érték megadásához (ez a beállítási módba való belépés kódja).

Ezután a [22] gomb egymást követő megnyomásával válassza ki a módosítani kívánt paramétert (a kijelző egymást követő módon jelenik meg). A paraméterek listája alább található:

Kijelző	Leírás	Beállítási tartomány	Gyári alapbeállítás
F1	I. tál hőmérséklete gyümölcslé üzemmódban	1°C ~ 7°C	2°C
F2	A Bowl II hőmérséklete lé üzemmódban	1°C ~ 7°C	2°C

F3	Nem alkalmazható		
C1	Védelem alacsony hőmérséklet esetén	-13 °C ~ -3 °C	-5 °C
C3	Folyadék hőmérséklet az első fokozatban	5°C ~ 10°C	10 °C
C4	Folyadék hőmérséklet a második fokozatban	3°C ~ 8°C	5 °C
A1	Érzékelőszonda hőmérséklete az I. tálhoz	-5 °C ~ 5 °C	0°C
A2	Érzékelőszonda hőmérséklete a II. tálhoz	-5 °C ~ 5 °C	0°C
A3	Nem alkalmazható		
E1	Hőmérséklet-különbség lé üzemmódban	1°C ~ 5°C	2°C
E2	A kompresszor késleltetése	2 ~ 8 perc	2 perc

### Tisztítás és karbantartás

- **FIGYELEM!** Tárolás, tisztítás és karbantartás előtt mindig válassza le a készüléket az elektromos hálózatról, és hűtse le.
- Ne használjon vízsugarat vagy gőztisztítót a tisztításhoz, és ne nyomja a készüléket víz alá, mert az alkatrészek benedvesedhetnek, és áramütés következhet be.
- Ha a készüléket nem tartják megfelelő tisztaságú állapotban, ez hátrányosan befolyásolhatja a készülék 0 élettartamát, és veszélyes helyzetet okozhat.
- Az ételmaradványokat rendszeresen meg kell tisztítani, és el kell távolítani a készülékből. Ha a készüléket nem tisztítják meg megfelelően, az csökkenti annak élettartamát, és használat közben veszélyes állapotot okozhat.

### Tisztítás

- Enyhé szappanos oldattal enyhén megnedvesített ruhával vagy szivaccsal tisztítsa meg a hűtött külső felületet.
- Higiéniai okokból a készüléket használat előtt és után meg kell tisztítani.
- Ne érjen víz az elektromos alkatrészekhez.
- Soha ne merítse a készüléket vízbe vagy más folyadékba.
- Tisztítsa meg a tartály belsejét nem súroló hatású tisztítószerezrel, és öblítse le tiszta vízzel.
- Egyetlen alkatrész sem tisztítható mosogatógépben.

Alkatrészek	Tisztítás	Megjegyzés
Minden tartozék, például állványok, állványtartók stb.	<ul style="list-style-type: none"><li>• Áztassa 10-20 percig meleg, szappanos vízben.</li><li>• Alaposan öblítse le folyó vízzel.</li></ul>	Végül szárítsa meg jól az összes alkatrészt.
Külső üvegfelületek	<ul style="list-style-type: none"><li>• Törölje tisztára puha ruhával és kevés semleges tisztítószerezrel. Ügyeljen arra, hogy ne kerüljön víz vagy nedvesség a készülék belsejébe.</li></ul>	
Belső üvegfelületek	<ul style="list-style-type: none"><li>• Távolítsa el minden ételmaradványt.</li><li>• Törölje tisztára egy puha ruhával és egy kevés enyhé tisztítószerezrel. Ügyeljen arra, hogy ne kerüljön víz vagy nedvesség a készülék belsejébe.</li></ul>	
Üvegajtó	<ul style="list-style-type: none"><li>• Törölje tisztára egy puha ruhával és egy kevés enyhé tisztítószerezrel. Ügyeljen arra, hogy ne kerüljön víz vagy nedvesség a készülék belsejébe.</li></ul>	

#### a) A tálak kiürítése

- Mielőtt megtisztítaná a tálat, először ki kell ürítenie a táiban lévő összes élelmiszer-összetevőt.

#### b) Az adagoló csap szétszerelése:

- Győződjön meg arról, hogy az összes ital kiürült a tálból.
- A tál eltávolítása előtt szerelje szét a csapot.
- Távolítsa el a csapot (F) az összes többi alkatrész kioldásához. [13. ábra a 6. oldalon]
- Az alkatrészek mosásához használjon tiszta és meleg vizet. [14. ábra a 6. oldalon]

#### c) Távolítsa el a tálat és a fedelet:

- Először a tál (2) fedelének (1) eltávolításához kövesse az alábbi utasításokat, és lásd a 6. oldalon található 15. ábrát.
  - 1) Emelje fel a fedél hátsó részét;
  - 2) Húzza ki a tál fedelét (1) az első oldalon elhelyezett rögzítőtől.
- Ezután emelje fel a tál első részét a kioldáshoz.
- Ezután távolítsa el a tálat a helyéről úgy, hogy kissé hátulról nyomja. A tál most le van választva. [16. ábra a 6. oldalon]
- Végül vegye ki a csigát, és távolítsa el a tömítésapka fedelét (A) és a tál tömítőgyűrűjét (B). Cserélje ki, ha kopott, vagy 12 havonta. [17. ábra a 7. oldalon]

#### d) Távolítsa el a tálat és a fedelet:

**FIGYELEM!** Az összes korábban szétszerelt és eltávolított komponenst alaposan meg kell mosni és fertőtleníteni kell. Nyomatékosan javasoljuk a gép napi tisztítását és fertőtlenítését a magas élelmiszerminőség fenntartása érdekében.

- Az eljárás helyes elvégzéséhez a következőképpen járjon el:
  - Töltse fel a tartályt 50 ~ 60 °C hőmérsékletű mosószerrel és meleg vízzel;
  - Alaposan mossa le a szétszerelt alkatrészeket tisztítószerezes oldattal.
  - Öblítse le forró vízzel.
  - Mártsa a szétszerelt alkatrészeket az oldatba, és áztassa őket kb. 30 percig.
  - Ezután mossa le újra az alkatrészeket tiszta vízzel.
  - Helyezze a különböző alkatrészeket száraz, tiszta felületre, és szárítsa meg jól az összes alkatrészt.
  - Szerelje össze a gépet az alábbi **e) részben leírtak szerint**.
  - A gép ismételt üzemeltetése előtt tiszta vízzel végezze el az öblítési ciklust. (Lásd az alábbi **f) részt**.)

**FIGYELMEZTETÉS!** Ne merítse a lámpaizzóval rendelkező csészefedeleket semmilyen folyadékba. Tisztítás előtt győződjön meg arról, hogy a villanykörtét az alábbiak szerint távolította el a gépről [29. ábra a 8. oldalon].

A megvilágított csészefedél tisztításához az alábbiak szerint:

1. Tiszta, nedves ruhával törölje tisztára a csészefedél alsó részét és a külső felületet.
2. A mosóoldatba mártott szivaccsal fertőtlenítse a tál fedelének alsó részét [24], és ügyeljen arra, hogy körülbelül 10 percig ne érintse meg a zsanér részt (X). [18. ábra a 7. oldalon].
3. Meleg, friss vízben áztatott tiszta szivaccsal kétszer vagy többször öblítse le.
4. Száraz, tiszta ruhával törölje szárazra.
5. Csak a tál tisztítása és fertőtlenítése után tegye vissza a tál fedelét.

#### e) A mosott alkatrészek összeszerelése

**FIGYELEM!** Az összes mosott alkatrészt gondosan újra össze kell szerelni. Egyes alkatrészeket a mellékelt kenőanyagokkal kell megfelelően megkenni a hatékony működés érdekében.

- Mindig ellenőrizze a tömítés épségét (A), ha elhasználódott, cserélje ki egy újra (mellékelve).
- Legalább 12 havonta cserélje ki a csiga tömítés sapka burkolatát (A).
- Helyezze be a csiga tömítés sapka burkolatát (A) az alábbiak szerint. [19. ábra a 7. oldalon].
- Kenje meg a csiga tömítés sapka burkolatának (A) belsejét a 7. oldalon lévő 20. ábrán látható módon a kenőanyaggal (mellékelve).
- Ezután helyezze be a tál tömítőgyűrűjét (B), és kenje körül a mellékelt kenőanyaggal az alábbiak szerint. [21. ábra a 7. oldalon]
- Ezután helyezze be a csigát a fehér alátéttel (D) és a fekete alátéttel (E) a tengelyhez. Forgassa el a csigát a bekapcsoláshoz. [22. ábra a 7. oldalon]
- Ezt követően állítsa vissza a tálat a helyére, kissé emelje meg a csiga fejét, hogy az illeszkedjen a tál (E) pozíciójához. [23. ábra a 7. oldalon]
- Nyomja enyhén lefelé a tálat, amíg a megfelelő helyzetbe nem kerül, és kattánót hangot nem hall. [24. ábra a 7. oldalon]

A csap (7) összeszereléséhez kövesse az alábbi utasításokat:

- A mellékelt kenőanyaggal kenje meg megfelelően a sapkát (Y), és szerelje össze újra az alkatrészeket.
- Helyezze be a csapot (F), miközben a csapot stabilan tartja. [25. ábra a 8. oldalon]
- Cserélje ki a menetfűrő tömítőgyűrűt (C), ha kopott vagy szivárogo.

#### f) A gép öblítése

**FIGYELEM!** Mielőtt a tisztítás után elindítaná a gépet, az öblítési ciklust magával kell vinnie.

Eljárások az alábbiak szerint:

- Öntse a tiszta vizet a táliba;
- Hagyja, hogy a gép legalább 5 percig működjön az „agitációban”
- Kapcsolja ki a gépet, és a csap kinyitásával ürítse ki a tálat.

#### g) A cseptálcá tisztítása

**FIGYELEM!** A cseptálcát minden alkalommal ki kell üríteni és meg kell tisztítani, amikor a rácsba szerelt piros úszó láthatóvá válik. Naponta meg kell tisztítani.

- Emelje fel a tálcát úgy, hogy a rács felül legyen, és húzza ki. [26. ábra a 8. oldalon]
- Langyos vízzel külön mossa le a tálcát és a rácsot.
- Szárítsa meg jól mindkét alkatrészt, és helyezze vissza a rácsot a tálcá tetejére.
- Helyezze a kifolyócsövet a mellékelt nyílásba.
- Helyezze vissza a tálcát a helyére, és nyomja le, hogy rögzítse a géppel.

#### h) Világító fedél

**FIGYELEM!** A tisztítási folyamat során ügyeljen arra, hogy ne hajlítsa meg, ne törje el és ne sértsen meg az érintkezőket [27. ábra a 8. oldalon]. Bármilyen sérülés a világítás fedelének rossz működését okozhatja.

- Tisztítsa meg a fedél érintkezőit nedves ruhával, és alaposan

szárítsa meg. Mindig kapcsolja ki a gépet.

- Tisztításhoz ne merítse vízbe.

#### i) Bulb csere

- Az izzót csak akkor szabad kicserélni, ha a gép ki van kapcsolva, és a tápkábel ki van húzva.
- Ezután távolítsa el a védőkupakokat. Ezután egy megfelelő csavarhúzóval (nincs mellékelve) lazítsa meg a csavarokat a fedél eltávolításához [28. ábra a 8. oldalon].
- Vegye ki az izzót (U) az aljzattól (T) [29. ábra a 8. oldalon]. Cserélje ki egy új izzóra (nincs mellékelve).

#### j) A kondenzátor tisztítása

- **FIGYELEM!** A kondenzátort kizárólag szakképzett technikus tisztíthatja meg, akinek az összes működési szekvenciát megfelelő szerszámmal/berendezéssel kell megszerveznie.
- A jó gépteljesítmény megőrzése érdekében a kondenzátort rendszeresen (legalább 6 havonta egyszer) kell meg tisztítani.
- A kondenzátorhoz való hozzáféréshoz el kell távolítani a biztonsági védőelemeket.
- **FIGYELMEZTETÉS!** A biztonsági védőelemek eltávolítása a gép éles felületeit fedi fel.
- A biztonsági védőpanel eltávolításához az alábbiak szerint járjon el:  
[30. ábra a 8. oldalon]  
1) Emelje fel és távolítsa el teljesen az oldalvédő felső részét;  
2) Lazítsa meg a védőelemet rögzítő 4 csavart.  
3) A 4 csavar eltávolítása után vegye le a biztonsági védőelemet. [31. ábra a 8. oldalon]  
4) Használjon száraz kefért (nem tartozék) a használat során felhalmozódott por eltávolításához. [32. ábra a 8. oldalon]  
5) A kondenzátor alapos tisztítása után szerelje vissza a biztonsági védőelemet.

#### k) Rendszeres karbantartás

Ezt a gépet szakembernek rendszeresen (legalább 6 havonta) ellenőriznie kell. Ez az időszakos ellenőrzés annak biztosítására szolgál, hogy az összes felszerelt alkatrész és maga a gép magas szintű biztonságot nyújtson.

Az elhasználadott alkatrészeket eredeti pótalkatrészre kell cserélni. Tilos használni ezt a gépet, ha csak az egyik alkatrésze hibás vagy kopott. A felhasználónak tilos rendszeres karbantartást végeznie.

#### Karbantartás

- A súlyos balesetek megelőzése érdekében rendszeresen ellenőrizze a készülék működését.
- Ha azt látja, hogy a készülék nem működik megfelelően, vagy probléma van, ne használja tovább, kapcsolja ki, és forduljon a forgalmazóhoz.
- Minden karbantartási, telepítési és javítási munkát szakképzett és felhatalmazott technikusoknak kell elvégezniük, vagy a gyártónak kell javasolnia.

#### Szállítás és tárolás

- Tárolás előtt mindig győződjön meg arról, hogy a készülék letett választva a hálózatról, és teljesen lehűt.
- A készüléket hűvös, tiszta és száraz helyen tárolja.
- Soha ne helyezzen nehéz tárgyakat a készülékre, mert ez károsíthatja azt.
- Ne mozgassa a készüléket működés közben. Mozgatás köz-

ben válassza le a készüléket az elektromos hálózatról, és tartsa alul.

### Hibaelhárítás

Ha a készülék nem működik megfelelően, kérjük, ellenőrizze az alábbi táblázatban a megoldást. Ha továbbra sem tudja megoldani a problémát, kérjük, forduljon a szállítóhoz/szolgálatához.

Problémák	Lehetséges ok	Lehetséges megoldás
A gép nem működik, miután csatlakoztatta az elektromos aljzathoz	A tápkábel és a dugasz nem csatlakozik szorosan és megfelelően	Ellenőrizze újra a csatlakozást. És ellenőrizze, hogy az összes csatlakozás szorosan csatlakozik-e.
Adagoló csap szivárgása	A csap nincs megfelelően felszerelve	Ellenőrizze újra a csatlakozást. És ellenőrizze, hogy az összes csatlakozás szorosan csatlakozik-e.
	A csapdugattyú nincs kenve	Kenje meg a menetfűró dugattyút
	A csapdugattyú hibás	Forduljon a szállítóhoz.
Ételiszivárgás a tál hátsó részéből	A tál nincs megfelelően felszerelve.	Ellenőrizze újra a pozíciót, és szerelje vissza a tálat.
	A tál tömítőgyűrűje nincs megkenve.	Kenje meg a tál tömítőgyűrűjét.
	A tál tömítőgyűrűje hibás.	Cserélje ki egy új tál tömítőgyűrűre.
A csiga nem fordul el	A csigát a tálban lévő jég blokkolja.	Hagyja, hogy a jég először megolvadjon.
A gép nem készíti granitát	A munkamód nincs „Granita mód” alatt	Válassza a „Granita mód” lehetőséget
	A kondenzátor szennyezett.	Rendszeresen tisztítsa meg a kondenzátort.
	A szellőzés nem elegendő	Hagyjon elegendő szellőzést
	A készülék a hőforrás közelében van.	Tegye el a gépet a hőforrástól
A csiga zajos működés közben	Az elülső tömítés (A) helytelenül van felszerelve.	Ellenőrizze újra, és helyezze be megfelelően az elülső tömítést (A).
	Az elülső tömítés (A) nincs kenve	Kenje meg az elülső tömítést (A).
	A konzisztencia túl vastag	Változtassa meg a konzisztenciát.
A granitának fekete foltok vannak	A tál szennyezett.	Kapcsolja ki és húzza ki a gépet. Alaposan tisztítsa meg a tálat.
	A csiga tömítőgyűrűje szennyezett.	Tisztítsa meg újra a tömítőgyűrűt.

Az adagoló csapja nem old ki megfelelően	A jég blokkolja a csapot	Kapcsolja ki a gépet, hogy a jég megolvadjon.
--	--------------------------	---

## Jótállás

A készülék működését befolyásoló minden olyan hiba, amely a vásárlást követő egy éven belül válik nyilvánvalóvá, javításra vagy cserére szorult, feltéve, hogy a készüléket az utasításoknak megfelelően használták és karbantartották, és semmilyen módon nem használták fel helytelenül vagy használták fel helytelenül. Az Ön törvényben biztosított jogait ez nem érinti. Ha a készülékre garanciális igény vonatkozik, adja meg, hogy hol és mikor vásárolta meg, és mellékelje a vásárlást igazoló bizonylatot (pl. nyugtát).

A folyamatos termékfejlesztésre vonatkozó irányelvünkkel összhangban fenntartjuk a jogot a termék, a csomagolás és a dokumentáció előzetes értesítés nélküli módosítására.

## Eltetés és környezet



A készülék üzemén kívül helyezése során a terméket nem szabad más háztartási hulladékkal együtt ártalmatlanítani. Ehelyett az Ön felelőssége, hogy a hulladékgyűjtő berendezéseket a kijelölt gyűjtőhelyre szállítsa. Ennek a szabálynak a figyelmen kívül hagyása a hulladék ártalmatlanítására vonatkozó hatályos előírásokkal összhangban büntetést vonhat maga után. A hulladéktároló berendezések ártalmatlanításkori elkülönített gyűjtése és újrahasznosítása segít a természeti erőforrások megőrzésében, és biztosítja, hogy az emberi egészséget és a környezetet védő módon kerül újrahasznosításra.

Ha többet szeretne megtudni arról, hogy hová lehet a hulladékot újrahasznosítani, forduljon a helyi hulladékgyűjtő vállalathoz. A gyártók és az importőrök nem vállalnak felelősséget az újrahasznosításért, a kezelésért és az ökológiai hulladékkezelésért sem közvetlenül, sem pedig nyilvános rendszeren keresztül.

## УКРАЇНСЬКИЙ

### Шановний клієнте!

Дякуємо, що придбали цей прилад Arctic. Уважно прочитайте цей посібник користувача, звертаючи особливу увагу на правила техніки безпеки, описані нижче, перед першим встановленням і використанням цього приладу.

### Інструкції з техніки безпеки

- Використовуйте прилад лише за призначенням, як описано в цьому посібнику.
- Виробник не несе відповідальності за будь-які збитки, спричинені неправильною експлуатацією та неправильним використанням.
-  **НЕБЕЗПЕКА! РИЗИК УРАЖЕННЯ ЕЛЕКТРИЧНИМ СТРУМОМ!** Не намагайтеся ремонтувати прилад самостійно. Не занурюйте електричні частини приладу у воду або інші рідини. Ніколи не тримайте прилад під проточною водою.
- **НІКОЛИ НЕ ВИКОРИСТОВУЙТЕ ПОШКОДЖЕНІЙ ПРИЛАД!** Регулярно перевіряйте електричні з'єднання та шнур на наявність пошкоджень. У разі пошкодження від'єднайте



прилад від джерела живлення. Будь-який ремонт має виконуватися лише постачальником або кваліфікованою особою, щоб уникнути небезпеки або травми.

- **ПОПЕРЕДЖЕННЯ!** Під час розміщення приладу безпечно прокладіть кабель живлення, якщо це необхідно, щоб уникнути ненавмисного натягу, пошкодження, контакту з поверхнею нагрівання або небезпеки відключення.
- **ПОПЕРЕДЖЕННЯ!** Поки штекер знаходиться у гнізді, прилад підключається до електромережі.
- **ПОПЕРЕДЖЕННЯ! ЗАВЖДИ** вимикайте прилад, перш ніж від'єднати його від електромережі, чищення, обслуговування або зберігання.
- Підключайте прилад до електричної розетки лише за допомогою напруги та частоти, зазначених на етикетці приладу.
- Не торкайтеся вилки/електричного з'єднання вологими або вологими руками.
- Тримайте прилад та електричну вилку/з'єднання подалі від води та інших рідин. Якщо прилад потрапив у воду, негайно вийміть з'єднання з джерелом живлення. Не використовуйте прилад, доки його не перевірить сертифікований спеціаліст. Недотримання цих інструкцій призведе до ризиків, що загрожують життю.
- Під'єднайте джерело живлення до легкодоступної електричної розетки, щоб можна було негайно від'єднати прилад у разі виникнення надзвичайної ситуації.
- Переконайтеся, що шнур не контактує з гострими чи гарячими предметами, та тримайте його подалі від відкритого вогню. Ніколи не тягніть за шнур живлення, щоб від'єднати його від розетки; натомість завжди тягніть за вилку.
- Ніколи не носіть прилад за шнур.
- Ніколи не намагайтеся самостійно відкривати корпус приладу.
- Не вставляйте предмети в корпус приладу.
- Ніколи не залишайте прилад без нагляду під час використання.
- Цим приладом повинен керувати кваліфікований персонал на кухні ресторану, їдальні або бару тощо.
- Цей прилад не повинні експлуатувати особи з обмеженими фізичними, сенсорними або розумовими здібностями або особи з недостатнім досвідом і знаннями.
- Цей прилад за жодних обставин не повинен використовуватися дітьми.
- Зберігайте прилад та його електричні підключення в недоступному для дітей місці.
- Ніколи не використовуйте аксесуари або будь-які додаткові пристрої, окрім тих, що постачаються разом із приладом або рекомендовані виробником. Якщо цього не зробити, це може становити загрозу безпеці користувача та пошкодити прилад. Використовуйте лише оригінальні деталі та аксесуари.
- Не використовуйте цей прилад із зовнішнім таймером або системою дистанційного керування.
- Не ставте прилад на нагрівальний об'єкт (бензин, електрична плита, вугільна плита тощо).
- Не накривайте прилад під час роботи.
- Не ставте на прилад жодних предметів.
- Не використовуйте прилад поблизу відкритого вогню, вихоннебезпечних або легкозаймистих матеріалів. Завжди експлуатуйте прилад на горизонтальній, стійкій, чистій, жаростійкій і сухій поверхні.
- Прилад не можна встановлювати в місцях, де можна вико-

ристовувати струмінь води.

- Під час роботи залиште місце на відстані принаймні 20 см навколо приладу для вентиляції.
- **ПОПЕРЕДЖЕННЯ!** Тримайте всі вентиляційні отвори на приладі вільними від перешкод.

## Спеціальні інструкції з безпеки

-  **ОБЕРЕЖНІСТЬ! РИЗИК ПОЖЕЖИ!** Використовується холодоагент R290. Це займистий холодоагент, який є екологічно безпечним. Хоча він легкозаймистий, він не пошкоджує озоновий шар і не посилює парниковий ефект. Однак використання цього охолоджувача призвело до незначного збільшення рівня шуму приладу. Окрім шуму компресора, ви можете почути, як охолоджувач тече навколо системи. Це неминуче і не впливає негативно на роботу приладу. Під час транспортування слід бути обережними та налаштувати прилад, щоб не пошкодити жодних частин системи охолодження. Протікання охолоджувача може пошкодити очі.
- Цей прилад призначений для комерційного використання.
- Не користуйтеся приладом без завантаження, щоб запобігти перегріванню.
-  **НЕБЕЗПЕЧНО! РИЗИК ТРАВМУВАННЯ!** У чаші є рухомі частини, які можуть призвести до травмування. Перш ніж виконувати будь-які операції, вимкніть машину та від'єднайте її від джерела живлення.
- **ОБЕРЕЖНІСТЬ! ЗАВЖДИ** вимикайте машину та від'єднайте її, перш ніж торкатися будь-яких моторних частин. Якщо кабель живлення пошкоджений, його повинен замінити виробник, його сервісна служба або інші кваліфіковані особи, щоб уникнути небезпеки.
- **УВАГА!** Не заповнюйте завантажені матеріали вище рівня МАХ.
- **ОБЕРЕЖНІСТЬ! РИЗИК ОПІКІВ!** Рідкий холодоагент, що розпливється на шкіру, може викликати критичні опіки. Захист очей і шкіри. У разі опіків холодоагентом негайно промийте його холодною водою. Якщо опіки важкі, нанесіть лід і негайно зверніться за медичною допомогою.
- **ПОПЕРЕДЖЕННЯ!** Забезпечте достатню вентиляцію навколишньої конструкції при вбудовуванні. Ніколи не блокуйте всмоктування потоку повітря та випускний отвір для повітря, щоб підтримувати циркуляцію повітря.
- Не кладіть на прилад або поблизу нього небезпечні речовини, такі як паливо, алкоголь, фарба, аерозольні балончики з легкозаймистим пропелентом, легкозаймистими або вибухонебезпечними речовинами тощо.

## Цільове використання

- Цей прилад призначений для комерційного застосування, наприклад, у кухнях ресторанів, їдальні, лікарнях і комерційних підприємствах, таких як пекарні, м'ясні харчі тощо, але не для постійного масового виробництва їжі.
- Цей прилад призначений для дозування холодних напоїв. Будь-яке інше використання може призвести до пошкодження приладу або травм.
- Експлуатація приладу з будь-якою іншою метою вважається неправильним використанням приладу. Користувач несе одноосібну відповідальність за неналежне використання пристрою.

## Встановлення заземлення

Цей прилад належить до класу **захисту I** і має бути під'єднаний до захисного заземлення. Заземлення знижує ризик ураження електричним струмом, надаючи провід для виходу електричного струму.

Цей прилад оснащений кабелем живлення з вилкою заземлення або електричними з'єднаннями з дротом заземлення. З'єднання повинні бути належним чином встановлені та заземлені.

## Основні частини продукту

(Рис.1 на стор. 3)

1. Кришка кришки чаші
2. Чаша
3. Панель керування
4. Знімний піддон
5. Сітка
6. Плавання (індикатор переповнення)
7. Диспенсерні крани
8. Ручки
9. Ноги

## Запасні частини

- A. Кришка ущільнюючого шапки Аугера x3
- B. Кільце ущільнювача чаші x1
- C. Кільце ущільнювача крана дозатора x10
- D. Біла шайба валу Аугера x3
- E. Чорна шайба валу Аугера x3
- F. Трубка з мастилом x1

## Панель керування

(Рис.2 на стор. 3)

10. Індикатор чаші
11. Дисплей
12. Кнопка вибору режиму для бажаної чаші
13. Права панель
14. Підвищення твердості + / Температура
15. Відображення твердості/температури
16. Зниження твердості - / Температура
17. Ліва панель
18. Індикатор режиму Граніти
19. Індикатор режиму соку
20. Індикатор режиму ВИМКНЕННЯ
21. Перемикач живлення
22. Кнопка налаштування параметрів  
(Див. == > Налаштування параметрів машини)
23. Кнопка підсвічування

## Схема контуру

(Рис.3 на стор. 4)

- T. Переключити живлення
- M1: Компресор
- FA: Перевантаження компресора
- KA: Реле компресора
- C: Запустити конденсатор
- M2: Двигун вентилятора конденсатора
- DPF1\DPF2: Електронна тротуар розширення 1\2
- NTC1\NTC2: Датчик споживання 1\2
- NTC3\NTC4: Датчик всмоктування 1\2
- WX: Дисплей температури

## Підготовка перед використанням

- Зніміть захисну упаковку та упаковку.
- Переконайтеся, що пристрій у хорошому стані та з усіма аксесуарами. У разі неповної або пошкодженої доставки негайно зверніться до постачальника. У цьому випадку не використовуйте пристрій.
- Перед використанням очистіть аксесуари та прилад (див. = > Чистення та догляд).
- Переконайтеся, що прилад повністю сухий.
- Помістіть прилад на горизонтальну, стійку та жаростійку поверхню, безпечну для бризок води.
- Зберігайте упаковку, якщо ви плануєте зберігати ваш прилад у майбутньому.
- Зберігайте посібник користувача для подальшого використання.

**ПРИМІТКА!** Через виробничі залишки прилад може випускати легкий запах під час перших декількох застосувань. Це нормально і не вказує на будь-який дефект або небезпеку. Переконайтеся, що прилад добре провітрюється.

## Інструкції з експлуатації

### а) Приготування харчового інгредієнта:

(Рис. 4 на стор. 4)

- Розведіть та змішайте КОНЦЕНТРАТ з ВОДИ у відповідному контейнері, дотримуючись рецептів виробника. ОДЕРЖАНА СУМІШ ПОВИННА МАТИ ВМІСТ МІНІУМ ЦУКРУ 13°BRIX. Нижча концентрація може пошкодити шнеки та/або редуктори.
- **ПОПЕРЕДЖЕННЯ!** Температура харчового інгредієнта ніколи не повинна перевищувати 25°C.
- **ПОПЕРЕДЖЕННЯ!** Ніколи не використовуйте лише з водою.

### б) Додавання харчового інгредієнту в машину:

- **ПОПЕРЕДЖЕННЯ!** Харчовий інгредієнт слід наливати в чашу (2) лише тоді, коли машина ВИМКНЕНА та від'єднана від електромережі.
- Щоб зняти кришку чаші (1) чаші (2), дотримуйтесь наступних інструкцій (Мал. 5 на стор. 4):
  - 1) Підніміть задню частину кришки;
  - 2) Зніміть кришку чаші (1) з фіксатора, розташованого з протилежної сторони.
- Налийте харчовий інгредієнт (G) у чашу (2) обережно, а не за межі «МАКСИМАЛЬНОГО РІВНЮ». (Рис. 6 на стор. 4), (Не наливайте гарячу рідину, щоб уникнути небезпеки.)
- Після наливання/наливання харчового інгредієнта в чашу (2) закрийте кришку чаші (1) зверху чаші (2). (Рис. 7 на стор. 4)

### ПОПЕРЕДЖЕННЯ!

1. Ніколи не вмикайте машину, якщо кришка чаші відсутня. Перед зняттям кришки чаші вимкніть машину та від'єднайте її від мережі живлення.
2.  У чаші є рухомі деталі, які можуть призвести до травм, вимкнення машини та відключення її від мережі перед виконанням будь-яких операцій.

### в) Почніть роботу з машиною:

(Панель керування: Мал. 2 на стор. 3)

Кожна чаша контролюється окремо.

- Спочатку підключіть вилку до відповідної електричної розетки.
- Потім натисніть [21], щоб увімкнути машину. Натисніть і утримуйте [21] протягом 3 секунд, щоб переключитися в режим STANDBY машини, коли вона не використовується. (Рис. 8 на стор. 5).
- Потім натисніть відповідну кнопку чаші (12).
- І натисніть послідовно, щоб вибрати режим роботи. Існує 3 режими роботи: Граніта (18), сик (19) або ВИМКНЕННЯ (20). Він буде відображатися послідовно, а відповідний значок буде світитися.

### II). Обслуговування в компанії Granita

(Рис. 9 на стор. 5)

- Натисніть відповідну кнопку чаші (12).
- Потім натисніть кілька разів посліп, щоб вибрати режим «Граніта», (18) буде світитися.
- Потім послідовно натисніть «+» або «-», щоб відрегулювати твердість. Рівень в діапазоні від 1 (М'яко з великим вмістом води) до 7 (Жорстка з меншим вмістом води).

### III). Для подачі холодних напоїв

(Рис. 10 на стор. 5)

- Натисніть відповідну кнопку чаші (12), доки не засвітиться (19).
- Щоб увійти в режим налаштування температури соку, натисніть і утримуйте [22], доки на дисплеї не почне блимати літера «PR».
- Натисніть [22] ще раз, щоб вибрати чашу 1(F1) або 2(F2), доки на дисплеї температури не відобразиться «F1» або «F2».
- Натисніть ліву панель (17), щоб відрегулювати температуру від 1°C до 7°C. Температура буде встановлена успішно. Після блимання 15 разів без жодної операції дисплей повернеться до нормального стану.

### ПОВІДОМЛЕННЯ:

- Поточна температура відображається на дисплеї як звичайно.
- Натисніть одночасно [14] і [16], щоб відновити температуру за промовчанням ( 2°C).
- На дисплеї відображається «PR» / «F1» / «F2»: Режим налаштування температури соку / чаша 1 / чаша 2. Режим стане недейсним після того, як блимне 15 разів без будь-якої операції, і дисплей повернеться до звичайного режиму.
- Можна використовувати лише ліву панель [17] (для чаші 1 і 2) в межах моделі налаштування температури соку.

### III). Щоб припинити роботу

- Натисніть відповідну кнопку чаші (12).
- Потім натисніть кілька разів посліп, доки не загориться режим OFF (20). Потім вона перестеє перемішувати та охолоджувати.

### г) Для простого очищення відповідної чаші:

- Натисніть і утримуйте відповідну кнопку чаші (12) протягом приблизно 6 секунд.
- Відповідний клапан чаші буде повністю відкритий для очищення приблизно на 3 хвилини. У цьому режимі на дисплеї керування відображається «C».

**УВАГИ!** У цьому режимі відкриється електронний розширювальний клапан відповідної чаші. Але шнек все ще поміщується для очищення. Заповніть теплою і чистою водою миску, не перевищуючи «МАКСИМАЛЬНИЙ РІВЕНЬ». Не кладіть руку всередину.

Вимкніть машину та від'єднайте її від джерела живлення для ретельного очищення або дезінфекції машини.

**е) Видача гранул**  
(Рис. 11 на стор. 6)

- Щоб видати продукт, потягніть за важіль крана.

**ПРИМІТКА.** Регулярно перевіряйте температуру напоїв у чаші (2). Підтримуйте роботу машини, коли в чаші є продукти.

Якщо машина не працює безперервно, перед обслуговуванням клієнта необхідно утилізувати невелику кількість з зони крана.

**Налаштування параметрів машини**

**ПОПЕРЕДЖЕННЯ!** Дуже не рекомендується змінювати ці налаштування нижче, оскільки машина вже налаштована на оптимальні налаштування за замовчуванням. Змінійте налаштування лише за необхідності.

**Як налаштувати**

Натисніть і утримуйте [22] протягом приблизно 6 секунд. На дисплеї відображається «РА».

Натисніть «+» або «-» для введення значення «15» (це код для входу в режим налаштування).

Потім натисніть [22] концертно, щоб вибрати параметр (відобразиться концертивно), який потрібно змінити. Нижче наведено параметри:

Дисплей	Опис	Діапазон налаштування	Заводське налаштування за замовчуванням
F1	Температура чаші I в режимі соку	1°C ~ 7°C	2°C
F2	Температура боула II в режимі соку	1°C ~ 7°C	2°C
F3	Не застосовується		
C1	Захист при низькій температурі	-13°C ~ -3°C	-5°C
C3	Температура рідини на першому етапі	5°C ~ 10°C	10°C
C4	Температура рідини на другому етапі	3°C ~ 8°C	5°C
A1	Температура датчика для чаші I	-5°C ~ 5°C	0°C
A2	Температура датчика датчика для чаші II	-5°C ~ 5°C	0°C
A3	Не застосовується		
E1	Різниця температури в режимі соку	1°C ~ 5°C	2°C
E2	Затримка часу компресора	2 ~ 8 хв	2 хв

**Очищення та технічне обслуговування**

- УВАГА!** Завжди відключайте прилад від джерела живлення та охолоджуйте його перед зберіганням, очищенням та обслуговуванням.
- Не використовуйте струмінь води або пароочисувач для очищення та не проштовхуйте прилад під воду, оскільки деталі можуть призвести до вологі та ураження електричним струмом.
- Якщо прилад не знаходиться в гарному стані чистоти, це може негативно вплинути на термін служби приладу та призвести до небезпечної ситуації.
- Залишки їжі слід регулярно чистити та видаляти з приладу. Якщо прилад не очищується належним чином, це скоротить його термін служби і може призвести до небезпечних умов під час використання.

**Очищення**

- Очистіть охолоджену зовнішню поверхню ганчіркою або губкою, злегка змоченою м'яким мильним розчином.
- З міркувань гігієни прилад слід чистити до та після використання.
- Уникайте контакту води з електричними компонентами.
- Ніколи не занурюйте прилад у воду або інші рідини.
- Очистіть внутрішню частину контейнера неабразивним миючим засобом і промийте чистою водою.
- Жодні деталі не можна мити в посудомийній машині.

Частини	Як чистити	Зуваження
Усі аксесуари, як-от стійки, тримачі тощо.	<ul style="list-style-type: none"> <li>Замочіть у теплій мильній воді приблизно на 10–20 хвилин.</li> <li>Ретельно промийте під проточною водою.</li> </ul>	Нарешті добре висушіть усі деталі.
Зовнішні скляні поверхні	<ul style="list-style-type: none"> <li>Протрирайте м'якою тканиною з невеликою кількістю нейтрального миючого засобу. Переконайтеся, що всередині приладу не потрапила вода або волога.</li> </ul>	
Внутрішні скляні поверхні	<ul style="list-style-type: none"> <li>Видаліть залишки їжі.</li> <li>Протріть начисто м'якою тканиною з невеликою кількістю м'якого миючого засобу. Переконайтеся, що всередині приладу не потрапила вода або волога.</li> </ul>	
Скляні дверцята		

**а) Спорожнення чаші**

- Перш ніж миску можна буде почистити, її слід спорожнити весь харчовий інгредієнт всередині чаші.

**б) Розберіть дозувальний кран:**

- Переконайтеся, що весь напій спорожніє всередині чаші.
- Перед вийманням чаші розберіть кран.
- Зніміть шплінт (F), щоб від'єднати всі інші деталі. (Рис. 13 на стор. 6)
- Для миття деталей використовуйте чисту і теплу воду. (Рис. 14 на стор. 6)

#### в) Зніміть чашу та кришку:

- Щоб зняти кришку чаші (1) чаші (2), спочатку дотримуйтеся цих інструкцій та див. мал. 15 на стор. 6.
  - Підніміть задню частину кришки;
  - Зніміть кришку чаші (1) з фіксатора, розташованого з протилежної сторони.
- Потім підніміть передню частину чаші, щоб вивільнити її.
- Потім вийміть чашу з її положення, злегка натиснувши на задню сторону. Чаша від'єднана зараз. (Рис. 16 на стор. 6)
- Насамкінець зніміть шапку і зніміть кришку шапки для герметизації (А) і кільце для герметизації чаші (В). Замінійте при носінні або кожні 12 місяців. (Рис. 17 на стор. 7)

#### г) Зніміть чашу та кришку:

**УВАГИ!** Усі попередньо розібрані та видалені компоненти необхідно ретельно вимити та дезінфікувати. Ми наполегливо рекомендуємо здійснювати щоденне очищення та дезінфікування цієї машини, щоб підтримувати високу якість продуктів.

- Щоб правильно виконати цю процедуру, виконайте такі дії:
  - Наповніть контейнер миючим засобом і гарячою водою температурою 50 - 60°C;
  - Ретельно промийте розібрані компоненти миючим розчином.
  - Промийте гарячою водою.
  - Занурте компоненти розбирання в розчин і замочіть приблизно на 30 хвилин.
  - Потім знову промийте компоненти чистою водою.
  - Помістіть різні компоненти на суху, чисту поверхню та добре висушіть усі деталі.
  - Зберіть машину, як описано в частині **е нижче**.
  - Перш ніж знову починати роботу з машиною, виконайте цикл полоскання чистою водою. (Див. нижче частину **ф**.)

**ПОПЕРЕДЖЕННЯ!** Не занурюйте кришки чаші з освітленням у рідину будь-якого типу. Перед очищенням переконайтеся, що лампа підсвітки вийнята з машини, як описано нижче (рис. 29 на стор. 8).

Щоб очистити кришку чаші з підсвіткою, виконайте наведені нижче дії.

- Чистою вологою тканиною протріть нижню частину кришки чаші та зовнішню поверхню.
- За допомогою губки, зануреної в розчин для прання, продезінфікуйте нижню частину (24) кришки чаші, не торкайтеся шарнірної частини (X) протягом приблизно 10 хвилин (рис. 18 на стор. 7).
- Промийте двічі або більше чистою губкою, змоченою в теплій прісній воді.
- Витріть насухо чистою тканиною.
- Установіть назад кришку чаші лише після очищення та дезінфекції чаші.

#### е) Повторно зібрати проміті компоненти

**УВАГИ!** Усі проміті компоненти необхідно ретельно повторно зібрати. Для забезпечення ефективної роботи деякі компоненти мають бути належним чином змащуватися наданими мастильними матеріалами.

- Завжди перевіряйте цілісність ущільнювача (А), якщо його зношують, замініть його на новий (постачається в комплекті).
- Замінійте кришку шапки (А) принаймні кожні 12 місяців.

- Встановіть кришку шапки (А) для герметизації шапки, як показано нижче. (Рис. 19 на стор. 7).
- Змастіть внутрішню область кришки шапки (А) шапки для ущільнення шапки (А), як показано на Мал. 20 на стор. 7 мастилом (постачається в комплекті).
- Потім вставте ущільнювальне кільце для чаші (В) та змастіть мастилом, що постачається, як зазначено нижче. (Рис. 21 на стор. 7)
- Потім вставте шнек з білою шайбою (D) та чорною шайбою (E) для вала. Поверніть ежектор, щоб увімкнути його. (Рис. 22 на стор. 7)
- Після цього встановіть чашу на місце, злегка підніміть голловку шнера так, щоб вона вирівняла положення (E) чаші. (Рис. 23 на стор. 7)
- Трохи натисніть на чашу вниз, доки вона не зачепиться з правильним положенням і не пролунає звук клацання. (Рис. 24 на стор. 7)

Виконайте наведені нижче інструкції, щоб повторно зібрати кран (7):

- За допомогою наданої змащувальної речовини належним чином змастіть кришку (Y) та повторно зберіть компоненти.
- Встановіть шплінт (F), утримуючи важіль крана в нерухомому положенні. (Рис. 25 на стор. 8)
- Замініть ущільнювальне кільце (C) у разі зносу або протікання.

#### ф) Полоскання машини

**УВАГИ!** Перш ніж запускати машину після очищення, необхідно виконати цикл полоскання.

Процедури, описані нижче:

- налійте чисту воду в миску;
- Дайте апарату попрацювати щонайменше 5 хвилин у режимі «Збудження».
- Вимкніть машину та спорожніть чашу, відкривши кран.

#### г) Очищення піддону

**УВАГИ!** Коли червоний поплавок, встановлений у сітці, піднімається в поле зору, піддон слід спорожнювати та очищувати. Його слід очищати щодня.

- Підніміть лоток і витягніть його з сітки зверху. (Рис. 26 на стор. 8)
- Окремо промийте лоток і решітку теплою водою.
- Добре висушіть обидві деталі та встановіть решітку на верхню частину лотка.
- Помістіть зливний шланг у наданий отвір.
- Встановіть лоток на місце та натисніть вниз, щоб закріпити його за допомогою машини.

#### h) Кришка освітлення

**УВАГИ!** Під час процесу очищення будьте обережні, щоб не згинати, не ламати та не пошкодити „контакти“ (рис. 27 на стор. 8). Будь-яке пошкодження може спричинити погане задоволення від освітлення кришки.

- Очистіть контакти кришки вологою тканиною та добре висушіть. Завжди вимикайте машину.
- Не занурюйте у воду для очищення.

#### i) Заміна випуклості

- Витримку слід замінювати лише тоді, коли машина вимкнена, а шнур живлення відключений.

- Потім зніміть захисні ковпачки. Потім за допомогою відповідної викрутки (не входить у комплект) послабте гвинти, щоб зняти кришку (Мал. 28 на стор. 8).
- Витягніть лампочку (U) з розетки (T) (Мал. 29 на стор. 8). І замініть його новою лампочкою (не входить у комплект).

#### ж) Очищення конденсатора

- **УВАГА!** Конденсатор може очищуватися лише спеціалізованим техніком, який повинен організувати всі операції послідовності та за допомогою відповідного інструмента/обладнання.
  - Конденсатор слід регулярно чистити (принаймні один раз на кожні 6 місяців), щоб забезпечити високу продуктивність машини.
  - Щоб отримати доступ до конденсатора, захисні заходи потрібно зняти.
  - **ПОПЕРЕДЖЕННЯ!** Зняття захисних огорож призведе до появи гострих поверхонь машини.
  - Щоб зняти захисну панель, виконайте наведені нижче дії. (Рис. 30 на стор. 8)
- 1) Підніміть і повністю зніміть верхню частину бокового щитка;
  - 2) Послабте 4 гвинти, які фіксують захисний кожух на місці.
  - 3) Після зняття 4 гвинтів зніміть запобіжник. (Рис. 31 на стор. 8)
  - 4) Використовуйте суху щітку (не входить до комплекту поставлення), щоб видалити пил, який накопився з часом під час використання. (Рис. 32 на стор. 8)
  - 5) Після ретельного очищення конденсатора, повторно зберіть запобіжник.

#### к) Періодичне технічне обслуговування

Ця машина повинна періодично перевірятися (принаймні кожні 6 місяців) спеціалізованим фахівцем. Ця періодична перевірка призначена для забезпечення високого рівня безпеки всіх встановлених компонентів і самого обладнання. Будь-які зношені компоненти слід замінити оригінальним запасним компонентом. Забороняється використовувати цю машину, якщо тільки один з її компонентів несправний або зношений. Користувачу заборонено здійснювати періодичне технічне обслуговування.

#### Технічне обслуговування

- Регулярно перевіряйте роботу приладу, щоб уникнути серйозних нещасних випадків.
- Якщо ви помітили, що прилад не працює належним чином або виникла проблема, припиніть його використання, вимкніть його та зверніться до постачальника.
- Усі роботи з технічного обслуговування, монтажу та ремонту мають виконуватися спеціалізованими та уповноваженими фахівцями або рекомендовані виробником.

#### Транспортування та зберігання

- Перед зберіганням переконайтеся, що прилад від'єднано від джерела живлення та повністю охолоджено.
- Зберігайте прилад у прохолодному, чистому та сухому місці.
- Ніколи не ставте на прилад важкі предмети, оскільки це може пошкодити його.
- Не переміщуйте прилад під час його роботи. Під час переміщення від'єднайте прилад від джерела живлення та тримайте його вниз.

## Усунення несправностей

Якщо прилад не працює належним чином, зверніться до наведеної нижче таблиці для отримання рішення. Якщо ви все ще не можете вирішити проблему, зверніться до постачальника послуг/постачальника послуг.

Проблеми	Можлива причина	Можливе рішення
Після підключення до електричної розетки машина не працює	Шнур живлення та штепсель не під'єднуються міцно та правильно	Перевірте підключення ще раз. І переконайтеся, що всі з'єднання надійно з'єднані.
Витікання крана дозатора	Кран встановлений неправильно	Перевірте підключення ще раз. І переконайтеся, що всі з'єднання надійно з'єднані.
	Транзиторий поршень не змащений	Змастіть поршень для крана
	Пошкоджений поршень для крана	Зверніться до постачальника.
Витік іжі із задньої частини чаші	Чаша встановлена неправильно.	Знову перевірте положення та знову зберіть чашу.
	Кільце ущільнення чаші не змащене.	Змастіть ущільнювальне кільце чаші.
	Несправне ущільнювальне кільце чаші.	Замініть нове ущільнювальне кільце для чаші.
Аугер не обертається	Аугер блокується льодом у чаші.	Спочатку розтопіть лід.
Машина не виробляє граніт	Робочий режим не знаходиться в режимі «Граніт»	Виберіть режим «Граніт»
	Конденсатор забруднений.	Регулярно очищуйте конденсатор.
	Вентиляція недостатня	Забезпечте достатню вентиляцію
Шум під час роботи шумить	Машина поблизу джерела тепла.	Відставте машину від джерела тепла
	Неправильно встановлений передній ущільнювач (A).	Перевірте ще раз і правильно встановіть передній ущільнювач (A).
	Переднє ущільнення (A) не змащене	Змастіть передню прокладку (A).
Граніт має чорні плями	Консистенція занадто товста	Змініть консистенцію.
	Чаша забруднена.	Вимкніть та від'єднайте машину від мережі живлення. Ретельно помийте чашу.
	Кільце ущільнення шнека забруднене.	Знову почистіть ущільнювальне кільце.

Кран дозатора не розблокується належним чином	Торкнутість блокується льодом	Вимкніть машину, щоб танути на льоді.
---	-------------------------------	---------------------------------------

## Гарантія

Будь-які дефекти, що впливають на функціональність приладу, які стають очевидними протягом одного року після покупки, будуть відремонтовані за допомогою безкоштовного ремонту або заміни за умови, що прилад використовувався та підтримувався відповідно до інструкцій, а також не був зловживаний або не був використаний неналежним чином. Це не впливає на Ваші законні права. Якщо прилад вимагався за гарантією, вкажіть, де і коли він був придбаний, і додайте підтвердження покупки (наприклад, квитанцію). Відповідно до нашої політики постійної розробки продукції ми залишаємо за собою право змінювати технічні характеристики виробу, упаковки та документації без попереднього повідомлення.

## Утилізація та довкілля



При виведенні приладу з експлуатації його не можна утилізувати разом з іншими побутовими відходами. Замість цього ви несете відповідальність за утилізацію свого обладнання для відходів, передаючи його призначеному пункту збору. Недотримання цього правила може бути покарано відповідно до чинних правил утилізації відходів. Окреме збирання та переробка вашого обладнання для відходів під час утилізації допоможе зберегти природні ресурси та забезпечити їх переробку у спосіб, який захищає здоров'я людини та довкілля.

Для отримання додаткової інформації про те, де можна перекинути відходи для переробки, зверніться до місцевої компанії збору відходів. Виробники та імпортери не несуть відповідальності за переробку, лікування та екологічну утилізацію, як безпосередньо, так і через загальнодоступну систему.

## EESTI KEEL

### Lugupeetud klient!

Täname, et otsite selle Arktic seadme. Lugege käesolev kasutusjuhend tähepanelikult läbi, pöörates erilist tähelepanu allpool toodud ohutusnõuetele, enne kui seadme esmakordselt paigaldate ja kasutate.

### Ohutusjuhised

- Kasutage seadet ainult ettenähtud otstarbel, nagu käesolevas juhendis kirjeldatud.
- Tootja ei vastuta mis tahes kahjude eest, mis on põhjustatud ebaõigest kasutamisest või ebaõigest kasutusest.
-  **OHT! ELEKTRILÖÖGIOHT!** Ärge püüdke seadet ise parandada. Ärge kastke seadme elektrilisi osi vette ega muudesse vedelikesse. Ärge kunagi hoidke seadet voolava vee all.
- **ÄRGE KUNAGI KASUTAGE KAHJUSTATUD SEADET!** Kontrollige elektrihüvendusi ja toitejuht regulaarselt kahjustuste suhtes. Kui seade on kahjustatud, eemaldage see vooluvõrgust. Ohu ja vigastuste vältimiseks tohib parandustööd teha ainult tarnija või kvalifitseeritud isik.
- **HOIATUS!** Seadme paigutamisel suunake toitejuhe ohutult, et

vältida juhuslikku sissetõmbamist, kahjustamist, kokkupuutes kuumade pinnaga või komistusohtu.

- **HOIATUS!** Kui pistik on seinakontaktis, on seade toiteallikaga ühendatud.
- **HOIATUS!** Enne vooluvõrgust lahutamist, puhastamist, hooldamist või ladustamist lülitage seade ALATI välja.
- Ühendage seade pistikupessa ainult seadme etiketil toodud pinge ja sagedusega.
- Ärge puudutage pistikut/elektrilisi ühendusi märgade või niiskete kätega.
- Hoidke seade ja elektripistikud veest ning teistest vedelikest eemal. Kui seade kukub vette, eemaldage kohe toiteühendus. Ärge kasutage seadet enne, kui kvalifitseeritud tehnik on seda kontrollinud. Nende juhiste eiramine võib põhjustada eluohtlikke riske.
- Ühendage toiteallikas kergesti ligipääsetavas pistikupessa, et saaksite seadme hädaolukorras kohe vooluvõrgust eemaldada.
- Veenduge, et juhe ei puutu kokku teravate või kuumade esemetega ja hoidke seda eemal lahtisest tulest. Ärge kunagi tõmmake toitejuhtmest, et see pistikupesast eemaldada, vaid tõmmake selle asemel alati pistikust.
- Ärge kunagi kandke seadet selle juhtmest.
- Ärge kunagi püüdke seadme korpust ise avada.
- Ärge sisestage esemeid seadme korpusesse.
- Ärge jätke seadet kasutamise ajal järelevalveta.
- Seda seadet peaks kasutama ainult koolitatud personal restorani köögis, sööklatas, baarides jne.
- Seda seadet ei tohi kasutada füüsilise, sensoorse või vaimse puudega inimesed ega isikud, kellel puuduvad vastavad kogemused ja teadmised.
- Lapsed ei tohi seda seadet mingil juhul kasutada.
- Hoidke seade ja selle elektrihüvendused lastele kättesaamatus kohas.
- Ärge kunagi kasutage muid tarvikuid ega lisaseadmeid peale nende, mis on seadmega kaasas või tootja poolt soovitatud. Vastasel juhul riskite kasutaja ohutusega ja võite seadet kahjustada. Kasutage ainult originaalvaruosi ja -tarvikuid.
- Ärge kasutage seadet välise taimeri või kaugjuhtimissüsteemi abil.
- Ärge asetage seadet kuumusobjektile (bensiin, elektripliit, söepliit jne).
- Ärge katke töötavat seadet kinni.
- Ärge asetage seadme peale mingeid esemeid.
- Ärge kasutage seadet lahtise tule, plahvatusohtlike või kergesisüütivate materjalide läheduses. Kasutage seadet alati horisontaalsel, stabiilsel, puhtal, kuumakindlal ja kuival pinnal.
- Seade ei sobi paigaldamiseks kohta, kus võib olla veejuuga.
- Jätke kasutamise ajal seadme ümber vähemalt 20 cm ruumi ventileerimiseks.
- **HOIATUS!** Hoidke kõik seadme ventilatsioonivad takistusteta.

### Ohutuslased erijuhtumised

-  **ETTEVAATUST! TULEOHT!** Kasutav külmutusagens on R290. See on tuleohtlik külmutusagens, mis on keskkonnasõbralik. Kuigi see on tuleohtlik, ei kahjusta see osoonikihti ega suurenda kasvuhooneefekti. Selle jahutusvedeliku kasutamine on aga seadme müratset veidi suurendanud. Lisaks

EE

kompressorid mürale kuuluva ka jahutusvedelikku, mis ümber süsteemi voolab. See on vältimatu ega kahjusta seadme tööd. Seadme transportimisel ja seadistamisel tuleb olla ettevaatlik, et ükski jahutussüsteemi osa ei oleks kahjustatud. Lekkiv jahutusvedelik võib silmi kahjustada.

- See seade on ette nähtud äriliseks kasutamiseks.
- Ärge kasutage seadet ilma koormuseta, et vältida ülekuumenemist.



**OHTLIK! VIGASTUSE OHT!** Kaussi sees on liikuvaid osi, mis võivad põhjustada vigastusi. Enne mis tahes toimingute tegemist lülitage masin välja ja lahutage see vooluvõrgust.

- **ETTEVAATLIK!** Enne mootoriosade puudutamist lülitage masin ALATI välja ja lahutage toiteallikas. Kui toitejuhe on kahjustatud, peab selle ohu vältimiseks välja vahetama tootja, tema teenindusagent või sarnase kvalifikatsiooniga isikud.
- **TÄHELEPANU!** Ärge täitke koormust üle MAX-taseme.
- **ETTEVAATLIK! PÕLETUSTE OHT!** Nahale pihustatud keraamikavedelik võib põhjustada kriitilisi põletusi. Hoidke silmad ja nahk kaitsitud. Külmaaine põletuste korral loputage viivitamatult külma veega. Kui põletused on rasked, rakendage jääd ja võtke viivitamatult ühendust meditsiinilise raviga.
- **HOIATUS!** Tagage sisseehitamisel ümbritsevas struktuuris piisav ventilatsioon. Ärge kunagi blokeerige õhuvoolu ime-mist ja õhu väljalaskeava, et hoida õhuringlust.
- Ärge asetage seadmesse ega selle lähedusse ohtlikke tooteid, nagu kütus, alkohol, värv, aerosoolipurgid koos tuleohtlike raketikütuse, tuleohtlike või plahvatusohtlike ainetega jne.

## Kasutusotstarve

- See seade on mõeldud kasutamiseks kommertsrakendustes, näiteks restoranide, sööklate, haiglate ja äriettevõtete, näiteks pagariäride, lihukaupade jne köögis, kuid mitte toidu pidevaks masstootmiseks.
- See seade on ette nähtud külmade jookide väljastamiseks. Muu kasutamine võib põhjustada seadme kahjustusi või kehavigastusi.
- Seadme mis tahes muul otstarbel kasutamist loetakse seadme väärkasutuseks. Kasutaja vastutab ainuisikuliselt seadme ebaõige kasutamise eest.

## Maanduspaigaldus

See seade on klassifitseeritud kaitseklassi I ja tuleb ühendada kaitsemaandusega. Maandus vähendab elektrilöögi ohtu, tagades elektrivoolule lekkejuhtme.

See seade on varustatud toitejuhtmega, millel on maandusjuhe või elektrihühendused ja maandusjuhe. Ühendused peavad olema õigesti paigaldatud ja maandatud.

## Toote põhiomadused

### (Joonis1 lk 3)

1. Nõu kaane kaas
2. Kauss
3. Juhtpaneel
4. Eemaldatav kogumisasutus
5. Võre
6. Ujuk (ülevoolu indikaator)
7. Dosaatori kraanid
8. Käepidemed
9. jalad

## Varuosad

- A. Tigutoituri tihendi kübara kate x 3
- B. Kausitihendi rõngas x 1
- C. Dosaatori kraani tihendusrõngas x 10
- D. Tigutoituri võlli valge seib x 3
- E. Tigutoituri võlli must seib x3
- F. Määrdeaine toru x 1

## Juhtpaneel

### (Joonis2 lk 3)

10. Nõu märgutuli
11. Kuva
12. Soovitud kausi režiimi valiku nupp
13. Parempaneel
14. Suurendage kõvadust + / Temperatuur
15. Kareduse/temperatuuri näit
16. Vähendage kõvadust - / temperatuuri
17. Vasakpaneel
18. Granita režiimi näidik
19. Mahlarežiimi indikaator
20. VÄLJAS-režiimi indikaator
21. Toitelüliti
22. Parameetri seadistusnupp  
(Vt => Masina parameetri seadistus)
23. Valgustuse nupp

## Vooluahela skeem

### (Joonis3 lk 4)

- T. Lülitage toide välja  
M1: Kompressor  
FA: Kompressori ülekoormus  
KA: Kompressori relee  
C: Käivitage kondensaator  
M2: Kondensaatori ventilaatori mootor  
DPF1\DPF2: Elektroofiline laienduselement 1\2  
NTC1\NTC2: 1\2 joogi andur  
NTC3\NTC4: 1\2 imemisanur  
WX: Temperatuuri näidik  
MI \MII: Alalisvoolu hammasratas 1\2  
LEDI \LEDII: LED-lambid 1\2

## Ettevalmistus enne kasutamist

- Eemaldage kogu kaitsepakend ja pakend.
  - Kontrollige, kas seade on heas seisukorras ja koos kõigi tarvikutega. Ebatäieliku või kahjustatud tarne korral võtke kohe ühendust tarnijaga. Sel juhul ärge seadet kasutage.
  - Enne kasutamist puhastage tarvikud ja seade (vt ==> Puhastamine ja hooldus).
  - Veenduge, et seade on täiesti kuiv.
  - Asetage seade horisontaalsele, stabiilsele ja kuumakindlale pinnale, mis on kaitsitud veepritsmete eest.
  - Hoidke pakend alles, kui kavatsate seadet tulevikus hoius-tada.
  - Hoidke kasutusjuhend alles, et saaksite seda edaspidi vaa-data.
- MÄRKUS!** Tootmisjäakide tõttu võib seade esimesel paaril kasutamisel eralduda kergelt lõhna. See on normaalne ega viita defektile ega ohule. Veenduge, et seade on hästi ventileeritud.

## Kasutusjuhised

### a) Toiduaine valmistamine:

(Joon. 4 lk 4)

- Lahjendage ja segage KONTSENTRAADI sobivas anumas VEEGA, järgides tootja retsepte. SAADUD SEGU MINIUM-SUHKRU SISALDUS PEAB OLEMA 13°BRIKSI. Väiksem kontsentratsioon võib kahjustada tigituid ja/või hammarrataid.
- **HOIATUS!** Toiduaine temperatuur ei tohi kunagi ületada 25 °C.
- **HOIATUS!** Ärge kunagi kasutage ainult veega.

### b) Toiduainete lisamine masinasse:

- **HOIATUS!** Toiduainet tuleks kallata kaussi [2] ainult siis, kui seade on välja lülitatud ja vooluvõrgust lahti ühendatud.
- Kausi kaane [1] eemaldamiseks järgige neid juhiseid (joonis 5 lk 4).
  - 1) Tõstke üles kaane tagumine osa;
  - 2) Eemaldage kausi kaas [1] esiküljel olevast hoidikust.
- Kallake toiduaine (G) ettevaatlikult kaussi [2] ja mitte üle selle "MAXIMUM LEVEL". (Joon. 6 lk 4), (Ohu vältimiseks ärge valage kuum vedelikku.)
- Pärast toiduaine kallamist/täitmist kaussi [2] sulgege kausi kaas [1] kausi peal [2]. (Joon. 7 lk 4)

### HOIATUS!

1. Ärge kunagi lülitage masinat sisse, kui kausi kaas puudub. Enne kausi kaane eemaldamist lülitage seade välja ja eemaldage see vooluvõrgust.
2.  Nõus on mõned liikuvad osad, mis võivad vigastusi põhjustada, lülitada masina välja ja lahutada selle vooluvõrgust enne mis tahes töö alustamist.

### c) Käivitage masina kasutamise.

(Juhtpaneel: Joon.2 leheküljel 3)

Iga kausi juhitakse eraldi.

- Esmalt ühendage toitepistik sobiva elektrikontaktiga.
- Seejärel vajutage nuppu [21], et masin SISSE lülitada. Kui te masinat ei kasuta, vajutage ja hoidke nuppu [21] 3 sekundit, et lülitada režiimile STANDBY. (Joon. 8 lk 5).
- Seejärel vajutage vastavat nõu nuppu [12]. Töörežiimi valimiseks vajutage järjest . On olemas 3 töörežiimi: Granita [18] , mahl [19] või VÄLJAS [20]. See kuvatakse järjekorras ja süttib vastav ikoon.

### II). Teenindamiseks Granitaga

(Joon. 9 lk 5)

- Vajutage vastavat nõu nuppu [12].
- Seejärel vajutage järjest , et valida režiim Granita, [18] süttib.
- Seejärel vajutage järjest "+" või "-", et kõvadust reguleerida. Tase vahemikus 1 (Pehme, rohke veesisaldusega) kuni 7 (Väiksema veesisaldusega sein).

### III). Külmade jookidega serveerimiseks

(Joon. 10 lk 5)

- Vajutage vastavat nõu nuppu [12], kuni [19] süttib.
- Sisenege mahla temperatuuri seadistamise režiimi, vajutades pikalt [22] , kuni näidikul vilgub "PR".
- Vajutage uuesti [22], et valida kaus 1(F1) või 2(F2), kuni temperatuurinäidikul kuvatakse "F1" või "F2".
- Vajutage vasakpoolset paneeli [17], et reguleerida temperatuuri vahemikus 1°C ~ 7°C. Temperatuuri seadmine õnnestus. Pärast 15-kordset vilkumist ilma ühegi toiminguta muutub ekraan tavaliseks.

### TEADE:

- Näidikul kuvatakse tavaline praegune temperatuur.
- Vajutage [14] ja [16] samaaegselt, et taastada vaiketemperatuur (2 °C).
- Ekraanil kuvatakse „PR“ / „F1“ / „F2“: Žürii temperatuuriseadete režiim / anum 1 / anum 2. Režiim muutub kehtetuks, kui see vilgub 15 korda ilma funktsioonita, ja ekraan lülitub tagasi tavarežiimile.
- Vedeliku temperatuuri määramise mudelis saab kasutada ainult vasakpoolset paneeli [17] (nii 1. kui kausi puhul).

### III). Töö lõpetamiseks

- Vajutage vastavat nõu nuppu [12].
- Järgmiseks vajutage järjest , kuni süttib OFF-režiim, [20]. Seejärel lõpetab see segamise ja külmutamise.

### d) Vastava nõu puhastamiseks tehke järgmist.

- Vajutage ja hoidke vastavat nõu nuppu [12] umbes 6 sekundit.
- Vastav kausiklapp on umbes 3 minutit puhastamiseks täielikult avatud. Selle režiimi ajal kuvatakse juhtkuval „°C“.

**TÄHELEPANU!** Selle režiimi puhul avaneb vastava kausi elektrooniline paisuventiil. Tigutoitur segab siiski puhastamist. Täitke kaus sooja ja puhta veega, ületamata "MAXIMUM LEVEL". Ärge pange kätt sisse.

Lülitage seade VÄLJAJA ja eemaldage see, et seda põhjalikult puhastada või desinfitseerida.

### e) Granita doseerimine

(Joon. 11 lk 6)

- Toiduainete kättesaamiseks tõmmake kraani hooaba.
- MÄRKUS:** Kontrollige regulaarselt kausis olevate jookide temperatuuri [2]. Hoidke masin töös, kui nõus on toitu. Kui masinat pidevalt ei kasutata, tuleb väike kogus kraani piirkonnast enne kliendi teenindamist ära visata.

## Masina parameetrite seadistamine

**HOIATUS!** Äärmiselt ei ole soovitatav seda muuta all, sest seade on tehases juba optimaalsete seadistuste jaoks ajaldatud. Muutke seadet ainult vajaduse korral.

### Kuidas seadistada

Vajutage ja hoidke [22] umbes 6 sekundit all. Ekraanil kuvatakse "PA".

Vajutage „+“ või „-“, et sisestada väärtus „15“ (see on kood seaderežiimi sisenemiseks).

Seejärel vajutage nuppu [22], et valida parameeter (kuval kuvatakse konsektiivselt), mida soovite muuta. Parameetrid on loetletud allpool:

Kuva	Kirjeldus	Seadistusvahemik	Tehase vaikeseade
F1	Kausi I temperatuur mahlarežiimis	1°C ~ 7°C	2°C
F2	Bowl II temperatuur mahlarežiimis	1°C ~ 7°C	2°C
F3	Ei ole kohaldatav		
C1	Kaitse, kui temperatuur on madal	-13 °C ~ -3 °C	-5°C

C3	Vedeliku temperatuur esimeses etapis	5°C ~ 10°C	10 °C
C4	Vedeliku temperatuur teises etapis	3°C ~ 8°C	5°C
A1	Anduri sondi temperatuur kausi I jaoks	-5°C ~ 5°C	0°C
A2	Anduri sondi temperatuur kausis II	-5°C ~ 5°C	0°C
A3	Ei ole kohaldatav		
E1	Temperatuuri erinevus mahlarežiimis	1°C ~ 5°C	2°C
E2	Kompressori viivitusae	2 ~ 8 min	2 min

## Puhastamine ja hooldus

- **TÄHELEPANU!** Enne hoiulepanekut, puhastamist ja hooldust eemaldage seade alati vooluvõrgust ning jahutage.
- Ärge kasutage puhastamiseks veejuga ega aurupuhastit ega suruge seadet vee alla, kuna selle osad võivad märjaks saada ja tekitada elektrilöögi.
- Kui seadet ei hoita heas korras, võib see negatiivselt mõjutada seadme kasutusiga ja tekitada ohtlikku olukorra.
- Toidujäägid tuleks regulaarselt puhastada ja seadme eemaldada. Kui seadet korralikult ei puhastata, lühendab see selle eluiga ja võib kasutamise ajal tekitada ohtlikku olukorra.

### Puhastamine

- Puhastage jahtunud välispinda õrnatoimelise seebilahuses kergelt niisutatud lapiga või käsna.
- Hügieeni eesmärgil tuleb seadet enne ja pärast kasutamist puhastada.
- Vältige vee sattumise elektrilistele osadele.
- Ärge kunagi kastke seadet vette ega muudesse vedelikesse.
- Puhastage mahuti sisemust mitteabrasiiivse pesuainega ja loputage puhta veega.
- Ükski osa ei ole nõudepesumasinakindel.

Osad	Kuidas puhastada	Märkus
Kõik tarvikud, nagu restid, restihoidikud jne.	<ul style="list-style-type: none"> <li>• Leotage umbes 10 kuni 20 minutit soojas seebivees.</li> <li>• Loputage põhjalikult voolava vee all.</li> </ul>	Lõpuks kuivatage korralikult kõik osad.
Välised klaaspinnad	<ul style="list-style-type: none"> <li>• Puhastage pehme lapiga ja vähese neutraalse pesuvahendiga. Jälgige, et seadmesse ei satuks vett ega niiskust.</li> </ul>	
Sisemised klaaspinnad	<ul style="list-style-type: none"> <li>• Eemaldage toidujäägid.</li> <li>• Puhastage pehme lapiga ja vähese õrnatoimelise pesuainega. Jälgige, et seadmesse ei satuks vett ega niiskust.</li> </ul>	
Klaasuks		

### a) Kausside tühjendamine

- Enne kausi puhastamist tuleb see tühjendada kogu kausi sisemusest.

### b) Vötkte välja doseerimiskraan:

- Veenduge, et kõik joogid on kausis tühjendatud.
- Enne nõu eemaldamist eemaldage kraan.
- Eemaldage tihvt (F), et vabastada kõik muud osad. [Joonis 13 lk 6]

- Kasutage osade pesemiseks puhast ja sooja vett. [Joonis 14 lk 6]

### c) Eemaldage anum ja kaas:

- Kõigepealt eemaldage kausi kaas (1), järgige neid juhiseid ja vaadake joonist 15 lk 6.
  - 1) Tõstke üles kaane tagumine osa;
  - 2) Eemaldage kausi kaas (1) esiküljel olevast hoidikust.
- Seejärel tõstke kausi esiosa üles, et see vabastada.
- Järgmiseks eemaldage kauss selle kohalt, vajutades kergelt tagaküljele. Kauss on nüüd lahti tulnud. [Joon. 16 lk 6]
- Lõpuks võtke tigu välja ning eemaldage tihendi kübar (A) ja kausi tihendi rõngas (B). Vahetage välja, kui see on kulunud, või iga 12 kuu järel. [Joon. 17 lk 7]

### d) Eemaldage anum ja kaas:

- TÄHELEPANU!** Kõik varem lahti võetud ja eemaldatud komponendid tuleb põhjalikult pesta ja desinfitseerida. Soovitame tungivalt masinat igapäevaselt puhastada ja desinfitseerida, et säilitada toidu kõrge kvaliteet.
- Selle protseduuri õigeks teostamiseks toimige järgmiselt:
    - Täitke anum pesuvahendi ja kuuma veega temperatuuriga 50 ~ 60 °C;
    - Peske lahtivõetud komponente põhjalikult pesuvahendi lahusega.
    - Loputage kuuma veega.
    - Kastke lahtimonteeritud osad lahusesse ja leotage umbes 30 minutit.
    - Seejärel peske osiseid uuesti puhta veega.
    - Asetage komponendid kuivale puhtale pinnale ja kuivatage korralikult kõik osad.
    - Pange masin kokku, nagu on kirjeldatud allpool osas e).
    - Enne masina uuesti kasutama hakkamist viige loputustsüklil läbi puhta veega. [vt allpool osa f).]

**HOIATUS!** Ärge kasutage valgustipirniga ühtegi vedelikku kastke. Enne puhastamist veenduge, et valgusti pirn on masinast eemaldatud, nagu allpool kirjeldatud [joonis 29 lk 8].

Valgustatud kausi kaane puhastamiseks allpool kirjeldatud viisil:

1. Puhastage puhta niiske lapiga kausi kaane alumine osa ja välispind.
2. Kasutades pesemislahusesse kastetud käsna, desinfitseerige kausi kaane alumine osa (24), ärge puudutage hinge (X) umbes 10 minutit [joonis 18 lk 7].
3. Loputage kaks korda või rohkem soojas värskes vees niisutatud puhta käsna.
4. Kuivatage kuiva puhta lapiga.
5. Pange nõu kaas tagasi alles pärast anuma puhastamist ja desinfitseerimist.

### e) Pestud osade kokkupanemine

- TÄHELEPANU!** Kõik pestud komponendid tuleb hoolikalt kokku panna. Osasid komponente tuleb nõuetekohaselt määrada kaassasolevate määrdeainetega, et tagada nende tõhus toimimine.
- Kontrollige alati tihendi (A) terviklikkust, kui see on kulunud, asendage see uuega (kaasas).
  - Vahetage tigitouri tihendi kübarkate (A) välja vähemalt iga 12 kuu järel.
  - Sisestage teo tihendi kübar kate (A), nagu allpool kirjeldatud. [Joonis 19 lk 7].

- Määrige tigutoituri tihendi katte (A) sisepinda, nagu näidatud joonisel 20, lk 7, määrdeainega (kaasas).
- Seejärel sisestage kausi tihendirõngas (B) ja määrige seda kaasasoleva määrdeainega, nagu allpool kirjeldatud. [Joon. 21 lk 7]
- Seejärel sisestage tigu koos valge seibi (D) ja võlli musta seibiga (E). Tigutoituri kinnitamiseks keerake seda. [Joonis 22 lk 7]
- Seejärel asetage kauss tagasi oma kohale, tõstke veidi tigutoituri pead, nii et see joonduks kausi asendiga (E). [Joon.23 lk 7]
- Vajutage kaussi kergelt allapoole, kuni see õigesse asendisse kinnitub ja kostab klõpsatus. [Joon. 24 lk 7]

Järgige alltoodud juhiseid, et kraan (7) uuesti kokku panna:

- Määrige kaasasoleva määrdeainega korki (Y) piisavalt ja pan-ge komponendid uuesti kokku.
- Sobitage tihvt (F), hoides samal ajal kraani hooba stabiilsena. [Joon. 25 lk 8]
- Kulunud või lekkinud keermestatud tihendusrõngas (C) vahetage välja.

#### f) Masina loputamine

**TÄHELEPANU!** Enne masina käivitamist pärast puhastamist peate kandma hoolt lopustuskliki eest.

Allkirjeldatud protseduurid

- Valage puhas vesi kaussi;
- Laske seadmel vähemalt 5 minutit „animatsiooni“ töötada
- Lülitage masin välja ja tühjendage kauss, avades kraani.

#### g) Tilgaaluse puhastamine

**TÄHELEPANU!** Tilgaalus tuleb tühjendada ja puhastada iga kord, kui ruudustikku paigaldatud punane ujuk muutub nähtavaks. Seda tuleb puhastada iga päev.

- Tõstke alus üles, rest selle peal, ja tõmmake välja. [Joon.26 lk 8]
- Peske alust ja resti eraldi leige veega.
- Kuivatage korralikult mõlemad osad ja asetage rest tagasi aluse peale.
- Paigutage väljalaskevoolik selleks ettenähtud avasse.
- Sobitage alus tagasi oma kohale ja vajutage alla, et see masinaga kinnitada.

#### h) Valgustuskaas

**TÄHELEPANU!** Puhastamise ajal olge ettevaatlik, et mitte painutada, murda ega kahjustada „kontakte“ [Joonis 27 lk 8]. Iga-sugune kahjustus võib põhjustada valgustuskaane vigast torke.

- Puhastage kaanekontakte niiske lapiga ja kuivatage korrali-kult. Lülitage masin alati VÄLJA.
- Puhastamiseks ärge kastke vette.

#### i) Pirni asendamine

- Pirn tuleb välja vahetada ainult siis, kui masin on VÄLJA lüli-tatud ja toitejuhe on lahti ühendatud.
- Seejärel eemaldage kaitsekorgid. Seejärel kasutage sobivat kruvikeerajat (ei kuulu komplekti), et kruvid katte eemalda-miseks lahti keerata [Joonis 28 lk 8].
- Eemaldage pirn (U) pesast (T) [Joonis 29 lk 8]. Asendage see uue pirniga (ei kuulu komplekti).

#### j) Kondensaatori puhastamine

• **TÄHELEPANU!** Kondensaatorit võib puhastada ainult selleks ette nähtud tehnik, kes peab korrastama kõik tööjärjestused ja kasutama sobivat tööriista/seadet.

- Masina hea jõudluse tagamiseks tuleb kondensaatorit regu-laarselt puhastada (vähemalt kord 6 kuu jooksul).
- Kondensaatorile ligipääsemiseks tuleb kaitsepiirded eemal-dada.
- **HOIATUS!** Kaitsepiirete eemaldamine võib paljastada masina mõned teravad pinnad.
- Ohutuskliibi eemaldamiseks toimige järgmiselt. [Joonis 30 lk 8]

- 1) Tõstke ja eemaldage täielikult külgkaitse ülemine osa;
- 2) Keerake lahti 4 kruvi, mis hoiavad kaitset paigal.
- 3) Pärast 4 kruvi eemaldamist eemaldage kaitsekate. [Joonis 31 lk 8]
- 4) Kasutage kuiva harja (ei kuulu komplekti), et eemaldada ka-sutamise ajal kogunenud tolm. [Joon.32 lk 8]
- 5) Pärast kondensaatori põhjalikku puhastamist paigaldage ohutuskate tagasi.

#### k) Perioodiline hooldus

Seda masinat peab perioodiliselt [vähemalt iga 6 kuu järel] kontrollima selleks spetsialiseerunud tehnik. See perioodiline kontroll tagab, et kõik paigaldatud komponendid ja masin ise on väga ohutud.

Kõik kulunud komponendid tuleb asendada originaalvaruosa-ga. Masina kasutamine on keelatud, kui selle mõni komponent on vigane või kulunud. Kasutajal on keelatud teha regulaarset hooldust.

#### Hooldus

- Tõsiste õnnetuste vältimiseks kontrollige regulaarselt sead-me tööd.
- Kui märkate, et seade ei tööta korralikult või esineb prob-leem, lõpetage seadme kasutamine, lülitage see välja ja võtke ühendust tarnijaga.
- Kõik hooldus-, paigaldus- ja parandustööd peab teostama selleks volitatud või tootja soovitatud tehnik.

#### Transport ja hoiustamine

- Enne hoiule panemist veenduge, et seade oleks vooluvõrgust eemaldatud ja täielikult maha jahtunud.
- Hoidke seadet jahedas, puhtas ja kuivas kohas.
- Ärge kunagi asetage seadmele raskeid esemeid, sest see võib seadet kahjustada.
- Ärge liigutage töötavat seadet. Liikumisel eemaldage seade vooluvõrgust ja hoidke seda all.

## Törkeotsing

Kui seade ei tööta korralikult, kontrollige lahuse kohta allolevat tabelit. Kui teil ei õnnestu probleemi ikkagi lahendada, võtke ühendust tarnija/teenusepakkujaga.

Probleemid	Võimalik põhjus	Võimalik lahendus
Pärast elektrikon-takti ühendamist ei tööta masin enam	Toitejuhe ja pistik ei ühendu kindlalt ja õigesti	Kontrollige ühendust uuesti. Ja veenduge, et kõik ühendused on kindlalt ühendatud.
Dosaatori kraani leke	Kraan ei ole õigesti paigaldatud	Kontrollige ühendust uuesti. Ja veenduge, et kõik ühendused on kindlalt ühendatud.
	Kraanikolb ei ole määritud	Määrige kraanikolbi
	Kraanikolb on defektne	Pöörduge tarnija poole.
Toidu lekkimine nõu tagaküljelt	Kauss ei ole õigesti paigaldatud.	Kontrollige uuesti asendit ja pange anum uuesti kokku.
	Kausi tihendusrõngas ei ole määritud.	Määrige kausi tihendi rõngast.
	Kausi tihendi rõngas on defektne.	Asendage uue kausi tihendirõngaga.
Tigutoitur ei pöörle	Tigutoitur on kausis oleva jää tõttu ummistunud.	Laske jääl esmalt sulada.
Masin ei valmista granitat	Töörežiim ei ole režiimis Granita (Granita)	Valige „Granita-režiim“
	Kondensaator on määritud.	Puhastage kondensaatorit regulaarselt.
	Ventilatsioon pole piisav	Tagage piisav ventilatsioon
	Seade soojusallika lähedal.	Asetage masin soojusallikast eemale
Tigutoitur teeb töötamise ajal müra	Eesmine tihend (A) on valesti paigaldatud.	Kontrollige uuesti ja asetage esitihend (A) õigesti tagasi.
	Esitihend (A) ei ole määritud	Määrige eesmist tihendit (A).
	Konsistents on liiga paks	Muutke järjepidevust.
Granita sisaldab musti plekke	Kauss on määritud.	Lülitage seade välja ja eemaldage vooluvõrgust. Puhastage anum põhjalikult.
	Tigutoituri tihendi rõngas on määritud.	Puhastage tihendirõngas uuesti.
Dosaatori kraan ei välju korralikult	Kraan on jääst ummistunud	Lülitage masin välja, et lasta jääl sulada.

## Garantii

Kõik defektid, mis mõjutavad seadme funktsionaalsust ja mis ilmnevad ühe aasta jooksul pärast ostu sooritamist, parandatakse tasuta remondi või asendamisega, kui seadet on kasutatud ja hooldatud vastavalt juhistele ning seda ei ole mingil viisil kuritarvitatud või väärkasutatud. See ei mõjuta teie seadusest tulenevaid õigusi. Kui seadet nõutakse garantii alusel, siis märkige, kus see osteti, ja lisage ostutõend (nt kvitтинг).

Kooskõlas meie toote pideva arendamise poliitikaga jätame endale õiguse muuta toote, pakendi ja dokumentatsiooni tehnilisi andmeid ette teatamata.

## Kõrvaldamine ja keskkond



Seadme väljalülitamisel ei tohi seda kõrvaldada koos muude olmejäätmetega. Selle asemel on teie kohustus visata jäätmed kogumispunkti. Selle reegli mittejärgimine võib olla kooskõlas jäätmete kõrvaldamist käsitlevate kohalduvate eeskirjadega sanaliseeritud. Teie seadmete jäätmete eraldi kogumine ja ringlussevõtt kõrvaldamise ajal aitab säilitada loodusressursse ja tagab selle ringlussevõtu viisil, mis kaitseb inimeste tervist ja keskkonda.

Lisateabe saamiseks selle kohta, kuhu võite oma jäätmed ringlussevõtuks viia, võtke ühendust kohaliku jäätmekogumisettevõttega. Tootjad ja importijad ei võta vastutust ringlussevõtu, töötlemise ja ökoloogilise hävitamise eest, kas otse või avaliku süsteemi kaudu.

## LATVISKI

Cienjāmājs klient,

**Pateicamies, ka iegādājāties šo Arktic ierīci. Pirms ierīces pirmās uzstādīšanas un lietošanas reizes uzmanīgi izlasiet šo lietotāja rokasgrāmatu, īpašu uzmanību pievēršot drošības noteikumiem, kas izklāstīti tālāk.**

## Drošības norādījumi

- Izmantojiet ierīci tikai paredzētajam mērķim, kā aprakstīts šajā rokasgrāmatā.
- Ražotājs neatbild par bojājumiem, kas radušies nepareizas ekspluatācijas un nepareizas lietošanas rezultātā.
-  **NEKĀDĀ GADĪJUMĀ NEIZMANTOJĒT BOJĀTU IERĪCI!** Nemēģiniet remontēt ierīci patstāvīgi. Neiegremdējiet ierīces elektriskās daļas ūdenī vai citos šķidrumos. Nekad neturiet ierīci tekošā ūdenī.
- NEIZMANTOJĒT BOJĀTU IERĪCI!** Regulāri pārbaudiet, vai elektriskie savienojumi un vads nav bojāti. Ja ierīce ir bojāta, atvienojiet to no elektrotīkla. Lai izvairītos no briesmām vai ievainojumiem, visus remontdarbus drīkst veikt tikai piegādātājs vai kvalificēts speciālists.
- BRĪDINĀJUMS!** Novietojiet ierīci, droši izvietojiet barošanas vadu, ja nepieciešams, lai izvairītos no nejaušanas vilkšanas, sabojāšanas, saskares ar sildivirsnu vai pakļūšanas riska.
- BRĪDINĀJUMS!** Kamēr spraudnis ir kontaktlīdzdā, ierīce ir pievienota strāvas padevei.
- BRĪDINĀJUMS!** VIENMĒR izslēdziet ierīci, pirms atvienojat to no elektrotīkla, tīrīšanas, apkopes vai uzglabāšanas.
- Pieslēdziet ierīci elektrības kontaktlīdzdai tikai ar spriegumu un frekvenci, kas norādīta uz ierīces etiķetes.
- Nepieskarieties kontaktdakšas/elektriskajiem savienojumiem.

miem ar slāpām vai mitrām rokām.

- Turiet ierīci un elektrisko aizgriezni/savienojumus atstātus no ūdens un citiem šķidrumiem. Ja ierīce iekrīt ūdenī, nekavējoties atvienojiet strāvas padevi. Nelietojiet ierīci, kamēr to nav pārbaudījis kvalificēts speciālists. Šo norādījumu neievērošana var radīt dzīvībai bīstamus riskus.
- Pievienojiet strāvas avotu viegli pieejamai kontaktligzdai, lai ārkārtas gadījumā varētu nekavējoties atvienot ierīci.
- Pārliedzinieties, ka vads nesaskaras ar asiem vai karstiem priekšmetiem, un neļaujiet tiem aizdegties. Nekad nevelciet strāvas vadu, lai atvienotu to no kontaktligzdas. Tā vietā vienmēr velciet kontaktdakšu.
- Nekādā gadījumā neturiet ierīci aiz vada.
- Nekādā gadījumā nemēģiniet atvērt ierīces korpusu.
- Neievietojiet ierīcē priekšmetus.
- Nekad neatstājiet ierīci bez uzraudzības lietošanas laikā.
- Šo ierīci drīkst izmantot tikai apmācīti darbinieki restorāna virtuvē, ēdnīcās vai bāros utt.
- Šo ierīci nedrīkst izmantot personas ar ierobežotām fiziskām, sensorām vai garīgām spējām, kā arī personas ar nepietiekamu pieredzi un zināšanām.
- Šo ierīci nekādā gadījumā nedrīkst lietot bērni.
- Glabājiet ierīci un tās elektriskos savienojumus bērniem nepieejamā vietā.
- Nekad neizmantojiet ierīces komplektācijā iekļautos vai ražotāja ieteiktos piederumus vai ierīces. Pretējā gadījumā pastāv drošības risks lietotājam un ierīces bojājumam. Izmantojiet tikai oriģinālās daļas un piederumus.
- Neizmantojiet šo ierīci ar ārēju laika slēdzi vai tālvadības sistēmu.
- Nenovietojiet ierīci uz sildāmā priekšmeta (benzīna, elektriskā, ogles plīts utt.).
- Nenosedziet ierīci, ja tā darbojas.
- Nenovietojiet nekādus priekšmetus uz ierīces virsmas.
- Nelietojiet ierīci atklātas liesmas, sprādzienbīstamu vai viegli uzliesmojošu materiālu tuvumā. Vienmēr darbiniet ierīci uz horizontālas, stabilas, tīras, karstumizturīgas un sausas virsmas.
- Ierīce nav piemērota uzstādīšanai vietā, kur varētu izmantot ūdens strūklu.
- Atstājiet vismaz 20 cm lielu vietu ap ierīci, lai nodrošinātu ventilāciju lietošanas laikā.
- **BRĪDINĀJUMS!** Nenobloķējiet ierīces ventilācijas atveres.

## Īpašas drošības instrukcijas



**PIESARDZĪBA! AIZDEGŠANĀS RISKS!** Izmantotais dzesētājs ir R290 Tas ir videi draudzīgs uzliesmojošs aukstumaģents. Lai gan tā ir uzliesmojoša viela, tā nekaitē ozona slānim un nepalielina siltumnīcas efektu. Tomēr šī dzesēšanas šķidruma izmantošana ir izraisījusi ierīces radītā trokšņa līmeņa lielu paaugstināšanos. Papildus kompresora radītajam trokšņam var būt dzirdams dzesēšanas šķidrums, kas plūst ap sistēmu. Tas ir nenovēršams un neietekmē ierīces veiktspēju. Transportējot un uzstādot ierīci, jāievēro piesardzība, lai netiktu bojāta neviena dzesēšanas sistēmas detaļa. Noplūde dzesēšanas šķidrumā var sabojāt acis.

- Šī ierīce ir paredzēta komerciālai lietošanai.
- Nelietojiet ierīci bez veļas, lai novērstu pārkaršanu.
- **BĪSTAMS! TRAUMU RISKS!** Traukā ir kustīgas daļas, kas var radīt ievainojumus. Pirms jebkādu darbību

veikšanas izslēdziet mašīnu un atvienojiet to no elektrotīkla.

- **PIESARDZĪBA! VIENMĒR** izslēdziet mašīnu un atvienojiet to no elektrotīkla pirms pieskaraties kādai no motora daļām. Ja strāvas padeves vads ir bojāts, lai izvairītos no nelaimes gadījumiem, to jānomaina ražotājam, tā servisa pārstāvim vai kvalificētam speciālistam.
- **UZMANĪBU!** Neuzpildiet līdz MAX līmenim.
- **PIESARDZĪBA! APDEGUMU RISKS!** Uz ādas izsmidzināms dzesēšanas šķidrums var izraisīt nopietnus apdegumus. Aizsargājiet acis un ādu. Ja rodas aukstumaģents, nekavējoties izskalojiet to ar aukstu ūdeni. Ja apdegumi ir smagi, uzklājiet ledu un nekavējoties sazinieties ar medicīnisko palīdzību.
- **BRĪDINĀJUMS!** Nodrošiniet pietiekamu ventilāciju apkārtējās struktūras iekšienē iebūvēšanas laikā. Nekādā gadījumā nenobloķējiet gaisa ieplūdi un gaisa izplūdi, lai uzturētu gaisa cirkulāciju.
- Neievietojiet ierīcē vai tās tuvumā bīstamus izstrādājumus, piemēram, degvielu, spirtu, krāsu, aerosola tvertnes ar uzliesmojošu virzošu vielu, uzliesmojošām vai sprādzienbīstamām vielām.

## Paredzētā lietošana

- Šī ierīce ir paredzēta izmantošanai komerciālos nolūkos, piemēram, restorānu, ēdnīcu, slimnīcu virtuvēs, kā arī tādās komercsaimnieciskos uzņēmumos kā maizes ceptuves, maiznīcas utt., bet ne nepārtraukti pārtikas lielapjoma gatavošanai.
- Šī ierīce ir paredzēta auksto dzērienu dozēšanai. Izmantojot ierīci citos veidos, tā var tikt sabojāta vai gūt miesas bojājumus.
- Ierīces lietošana jebkādiem citiem nolūkiem uzskatāma par ierīces nepareizu izmantošanu. Lietotājs ir atbildīgs tikai par ierīces neatbilstošu lietošanu.

## Zemējuma uzstādīšana

Šī ierīce ir klasificēta kā I aizsardzības klase un tai jābūt savienotai ar aizsargzemējumu. Zemējums samazina strāvas trieciena risku, nodrošinot strāvas novadīšanas vadu. Šī ierīce ir aprīkota ar strāvas vadu ar zemējuma spraudni vai elektriskajiem savienojumiem ar zemējuma vadu. Savienojumiem jābūt pareizi uzstādītiem un iezemētiem.

## Izstrādājuma galvenās daļas

(1. att. 3.lappusē)

1. Bļodas pārsegs
2. Bļoda
3. Vadības panelis
4. Nopemama notekpaplāte
5. Režģis
6. Pludiņš (pārplūdes indikators)
7. Dozatora krāni
8. Rokturi
9. Pēdas

## Rezerves daļas

- A. Gliemežvārpstas blīvējuma ķiveres vāks x3
- B. Bļodas blīvējuma gredzens x1
- C. Dozatora krāna blīvgredzens x10
- D. Gliemežvārpstas baltā paplāksne x3
- E. Gliemeža vārpstas melnā paplāksne x3
- F. Smērvielas caurule x1

## Vadības panelis

(2. att. 3.lappusē)

10. Bļodas indikators
11. Displejs
12. Režīma izvēles poga vēlamajai bļodai
13. Labais panelis
14. Palielināt cietību + / Temperatūra
15. Cietības / temperatūras indikācija
16. Samaziniet cietību - /Temperatūra
17. Kreisā rūtīsl
18. Granīta režīma indikators
19. Sulu režīma indikators
20. Izslēgt režīma indikatoru
21. Strāvas slēdzis
22. Parametru iestatīšanas poga  
(Skatiet == > Mašīnas parametru iestatījumi)
23. Apgaismojuma gaismas poga

## Kontūra diagramma

(3. att. 4. lappusē)

T. Barošanas slēdzis

M1: Kompresors

F: Kompresora pārslodze

KAL: Kompresora relejs

C: ledarbiniet kondensatoru

M2: Kondensatora ventilatora motors

DPF1\DPF2: Elektroniskas paplašināšanas tvertne ar izmēru 1\2

NTC1\NTC2: 1. šķidrumsensors

NTC3\NTC4: Sensors 1\2 iesūkšanai

WX: Temperatūras indikators

M\MI: 1\2 līdzstrāvas zobratu motors

DIODEI\LEDII: LED gaismas ar vērtību 1\2

## Sagatavošana pirms lietošanas

- Noņemiet visu aizsargiapakojumu un iesaiņojumu.
- Pārbaudiet, vai ierīce ir labā stāvoklī un ar visiem piederumiem. Ja piegāde ir nepilnīga vai bojāta, lūdzu, nekavējoties sazinieties ar piegādātāju. Šādā gadījumā nelietojiet ierīci.
- Pirms lietošanas notīriet papildpiederumus un ierīci (skatiet ==> Tīrīšana un apkope).
- Pārliecinieties, ka ierīce ir pilnīgi sausa.
- Novietojiet ierīci uz horizontālas, stabilas un karstumizturīgas virsmas, kas ir droša pret ūdens šļakatām.
- Ja plānojat ierīci turpmāk glabāt, saglabājiet iesaiņojuma materiālus.
- Saglabājiet lietotāja rokasgrāmatu turpmākām uzziņām.

**NĒMIET VĒRĀ!** Ražošanas pārpalikumu dēļ ierīce pirmajās lietošanas reizēs var radīt vieglu smaku. Tas ir normāli un nenorāda uz defektiem vai bīstamību. Pārbaudiet, vai ierīce ir labi ventilēta.

## Lietošanas instrukcijas

a) Pārtikas sastāvdaļas sagatavošana:

(4. att.)

- Atšķaidiet un samaisiet KONCENTRĀTU ar ŪDENI piemērotā traukā, ievērojot ražotāja receptes. IEGŪTĀJAM MAISĪJUMAM JĀBŪT 13 °BRIX MAZAM CUKURA SATURAM. Zemāka koncentrācija var sabojāt gliemežvārpstas un/vai zobratu motorus.
- **BRĪDINĀJUMS!** Pārtikas sastāvdaļas temperatūra nedrīkst pārsniegt 25 °C.

- **BRĪDINĀJUMS!** Nekad nelietot tikai ar ūdeni.

b) Produktu sastāvdaļu ievietošana mašīnā:

- **BRĪDINĀJUMS!** Ēdiena sastāvdaļas jāielej bļodā [2] tikai tad, kad mašīna ir IZSLĒGTA un atvienota no elektrotilkla.
- Lai noņemtu kausa vāku [1] no kausa [2], izpildiet šos norādījumus (4. att.):
  - 1) paceliet vāka aizmugurējo daļu;
  - 2) Izņemiet trauka vāku [1] no aiztura, kas atrodas priekšpusē.
  - Rūpīgi ielejiet produktu sastāvdaļu (G) bļodā [2], bet ne vairāk par "MAKSIMĀLO LĪMENI". (6. att. 4. lappusē) [Nelejšiet karstu šķidrumu, lai izvairītos no bīstamām situācijām.]
- Pēc pārtikas sastāvdaļas ielešanas/uzpildīšanas traukā [2], aizveriet trauka vāku [1] trauka virspusē [2]. (7. att. 4. lpp.)

**BRĪDINĀJUMIEM!**

1. Nekādā gadījumā neieslēdziet mašīnu, ja trūkst trauka vāka. Pirms trauka vāka noņemšanas izslēdziet mašīnu un atvienojiet to no strāvas.
2.  Traucējumus var izraisīt dažas kustīgas daļas bļodas iekšpusē, izslēdziet mašīnu un atvienojiet to no strāvas pirms jebkādu darbību veikšanas.

c) Iedarbiniet mašīnu:

(Vadības panelis : Zīm.2.3. lpp.)

Katra bļoda tiek kontrolēta neatkarīgi.

- Vispirms pievienojiet kontaktdakšu piemērotai strāvas kontaktligzdai.
- Pēc tam nospiediet [21], lai ieslēgtu mašīnu. Turiet nospiestu taustiņu [21] 3 sekundes, lai pārslēgtos uz mašīnas STANDBY režīmu, kad to nelieto. (8. attēls 5. lappusē).
- Tad piespiediet attiecīgo kausa pogu [12].  
Un nospiediet secīgi, lai atlasītu darba režīmu. Ir trīs darba režīmi: Granīta [18] , sula [19] vai OFF [20]. Tas tiks attēlots secīgi un iedegsies attiecīgā ikona.

l). Izmantošanai kopā ar Granīta

(9. att. 5. lappusē)

- Piespiediet attiecīgo kausa pogu [12].
- Pēc tam nospiediet secīgi, lai atlasītu Granīta režīmu, [18] būs izgaismots.
- Tad secīgi nospiediet "+" vai "-", lai noregulētu cietību. Līmenis no 1 (Mīksts ar lielu ūdens saturu) līdz 7 (Paslēpts ar mazāku ūdens saturu).

ll). Izmantošanai aukstos dzērienos

(10. attēls 5. lappusē)

- Piespiediet attiecīgo trauka pogu [12], līdz iedegas [19].
- Ielejiet sulas temperatūras iestatīšanas režīmā, ilgstoši nospiežot [22], līdz displejā mirgo apzīmējums "PR".
- Vēlreiz nospiediet [22], lai izvēlētos kausu(1, F1) vai 2(F2), līdz temperatūras displejā parādās "F1" vai "F2".
- Nospiediet kreiso paneli [17], lai noregulētu temperatūru no 1°C līdz 7°C. Temperatūra tiks sekmīgi iestatīta. Pēc 15 reizes mirgošanas bez jebkādas darbības displejs atgriezīsies normālā režīmā.

**PAZIŅOJUMS:**

- Strāvas temperatūra displejā ir redzama kā parasti.
- Nospiediet vienlaikus [14] un [16], lai atjaunotu noklusējuma temperatūru [ 2 °C ].
- Displejā redzams "PR" / "F1" / "F2": Sulīgs temperatūras iestatīšanas režīms / 1 / 2. bļoda. Režīms kļūv nederīgs pēc 15

reizes mirgošanas bez jebkādas darbības, un displejs pārslēgsies atpakaļ normālā režīmā.

- Sulu temperatūras iestatīšanas modeli var izmantot tikai kreisajā panelī (17) (kausam 1 un 2).

### III). Pārtraukt darbu

- Piespiediet attiecīgo kausa pogu (12).
- Pēc tam secīgi nospiediet , līdz parādās OFF (izslēgšana) režīms (20). Tad tas pārtrauks maisīšanu un atdzesēšanu.

### d) Lai vienkārši iztīrītu atbilstošo blōdu:

- Nospiediet un aptuveni 6 sekundes turiet attiecīgo trauka pogu (12).
- Atbilstošais trauks vārsts būs pilnībā atvērts, lai notīrītu aptuveni 3 minūtes. Šī režīma laikā vadības displejā būs redzams "0°C".

**UZMANĪBU!** Šajā režīmā tiks atvērts attiecīgās blōdas elektroniskais izplešanās vārsts. Bet gliemežvārpsta vēl arvien maisās tīrīšanai. Lūdzu, iepildiet kausā siltu un tīru ūdeni, nepārsniedzot "MAKSIMĀLO LĪMENI". Neievietojiet rokas. IZSLĒDZIET mašīnu un atvienojiet to no strāvas rūpīgai tīrīšanai vai dezinficēšanai ar mašīnu.

### e) Graitēšanas līdzekļa dozēšana (11. attēls 6. lappusē)

- Lai izņemtu produktu, velciet krāna sviru.
- PIEZĪME:** Regulāri pārbaudiet dzērienu temperatūru traukā [2]. Turiet mašīnu ieslēgtu, kad blōdā ir ēdiena.

Ja mašīna netiek darbināta nepārtraukti, vispirms nepieciešams atbrīvoties no nelielā ūdens daudzuma krāna zonā pirms pasniegšanas klientam.

## Mašīnas parametru iestatījumi

**BRĪDINĀJUMU!** Nav ieteicams veikt izmaiņas turpmāk minētos iestatījumus, jo ierīce jau ir noregulēta uz optimāliem iestatījumiem pēc rūpnīcas noklusējuma. Mainiet iestatījumu tikai tad, ja tas ir nepieciešams.

### Iestatīšana

Nospiediet un turiet nospiektu [22] aptuveni 6 sekundes. Displejā parādās "PA".

Nospiediet "+" vai "-", lai ievadītu vērtību "15" (šis ir iestatīšanas režīma pārslēgšanas kods).

Pēc tam nospiediet [22], lai secīgi atlasītu parametru (displejs parādīsies konsekvēnti), kuru vēlaties mainīt. Tālāk ir norādīts saraksts ar parametriem.

Displejs	Apraksts	Iestatījumu diapazons	Rūpnīcas noklusējums
F1	Trauka I temperatūra sulas režīmā	1°C - 7°C	2°C
F2	Blōdas II temperatūra sulu režīmā	1°C - 7°C	2°C
F3	Nav piemērojams		
C1	Aizsardzība, kad temperatūra ir zema	-13°C ~ -3°C	-5°C
C3	Šķidrums temperatūra pirmajā posmā	5°C - 10°C	10°C

C4	Šķidrums temperatūra otrajā posmā	3°C - 8°C	5°C
A1	Sensora zondes temperatūra I kausam	-5°C - 5°C	0°C
A2	Sensora zondes temperatūra II kausam	-5°C - 5°C	0°C
A3	Nav piemērojams		
E1	Temperatūras atšķirība sulas režīmā	1°C - 5°C	2°C
E2	Kompresora laika aizkave	2 - 8 min	2 min.

## Tīrīšana un apkope

- **UZMANĪBU!** Pirms uzglabāšanas, tīrīšanas un apkopes vienmēr atvienojiet ierīci no elektrotīkla un atdzesējiet.
- Tīrīšanai neizmantojiet ūdens strūklu vai tvaika tīrītāju un nespiediet ierīci zem ūdens, jo daļas var kļūt slapjas un var rasties elektriskās strāvas trieciens.
- Ja ierīce netiek uzturēta labā tīrības līmenī, tas var nelabvēlīgi ietekmēt ierīces darbību un izraisīt bīstamu situāciju.
- Ēdiena atliekas regulāri jānotīra un jāizņem no ierīces. Ja ierīce netiek pienācīgi iztīrīta, tā saīsinašs tās kalpošanas laiku un lietošanas laikā var izraisīt bīstamu stāvokli.

### Tīrīšana

- Notīriet dzesēto ārējo virsmu ar drānu vai sūkli, kas nedaudz samitrināts ar maigu ziepju šķīdumu.
- Higijēnas apsvērumu dēļ ierīce jātīra pirms un pēc lietošanas.
- Izvairieties no ūdens saskares ar elektriskajām sastāvdaļām.
- Nekādā gadījumā neiegremdējiet ierīci ūdenī vai citos šķidrumos.
- Notīriet tvērtens iekšpusi ar neabrazīvu mazgāšanas līdzekli un noskalojiet ar tīru ūdeni.
- Neviena detaļa nav mazgājama trauku mazgājamajā mašīnā.

Daļa	Kā tīrīt	Piezīme
Visi piederumi, piemēram, statīvi, staļņu turētāji utt.	<ul style="list-style-type: none"> <li>• Iemērciet siltā ziepju ūdenī apmēram 10 līdz 20 minūtes.</li> <li>• Rūpīgi noskalojiet zem tekoša ūdens.</li> </ul>	Beigās visas daļas kārtīgi nosusiniet.
Ārējās stikla virsmas	<ul style="list-style-type: none"> <li>• Nostaukiet tīru ar mikstu drānu un nedaudz neitrālu mazgāšanas līdzekli. Pārlicinieties, ka ierīce neiekļūst ūdens vai mitrums.</li> </ul>	
Iekšējumu stikla virsmas	<ul style="list-style-type: none"> <li>• Notīriet ēdiena atliekas.</li> <li>• Nostaukiet tīru ar mikstu drānu un nedaudz maigu mazgāšanas līdzekli. Pārlicinieties, ka ierīce neiekļūst ūdens vai mitrums.</li> </ul>	
Stikla durvis		

### a) Blōdu iztukšošana

- Pirms blōdas tīrīšanas no tās jāiztukšo visa ēdiena sastāvdaļa.

### b) Dozatora krāna demontāža:

- Pārlicinieties, ka viss dzēriens ir iztukšots trauka iekšpusē.
- Pirms blōdas izņemšanas izjauciet krānu.
- Izņemiet tapu (F), lai atbrīvotu visas pārējās daļas. (13. attēls 6. lappusē)

- Detaļu mazgāšanai izmantojiet tīru un siltu ūdeni. (14. attēls 6. lappusē)

#### c) Noņemiet blōdu un vāku:

- Lai noņemtu kausa vāku (1) no kausa (2), vispirms izpildiet šos norādījumus un skatiet Zīm.15 6. lappusē.
  - 1) paceliet vāka aizmugurējo daļu;
  - 2) Izņemiet trauka vāku (1) no aiztura, kas atrodas priekšpusē.
- Pēc tam paceliet trauka priekšpusi, lai to atbrīvotu.
- Pēc tam izņemiet blōdu no tās pozīcijas, nedaudz nospiežot aizmugurējo daļu. Blōda tagad ir atvienota. (16. attēls 6. lappusē)
- Beigās izņemiet gliemežvārpstu un noņemiet blīves ķiveres vāku (A) un pludiņa kameras blīvgredzenu (B). Nomainiet, ja nodilis vai karsēts reizi 12 mēnešos. (17. attēls 7. lappusē)

#### d) Noņemiet blōdu un vāku:

**UZMANĪBU!** Visi iepriekš izjauktie un noņemtie komponenti ir rūpīgi jānomazgā un jādezinficē. Lai saglabātu augstu pārtikas kvalitāti, mēs iesakām šo ierīci mazgāt un dezinficēt katru dienu.

- Lai veiktu šo procedūru pareizi, rīkojieties šādi:
  - Uzpildiet trauku ar mazgāšanas līdzekli un karstu ūdeni 50 ~60 °C temperatūrā;
  - Rūpīgi nomazgājiet izjauktos komponentus ar mazgāšanas līdzekļa šķīdumu.
  - Noskalojiet ar karstu ūdeni.
  - Izmērcējiet izjaukšanas sastāvdaļas šķīdumā un mērcējiet aptuveni 30 minūtes.
  - Pēc tam nomazgājiet sastāvdaļas ar tīru ūdeni.
  - Novietojiet dažādas sastāvdaļas uz sausas, tīras virsmas un kārtīgi nožāvējiet visas detaļas.
  - Samontējiet mašīnu, kā aprakstīts tālāk esošajā **e. daļā**.
  - Pirms atkal sākat darbināt mašīnu, veiciet skalošanas ciklu ar tīru ūdeni. (Skatiet tālāk f) daļu.)

**BRĪDINĀJUMU!** Neiegremdējiet blōdas vākus ar apgaismojuma spuldzi jebkādā šķīdumā. Pirms tīrīšanas, lūdzu, noņemiet apgaismojuma spuldzi no mašīnas, kā aprakstīts tālāk (29. attēls 8. lappusē).

Lai notīrītu aizdegto trauka vāku, kā aprakstīts tālāk:

1. Ar tīru, mitru drānu noslaukiet trauka vāka apakšējo daļu un ārējo virsmu.
2. Izmantojot mazgāšanas šķīdumā iemērkto sūkli, dezinficējiet trauka vāka apakšējo daļu (24) apmēram 10 minūtes, nepieskaroties eņģes daļai (X) (7. lpp.).
3. Noskalojiet divreiz vai vairāk ar tīru sūkli, kas samērcēts siltā, svaigā ūdenī.
4. Nosusiniet to ar sausu, tīru drānu.
5. Uzlieciet atpakaļ blōdas vāku tikai pēc tam, kad blōda ir notīrīta un dezinficēta.

#### e) Samontējiet mazgātās sastāvdaļas

- UZMANĪBU!** Visas mazgātās sastāvdaļas ir rūpīgi jāsamontē. Lai nodrošinātu dažu komponentu efektīvu darbību, tiem ir jābūt atbilstoši ieeļļotiem ar komplektā iekļautajām smērvielām.
- Vienmēr pārbaudiet blīves (A) veselumu, ja tā ir nolietojusies, nomainiet to pret jaunu (iekļautu).
  - Nomainiet gliemežvārpstas blīvējuma ķiveres vāku (A) vismaz ik pēc 12 mēnešiem.
  - Ievietojiet gliemežvārpstas blīves vāku (A) kā norādīts zemāk.

(19. att. 7. lappusē).

- Ieeļļojiet gliemežvārpstas blīves ķiveres pārsega (A) iekšpusi, kā parādīts 7. attēlā, ar smērvielu (ietilpst komplektā).
- Tad ievietojiet pludiņa kameras blīvgredzenu (B) un ieeļļojiet ar komplektā iekļauto smērvielu ap to, kā norādīts tālāk. (21. attēls 7. lappusē)
- Pēc tam ievietojiet gliemežvārpstu ar balto paplāksni (D) un melno vārpstas paplāksni (E). Pagrieziet gliemežvārpstu, lai to ieslēgtu. (22. attēls 7. lpp.)
- Pēc tam ielieciet blōdu atpakaļ, nedaudz paceliet gliemežvārpstas galviņu tā, lai tā savietotu blōdas pozīciju (E). (23. attēls 7. lappusē)
- Spiediet blōdu nedaudz uz leju, līdz tā nofiksējas pareizajā pozīcijā, un atskan klikšķis. (24. attēls 7. lappusē)

Lai atkal saliktu krānu (7), izpildiet tālāk sniegtos norādījumus.

- Izmantojot komplektā iekļauto smērvielu, pareizi ieeļļojiet vāciņu (Y) un salieciet komponentus.
- Uzstādiet tapu (F), vienlaikus uzturot krāna sviru stabilu. (25. attēls 8. lappusē)
- Nomainiet krāna blīvgredzenu (C), ja tas ir nodilis vai noplūdis.

#### f) Mašīnas skalošana

**UZMANĪBU!** Pirms sākat darbināt mašīnu pēc tīrīšanas, jums ir jāveic skalošanas cikls.

Turpmāk norādītās procedūras:

- Izlejiet tīru ūdeni blōdā;
- Ļaujiet mašīnai darboties vismaz 5 minūtes "uzbudinājuma" gadījumā
- Izslēdziet mašīnu un iztukšojiet blōdu, atverot krānu.

#### g) Pilienu paplātes tīrīšana

**UZMANĪBU!** Pīlēšanas paplāte jāiztukšo un jānotīra ik reizi, kad režiģi uzstādītais sarkanais pludiņš kļūst redzams. Tas jātīra katru dienu.

- Paceliet paplāti ar režiģi virs tās un izvelciet to ārā. (26. attēls 8. lappusē)
- Nomazgājiet paplāti un režiģi atsevišķi ar remdenu ūdeni.
- Rūpīgi nosusiniet abas daļas un novietojiet restes uz paplātes.
- Ievietojiet noaplūdes šļūteni pievienotajā atverē.
- Ievietojiet paplāti atpakaļ un piespiediet to, lai nostiprinātu ar mašīnu.

#### h) Apgaismojuma vāks

**UZMANĪBU!** Tīrīšanas procesa laikā uzmanieties, lai nesaliektu, nesalauztu vai nesabojātu „kontaktpersonas” (27. attēls 8. lappusē). Jebkādi bojājumi var izraisīt sliktu apgaismojuma vāka izplūšanu.

- Notīriet vāka kontaktus, izmantojot mitru drānu, un kārtīgi nosusiniet. Vienmēr **IZSLĒDZIET** mašīnu.
- Neiegremdējiet ūdeni tīrīšanai.

#### i) Spuldzes nomaina

- Spuldze jānomaina tikai tad, ja mašīna ir izslēgta un barošanas vads ir atvienots no strāvas.
- Pēc tam noņemiet aizsargvāciņus. Pēc tam ar atbilstošu skrūvgriezi (nav iekļauts komplektācijā) atskrūvējiet skrūves, lai noņemtu vāku (28. attēls 8. lappusē).
- Izņemiet spuldzi (U) no ligzdas (T) (29. att. 8. lpp.). Aizstājiet to ar jaunu spuldzi (nav iekļauta komplektā).

## j) Kondensatora tīrīšana

- **UZMANĪBU!** Kondensatoru drīkst tīrīt tikai kvalificēts tehniķis, kuram ir jākārto visas darbības sērijas un ar piemērotu rīku/aprīkojumu.
- Kondensators regulāri jātīra (vismaz reizi 6 mēnešos), lai saglabātu labu iekārtas veiktspēju.
- Lai piekļūtu kondensatoram, ir jānoņem drošības aizsargi.
- **BRĪDINĀJUMS!** Noņemot drošības aizsargus, var rasties asas ierīces virsmas.
- Lai noņemtu drošības aizsargpaneli, rīkojieties šādi: (30. attēls 8. lappusē)
  - 1) Paceliet un pilnībā noņemiet sānu aizsarga augšējo daļu.
  - 2) Atskrūvējiet 4 skrūves, kas aizsargā to vietā.
  - 3) Pēc 4 skrūvju izņemšanas noņemiet drošības aizsargu. (31. attēls 8. lappusē)
  - 4) Izmantojiet sausu suku (nav komplektā), lai notīrītu putekļus, kas laika gaitā uzkrājušies. (32. attēls 8. lappusē)
  - 5) Pēc rūpīgas kondensatora tīrīšanas samontējiet drošības aizsargu.

## k) Periodiska apkope

Šo mašīnu periodiski (vismaz ik pēc 6 mēnešiem) jāpārbauda specializētam tehniķim. Šī periodiskā pārbaude tiek veikta, lai nodrošinātu, ka visi uzstādītie komponenti un pati mašīna ir augstā drošības līmenī.

Visas nodilušās daļas jānomaina ar oriģinālu rezerves daļu. Šo mašīnu ir aizliegts lietot, ja pat viens no tās komponentiem ir bojāts vai nodilis. Lietotājam ir aizliegts veikt periodisku apkopi.

### Apkope

- Regulāri pārbaudiet ierīces darbību, lai novērstu nopietnus negadījumus.
- Ja pamanāt, ka ierīce nedarbojas pareizi vai ir radusies problēma, pārtrauciet tās lietošanu, izslēdziet to un sazinieties ar piegādātāju.
- Visus apkopes, uzstādīšanas un labošanas darbus drīkst veikt tikai speciālisti un pilnvaroti speciālisti, vai tos iesaka ražotājs.

### Transportēšana un glabāšana

- Pirms uzglabāšanas vienmēr pārliedziniet, ka ierīce ir atvienota no elektrotīkla un pilnībā atdzisusi.
- Glabājiet ierīci vēsā, tīrā un sausā vietā.
- Nenovietojiet uz ierīces smagus priekšmetus, jo tas var to sabojāt.
- Nepārvietojiet ierīci, kamēr tā darbojas. Pārvietojot ierīci, atvienojiet to no elektrotīkla un turiet apakšā.

## Traucējummeklēšana

Ja ierīce nedarbojas pareizi, lūdzu, skatiet risinājumu tabulā tālāk. Ja problēmu joprojām neizdodas atrisināt, sazinieties ar pakalpojuma sniedzēju.

Problēmas	Iespējamais iemesls	Iespējamais risinājums
Iekārta nedarbojas pēc kontaktlīdzdas pieslēgšanas	Strāvas vads un spraudnis nav stingri un pareizi pievienoti	Vēlreiz pārbaudiet savienojumu. Un pārliedziniet, ka visi savienojumi ir cieši pievienoti.

Noplūde dozatorā ar krānu	Krāns nav pareizi uzstādīts	Vēlreiz pārbaudiet savienojumu. Un pārliedziniet, ka visi savienojumi ir cieši pievienoti.
	Krāna virzulis nav ieeļļots	Ieeļļojiet krāna virzuli
	Krāna virzulis ir bojāts	Sazinieties ar piegādātāju.
Ēdiena noplūde no blodas aizmugures	Trauks nav pareizi uzstādīts.	Vēlreiz pārbaudiet pozīciju un salieciet blōdu.
	Trauka blīvgredzens nav ieeļļots.	Ieeļļojiet pludiņa kameras blīvgredzenu.
	Bojāts pludiņa kameras blīvējuma gredzens.	Nomainiet ar jaunu trauka blīvgredzenu.
Gliemezvārpsta negriežas	Gliemezvārpsta ir nosprostota ar ledu blōdā.	Ļaujiet vispirms izkusināt ledu.
Mašīna negatavo granitu	Darba režīms nav iestatīts uz "Granītas režīms"	Izvēlieties "Granītas režīms"
	Kondensators ir netīrs.	Regulāri tīriet kondensatoru.
	Ventilācija nav pietiekama	Nodrošiniet pietiekamu ventilāciju
Gliemezvārpsta ekspluatācijas laikā darbojas trokšņaini	Mašīna atrodas tuvu siltuma avotam.	Novietojiet mašīnu atstāta no siltuma avota
	Priekšējais blīvējums (A) ir nepareizi uzstādīts.	Vēlreiz pārbaudiet pareizi uzliect priekšējo blīvējumu (A).
	Priekšējā blīve (A) nav ieeļļota	Ieeļļojiet priekšējo blīvējumu (A).
Granīta ir melni traipi	Konsistence ir pārāk bieza	Mainiet konsekvenci.
	Blōda ir netīra.	Izslēdziet un atvienojiet ierīci no strāvas. Rūpīgi notīriet blōdu.
Dozatora krāns pareizi neizlaižas	Gliemezvārpstas blīvgredzens ir netīrs.	Atkal notīriet blīvgredzenu.
	Krāns ir bloķēts pie ledu	Izslēdziet ierīci, lai ļautu ledu izkust.

## Garantija

Defektu, kas ietekmē ierīces funkcionalitāti un parādās gada laikā pēc tās iegādes, var novērst, tos salabojot vai nomainot bez maksas, ja ierīce tiek izmantota un uzturēta atbilstoši instrukcijām un nav izmantota nepareizi vai nepareizi. Jūsu likumīgās tiesības netiek ietekmētas. Ja ierīces garantija tiek pieprasīta, norādiet, kur un kad ierīce tika iegādāta, un iekļaujiet pirkuma apliecinājumu (piem., kvīti). Saskaņā ar mūsu pastāvīgas produktu izstrādes politiku mēs paturam tiesības bez brīdinājuma mainīt produktu, iepakojumu un dokumentācijas specifikācijas.

LV

## Likvidėšana un vide



Bojājot ierīci, to nedrīkst izmest kopā ar citiem sadzīves atkritumiem. Tā vietā jūs esat atbildīgs par atbrīvošanos no atkritumiem, nododot tos atkritumu savākšanas punktā. Šī noteikuma neievērošana var tikt sodīta saskaņā ar spēkā esošajiem noteikumiem par atkritumu likvidēšanu. Jūsu atkritumu aprikojuma atsevišķa savākšana un pārstrāde iznīcināšanas laikā palīdzēs saglabāt dabas resursus un nodrošinās to pārstrādi tādā veidā, kas aizsargā cilvēku veselību un vidi. Lai iegūtu plašāku informāciju par to, kur jūs varat atnest atkritumus pārstrādei, lūdzu, sazinieties ar savu vietējo atkritumu savākšanas uzņēmumu. Ražotājs un importētājs neuzņemas atbildību par pārstrādi, apstrādi un ekoloģisku likvidēšanu ne tieši, ne izmantojot publisku sistēmu.

## LIETUVIŲ

### Gerb. kliente,

Dēkojame, kad įsigijote šį „Arktic” prietaisą. Prieš montuodami ir naudodami šį prietaisą pirmą kartą, atidžiai perskaitykite šį naudotojo vadovą, ypač atkreipdami dėmesį į toliau pateiktas saugos taisykles.

### Saugos instrukcijos

- Prietaisą naudokite tik pagal numatytą paskirtį, kaip aprašyta šiame vadove.
- Gamintojas neatsako už jokią žalą, atsiradusią dėl netinkamo naudojimo ir netinkamo naudojimo.
- **PAVOJUS! ELEKTROS SMŪGIO PAVOJUS!** Nebandykite patys taisyti prietaiso. Nemerkite prietaiso elektrinių dalių į vandenį ar kitus skysčius. Niekada nelaikykite prietaiso po tekančiu vandeniu.
- **NIEKADA NENAUDOKITE PAŽEISTO PRIETAISO!** Reguliariai tikrinkite elektros jungtis ir laidą, ar nėra pažeidimų. Jeigu prietaisas pažeistas, atjunkite jį nuo maitinimo šaltinio. Visus remonto darbus turi atlikti tik tiekėjas arba kvalifikuotas asmuo, kad būtų išvengta pavojaus ar sužalojimo.
- **ĮSPĖJIMAS!** Pastatydami prietaisą, jei reikia, saugiai veskite maitinimo laidą, kad netyčia nesitrauktumėte, nenukentėtų, nesusiliestų su kaitinimo paviršiumi arba nekiltų pavojus suklupti.
- **ĮSPĖJIMAS!** Kol kištukas yra lizde, prietaisas yra prijungtas prie maitinimo šaltinio.
- **ĮSPĖJIMAS!** VISADA išjunkite prietaisą prieš atjungdami nuo maitinimo šaltinio, valymo, priežiūros ar laikymo.
- Prietaisąjunkite tik prie elektros lizdo, kurio įtampa ir dažnis nurodyti prietaiso etiketėje.
- Nelieskite kištuko / elektros jungčių šlapiomis arba drėgnomis rankomis.
- Prietaisą ir elektros kištuką / jungtis laikykite atokiai nuo vandens ir kitų skysčių. Jeigu prietaisas patenka į vandenį, nedelsdami ištraukite maitinimo jungtis. Nenaudokite prietaiso, kol jo nepatikrino sertifikuotas technikas. Nesilaikant šių nurodymų kyla pavojus gyvybei.
- Prijunkite maitinimo šaltinį prie lengvai pasiekiamo elektros lizdo, kad avarijos atveju prietaisą būtų galima nedelsiant atjungti.
- Įsitinkinkite, kad laidas nesiliečia su aštriais ar karštais daiktais ir saugo jį nuo atviros ugnies. Niekada netraukite maitinimo

- mo laido, kad jį ištrauktumėte iš lizdo, visada traukite kištuką.
- Niekada nenešiotokite prietaiso už jo laidą.
- Niekada nebandykite patys atidaryti prietaiso korpuso.
- Nekiškite daiktų į prietaiso korpusą.
- Niekada nepalikite prietaiso be priežiūros naudojimo metu.
- Šį prietaisą turi naudoti apmokytas personalas restorano virtuvėje, valgykla arba baro personalas ir t. t.
- Šio prietaiso neturėtų naudoti asmenys, turintys fizinių, jautriųjų ar protinių gebėjimų, arba asmenys, neturintys patirties ir žinių.
- Šio prietaiso jokiu būdu negalima naudoti vaikams.
- Laikykite prietaisą ir jo elektros jungtis vaikams nepasiekiamose vietose.
- Niekada nenaudokite priedų ar kitų papildomų prietaisų, išskyrus tuos, kurie tiekiami su prietaisu arba kuriuos rekomenduoja gamintojas. To nepadarus, naudotojui gali kilti pavojus saugai ir prietaisas gali būti sugadintas. Naudokite tik originalias dalis ir priedus.
- Nenaudokite šio prietaiso išoriniu laikmačiu arba nuotolinio valdymo sistema.
- Nedėkite prietaiso ant kaitinimo objekto (dujinės, elektrinės, anglies viryklės ir pan.).
- Neuždenkite veikiančio prietaiso.
- Ant prietaiso viršaus nedėkite jokių daiktų.
- Nenaudokite prietaiso šalia atviros liepsnos, sprogių ar degių medžiagų. Prietaisą visada naudokite ant horizontalaus, stabilaus, tvirtaus, karščiuo atsparaus ir sauso paviršiaus.
- Prietaisas netinka montuoti toje vietoje, kurioje galima naudoti vandens srovę.
- Naudojimo metu palikite bent 20 cm plotą aplink prietaisą ventiliacijai.
- **ĮSPĖJIMAS!** Visas prietaiso ventiliacijos angas laikykite neužkimštas.

### Specialios saugos instrukcijos

- **ATSARGIAI! GAISRO PAVOJUS!** Naudojamas aušalas yra R290. Tai degus aušalas, kuris nekenkia aplinkai. Nors jį yra degi, jį nepažeidžia ozono sluoksnio ir nepadidina šiltnamio efekto. Tačiau naudojant šį aušalą, prietaiso triukšmo lygis šiek tiek padidėjo. Be kompresoriaus skleidžiamo triukšmo, gali būti girdimas ir sistemoje tekantis aušinimo skystis. Tai neišvengiama ir neturi neigiamo poveikio prietaiso veikimui. Transportuojant ir ruošiant prietaisą, būtina būti atsargiems ir nepažeisti jokių aušinimo sistemos dalių. Nuotėkis aušale gali pažeisti aukštesnes dalis.
- Šis prietaisas skirtas naudoti komerciniams tikslais.
- Nenaudokite prietaiso be skalbinių, kad neperkaistumėte.
- **ĮSPĖJIMAS! SUŽEIDIMO PAVOJUS!** Dubenyje yra judančių dalių, kurios gali sužaloti. Prieš atlikdami bet kokius veiksmus, išjunkite mašiną ir atjunkite ją nuo maitinimo šaltinio.
- **ATSARGIAI!** VISADA išjunkite mašiną ir atjunkite maitinimo šaltinį prieš liesdami bet kokias variklio dalis.
- Jei maitinimo laidas pažeistas, jį turi pakeisti gamintojas, jo techninės priežiūros atstovas arba panašios kvalifikacijos asmenys, kad būtų išvengta pavojaus.
- **DĖMESIO!** Nepilkite skalbinių virš MAX lygio.
- **ATSARGIAI! NUDEGIMŲ PAVOJUS!** Ant odos purškiamas šaltnešio skystis gali sukelti kritinius nudegimus. Saugokite



akis ir odą. Jei šaltnešis nudega, nedelsdami nuplaukite šaltu vandeniu. Jei nudegimai yra sunkūs, nedelsdami tepkite ledu ir kreipkitės į gydytoją.

- **ĮSPĖJIMAS!** Montuojant, aplinkinėje struktūroje užtikrinkite pakankamą vėdinimą. Niekada neblokuokite oro srauto siurbimo ir oro išleidimo angos, kad išlaikytumėte oro cirkuliaciją.
- Prietaiso viduje arba šalia jo nedėkite jokių pavojingų produktų, pvz., degalų, alkoholio, dažu, aerosolių skardinių su degių propelentų, degių ar sprogių medžiagų ir pan.

## Paskirtis

- Šis prietaisas skirtas naudoti komerciniams tikslams, pavyzdžiui, restoranų, valgyklų, ligoninių ir komercinių įmonių, pvz., kepyklų, skerdyklų ir kt., virtuvėse, bet ne nuolatinei masinei maisto gamybai.
- Šis prietaisas yra skirtas šaltiems gėrimams išpilti. Bet koks kitoks naudojimas gali sugadinti prietaisą arba sužaloti žmogų.
- Prietaiso naudojimas bet kokiais kitais tikslais laikomas netinkamu prietaiso naudojimui. Naudotojas yra atsakingas už netinkamą įrenginio naudojimą.

## Įžeminimo įrengimas

Šis prietaisas priskiriamas I apsaugos klasei ir turi būti prijungtas prie apsauginio įžeminimo. Įžeminimas sumažina elektros smūgio riziką, nes elektros srovėi tiekiamas laidas. Šiame prietaise yra maitinimo laidas su įžeminimo kištuku arba elektros jungtys su įžeminimo laidu. Jungtys turi būti tinkamai sumontuotos ir įžemintos.

## Pagrindinės gaminio dalys

(1 pav. 3psl.)

1. Dubens dangtelio dangtis
2. Dubuo
3. Valdymo skydelis
4. Nuimamas lašėjimo dėklas
5. Tinklelis
6. Plūdė (perpildymo indikatorius)
7. Dozatoriaus čiaupai
8. Rankenos
9. Kojelės

## Atsarginės dalys

- A. Sraigto tarpiklio dangtis x 3
- B. Dubens sandarinimo žiedas, 1 vnt.
- C. Dozatoriaus sandarinimo žiedas, 10 vnt.
- D. Baltas sraigto veleno poveržlė, 3 vnt.
- E. Juodas sraigto veleno poveržlė, 3 vnt.
- F. 1 tepalo vamzdelis

## Valdymo skydelis

(2 pav. 3psl.)

10. Dubens kontrolinė lemputė
11. Ekranas
12. Režimo pasirinkimo mygtukas norimam dubeniui
13. Dešinysis skydelis
14. Padidinkite kietumą + / temperatūrą
15. Kietumo / temperatūros rodymas
16. Sumažinti kietumą - / temperatūrą

17. Kairioji sritis
18. Granitato režimo indikatorius
19. Sulčių režimo indikatorius
20. IŠJUNGIMO režimo indikatorius
21. Maitinimo jungiklis
22. Parametru nustatymo mygtukas  
(Žr. ==> Mašinos parametru nustatymas)
23. Apšvietimo lemputės mygtukas

## Kontūro diagrama

(3 pav. 4psl.)

T. Jungiklio maitinimas  
M1: Kompresorius  
FAKSOGRAMA: Kompresoriaus perkrova  
KA: Kompresoriaus relė  
C: Paleidimo kondensatoriaus  
M2: Kondensatoriaus ventiliatoriaus variklis  
DPF1\DPF2: Elektroninis plėtinys, 1\2  
NTC1\NTC2: 1 / 2 gėrimo jutiklis  
NTC3\NTC4: siurbimo jutiklis 1\2  
WX: Temperatūros ekranas  
MI \MII : 1\2 nuolatinės srovės variklis  
INDIKATORIUSI \LEDII : 1\2 šviesdiodinės lemputės

## Paruošimas prieš naudojimą

- Nuimkite visas apsaugines pakuotes ir įvyniojimą.
- Patikrinkite, ar prietaisas yra geros būklės ir su visais priedais. Jei pristatymas nepilnas arba pažeistas, nedelsdami kreipkitės į tiekėją. Tokiu atveju nenaudokite prietaiso.
- Prieš naudodami išvalykite priedus ir prietaisą (žr. ==> Valymas ir priežiūra).
- Patikrinkite, ar prietaisas visiškai sausas.
- Padėkite prietaisą ant horizontalaus, stabilaus ir karščiui atsparaus paviršiaus, kuris yra saugus nuo vandens pusrų.
- Jei ketinate laikyti prietaisą ateičiai, laikykite pakuotę.
- Laikykite naudotojo vadovą ateičiai.

**PASTABA!** Dėl gamybos liėkanų prietaisas gali skleisti lengvą kvapą per pirmuosius kelis naudojimo būdus. Tai yra normalu ir nerodo jokio defekto ar pavojaus. Patikrinkite, ar prietaisas gerai vėdinamas.

## Naudojimo instrukcijos

a) **Maisto sudedamųjų dalių paruošimas:**

(4 pav., 4 psl.)

- Atskieskite ir sumaišykite KONCENTRATĄ su VANDENIU tinkamoje talpykloje pagal gamintojo receptus. GAUTAME MIŠINyje TURI BŪTI MINIMALUS CUKRAUS KIEKIS – 13°BRIX. Mažesnė koncentracija gali sugadinti sraigtus ir (arba) pavaryvariklius.
- **ĮSPĖJIMAS!** Maisto produkto temperatūra niekada negali viršyti 25 °C.
- **ĮSPĖJIMAS!** Niekada nenaudokite tik su vandeniu.

b) **Maisto sudedamųjų dalių įdėjimas į prietaisą:**

- **ĮSPĖJIMAS!** Maisto produktus į indą (2) reikia pilti tik tuomet, kai prietaisas yra IŠJUNGTAS ir yra atjungtas nuo elektros maitinimo.
- Norėdami nuimti dubens dangtelį (1) (2), laikykitės šių nurodymų (5 pav., 4 psl.):
  - 1) Pakelkite galinę dangčio dalį;
  - 2) Ištraukite dubens dangtį (1) iš priekyje esančio laikiklio.

- Atsargiai supilkite maisto ingredientą (G) į dubenį (2), bet ne daugiau kaip į „MAXIMUM LEVEL“. (6 pav., 4 psl.), (Nepilkite karšto skysčio, kad išvengtumėte pavojaus.)
- Į dubenį įpylę / įpylę maisto produkto, uždarykite dubens dangtį (1) ant dubens (2). (7 pav., 4 psl.)

#### ĮSPĖJIMAI!

1. Niekada nejunkite mašinos, jei trūksta dubens dangčio. Prieš nuimdami dubens dangtelį, išjunkite prietaisą ir atjunkite jį nuo elektros tinklo.



2. Dubens viduje yra judančių dalių, kurios gali sužaloti, išjunkite mašiną ir atjunkite ją nuo elektros tinklo, prieš atlikdami bet kokį veiksmą.

#### c) Užveskite mašiną:

(Valdymo skydelis: 2 pav. 3 psl.)

Kiekvienas dubuo valdomas atskirai.

- Pirmiausia įjunkite maitinimo kištuką į tinkamą elektros lizdą.
- Tada paspauskite (21), kad ĮJUNGUMĖTE mašiną. Palaikykite nuspaudę (21) 3 sekundes, jei nenaudojate įrenginio perjungsite į STANDBY (pastovus) režimą. (8 pav., 5 psl.)
- Tada paspauskite atitinkamo dubens mygtuką (12). Norėdami pasirinkti darbinį režimą, paspauskite iš eilės. Yra 3 darbo režimai: Granita (18) , juice (19) arba OFF (20). Jis bus rodomas iš eilės ir švies atitinkama piktograma.

#### II). Patiekti su Granita

(9 pav., 5 psl.)

- Paspauskite atitinkamo dubens mygtuką (12).
- Paskui paspauskite iš eilės, kad pasirinktumėte „Granta“ režimą, bus apšviesti (18).
- Tada paspauskite „+“ arba „-“ iš eilės, kad sureguliuotumėte kietumą. Lygis nuo 1 (minkštas su daug vandens) iki 7 (didelė, kurioje vandens yra mažiau).

#### III). Šaltiems gėrimams patiekti

(10 pav. 5 psl.)

- Spauskite atitinkamo dubens mygtuką (12), kol įsižiebė (19).
- Ilgai spausdami (22) įjunkite sulčių temperatūros nustatymo režimą, kol ekrane mirksės „PR“.
- Dar kartą paspauskite (22), kad pasirinktumėte 1 (F1) arba 2 (F2) indą, kol temperatūros ekrane bus rodoma „F1“ arba „F2“.
- Paspauskite kairiąją plokštelę (17), kad nustatytumėte temperatūrą nuo 1 °C – 7 °C. Temperatūra bus nustatyta sėkmingai. Mirksėjęs 15 kartų be jokio veiksmo, ekranas sugrįš į normalų režimą.

#### PRANEŠIMAS:

- Dabartinė temperatūra ekrane rodoma kaip įprasta.
- Paspauskite (14) ir (16) tuo pačiu metu, kad atkurtumėte numatytąją temperatūrą (2 °C).
- Ekrane rodoma „PR“ / „F1“ / „F2“: Sulčių temperatūros nustatymo režimas / 1 dubuo / 2 dubuo. Mirksėjęs 15 kartų ir be jokio veiksmo režimas nebegalios, o ekranas vėl persijungs į įprastą režimą.
- Sulčių temperatūros nustatymo modelyje galima naudoti tik kairiąją plokštelę (17) (ir tiriant 1, ir 2 dubenį).

#### III). Jei norite nustoti veikti

- Paspauskite atitinkamo dubens mygtuką (12).
- Paskui iš eilės spauskite, kol bus išjungtas režimas, (20) bus apšviestas. Tuomet nebereikės maišyti ir šaldyti.

#### d) Norėdami paprasčiausiai išvalyti atitinkamą dubenį:

- Paspauskite ir maždaug 6 sekundes palaikykite nuspaudę atitinkamą dubens mygtuką (12).
- Atitinkamas rezervuaro vožtuvas bus visiškai atidarytas ir jį bus galima valyti maždaug 3 minutes. Veikiant šiam režimui, valdymo ekrane bus rodoma „°C“.

**DĖMESIO!** Šiuo režimu atitinkamo indo elektroninis išplėtimo vožtuvas atsidarys. Tačiau sraigtas vis dar maišomas valyti. Į indą pripilkite šilto ir švaraus vandens, kurio lygis neviršija „MAKSIMALAUS LYGIO“. Nekiškite rankos į vidų. ĮŠJUNKITE mašiną ir ištraukite jos kištuką, kad gerai ją išvalytumėte arba dezinfekuotumėte.

#### e) Ganitos išdavimas

(11 pav. 6 psl.)

- Norėdami dozuoti maisto produktą, patraukite sklendę.
- PASTABA:** Reguliariai tikrinkite dubenyje esančių gėrimų temperatūrą (2). Kai inde yra maisto, palikite prietaisą veikiantį.

Jei įrenginys nėra nuolat eksploatuojamas, prieš aptarnaujant klientą, iš Čiaupo būtina pašalinti mažą kiekį.

#### Mašinos parametrų nustatymas

**ĮSPĖJIMAS!** Labai nerekomenduojama keisti šios nuostatos, nes mašinai gamykloje nustatytos optimalios nuostatos. Nuostatą keiskite tik tada, kai tai būtina.

#### Kaip nustatyti

Paspauskite ir maždaug 6 sekundes palaikykite nuspaudę (22). Ekrane rodomas užrašas „PA“.

Paspauskite „+“ arba „-“, kad įvestumėte vertę „15“ (tai kodas, kurį reikia įvesti į nustatymo režimą).

Paskui paspauskite (22), kad pasirinktumėte parametraž (ekrane bus rodoma), kurį norite pakeisti. Parametrai išvardyti toliau:

Ekranas	Aprašas	Nustatymo intervalas	Gamyklinis numatytasis
F1	„Bowl I“ temperatūra sulčių režimu	1°C – 7°C	2 °C
F2	„Bowl II“ temperatūra sulčių režimu	1°C – 7°C	2 °C
F3	Netaikoma		
C1	Apsauga esant žemai temperatūrai	-13 °C – -3 °C	-5 °C
C3	Skysčio temperatūra pirmojo etapo metu	5°C – 10°C	10°C
C4	Skysčio temperatūra per antrą etapą	3°C – 8°C	5 °C
A1	Jutiklio jutiklio I indo temperatūra	-5°C -5°C	0°C
A2	Jutiklio jutiklio jutiklio temperatūra II dubeniui	-5°C -5°C	0°C
A3	Netaikoma		
E1	Temperatūros skirtumas sulčių režimu	1°C – 5°C	2 °C
E2	Kompresoriaus delsa	2 – 8 min	2 min.

## Valymas ir priežiūra

- **DĖMESIO!** Visada atjunkite prietaisą nuo maitinimo šaltinio ir atvėsinkite prieš jį laikydami, valydami ir atlikdami techninę priežiūrą.
- Valydami nenaudokite vandens srovės arba garų valiklio ir nestumkite prietaiso po vandeniu, nes dalys sušlaps ir gali kilti elektros smūgis.
- Jeigu prietaisas nėra laikomas geros švaros būklės, tai gali neigiamai paveikti 0 prietaiso veikimo laiką ir sukelti pavojingą situaciją.
- Maisto likučius reikia reguliariai valyti ir išimti iš prietaiso. Jei prietaisas nebus tinkamai išvalytas, jo naudojimo trukmė bus trumpesnė ir naudojimo metu gali kilti pavojinga būklė.

### Valymas

- Aušintą išorinį paviršių valykite šluoste arba kempine, šiek tiek sudrėkinta švelniu muilo tirpalu.
- Higienos sumetimais prietaisą reikia valyti prieš ir po naudojimo.
- Saugokite, kad vanduo nepatektų į elektrinius komponentus.
- Niekada nemerkite prietaiso į vandenį ar kitus skysčius.
- Išvalykite konteinerio vidų neabrazyviu plovikliu ir nuplaukite švari vandeniu.
- Jokius dalių negalima plauti indaplovėje.

Dalys	Kaip valyti	Pastaba
Visi priedai, pvz., stovai, stovų laikikliai ir kt.	<ul style="list-style-type: none"><li>• Pamerkykite šiltame, muiliname vandenyje maždaug 10–20 minučių.</li><li>• Kruopščiai nuplaukite tekančiu vandeniu.</li></ul>	Praeityje visas dalis gerai nusausinkite.
Išoriniai stiklo paviršiai	<ul style="list-style-type: none"><li>• Valykite minkšta šluoste ir nedideliu kiekiu neutralaus ploviklio. Pasirūpinkite, kad į prietaisą nepatektų vandens ar drėgmės.</li></ul>	
Vidiniai stikliniai paviršiai	<ul style="list-style-type: none"><li>• Pašalinkite maisto likučius.</li><li>• Valykite minkšta šluoste ir nedideliu kiekiu švelnaus ploviklio. Pasirūpinkite, kad į prietaisą nepatektų vandens ar drėgmės.</li></ul>	
Stiklinės durelės		

### a) Dubens ištuštinimas

- Prieš valant dubenį, pirmiausia reikia ištuštinti visas jame esančias maisto sudedamąsias dalis.

### b) Išardykite dozavimo čiaupą:

- Užtikrinkite, kad visi gėrimai būtų ištuštinti dubenyje.
- Prieš išimdami dubenį, išardykite čiaupą.
- Ištraukite kaištį (F), kad atlaisvintumėte visas kitas dalis. (13 pav. 6 puslapyje)
- Dalis plaukite švari ir šiltu vandeniu. (14 pav. 6 psl.)

### c) Nuimkite dubenį ir dangtį:

- Norėdami pirmiau nuimti dubens dangtį (1) (2), vykdykite šiuos nurodymus ir žr. Pav. 15 6 psl.
  - 1) Pakelkite galinę dangčio dalį;
  - 2) Ištraukite dubens dangtį (1) iš priekyje esančio laikiklio.
- Tada pakelkite priekinę dubens dalį, kad jį atlaisvintumėte.
- Tada išimkite indą iš vietos, šiek tiek pastumdami jį galinėje pusėje. Dabar dubuo yra atjungtas. (16 pav. 6 psl.)
- Galiausiai išimkite sraigą ir nuimkite tarpiklio kepurėlės

dangtį (A) ir dubens sandarinimo žiedą (B). Pakeiskite, jei nusidėvėjo arba kas 12 mėnesių. (17 pav., 7 psl.)

### d) Nuimkite dubenį ir dangtį:

**DĖMESIO!** Visus anksčiau išardytus ir išimtus komponentus reikia kruopščiai išplauti ir dezinfekuoti. Primitytinai rekomenduojame kasdien valyti ir dezinfekuoti šią mašiną, kad išlaikytumėte aukštą maisto kokybės lygį.

- Norėdami tinkamai atlikti šią procedūrą, atlikite šiuos veiksmus:
  - į talpyklą pripilkite ploviklio ir karšto vandens 50–60 °C temperatūros;
  - Išardytus komponentus kruopščiai nuplaukite ploviklio tirpalu.
  - Plaukite karštu vandeniu.
  - Pamerkite išardymo komponentus į tirpalą ir mirkykite maždaug 30 minučių.
  - Tuomet komponentus dar kartą nuplaukite švari vandeniu.
  - Sudėkite skirtingus komponentus ant sauso, švaraus paviršiaus ir gerai nusausinkite visas dalis.
  - Surinkite mašiną, kaip aprašyta toliau, **e dalyje**.
- Prieš vėl pradėdami naudoti mašiną, atlikite skalavimo švari vandeniu ciklą. (Žr. toliau esančią **f dalį**.)

**ĮSPĖJIMAS!** Nemerkite indo dangčių su apšvietimo lempuotėmis į jokių skystį. Prieš valydami, įsitinkinkite, kad apšvietimo lempuotė išimta iš mašinos, kaip aprašyta toliau (Pav. 29, 8 psl.).

Norėdami nuvalyti uždegtą dubens dangtelį, kaip nurodyta toliau:

1. Švaria drėgna šluoste nuvalykite dubens dangčio apatinę dalį ir išorinį paviršių.
2. Naudodami kempinę, pamirkytą plovimo tirpalu, dezinfekuokite dubens dangčio apatinę dalį (24), stenkitės neliesti lanksto dalies (X) maždaug 10 minučių (18 pav., 7 psl.).
3. Du kartus ar daugiau išplaukite švaria kempine, pamirkyta šiltame gėlame vandenyje.
4. Nusausinkite sausu švari skudurėliu.
5. Dubens dangtį vėl uždėkite tik nuvalę ir dezinfekavę dubenį.

### e) Išskalbtų komponentų surinkimas iš naujo

**DĖMESIO!** Visus išplautus komponentus reikia kruopščiai surinkti. Kai kurie komponentai turi būti tinkamai sutepti tiekiamais tepalais, kad būtų užtikrintas jų veiksmingumas.

- Visada patikrinkite sandariklio (A) vientisumą, jei jis nusidėvėjęs, pakeiskite jį nauju (pridedamas).
- Bent kas 12 mėnesių pakeiskite sraigto sandarinimo kepuraitės dangtį (A).
- Įstatykite sraigto tarpiklio kepurės dangtį (A), kaip parodyta toliau. (19 pav., 7 psl.)
- Sutepkite sraigto sandarinimo kepurės dangčio (A) vidų tepalu (pristatomas), kaip parodyta 7 psl., 20
- Tada įstatykite dubens sandarinimo žiedą (B) ir sutepkite pateiktu tepalu, kaip parodyta toliau. (21 pav. 7 psl.)
- Paskui įstatykite sraigą, naudodami baltą poveržlę (D) ir juodą veleno poveržlę (E). Pasukite sraigą, kad jį įjungtumėte. (22 pav. 7 psl.)
- Po to gražinkite dubenį į vietą, šiek tiek pakelkite sraigto galvutę, kad ji gygiuotų dubens padėtį (E). (Pav. 23 7 psl.)
- Šiek tiek paspauskite dubenį žemyn, kol jis užsifiksuos tinkamoje padėtyje, ir pasigirs spragtelėjimas. (24 pav. 7 puslapyje)

Norėdami iš naujo surinkti čiauptą (7), laikykitės toliau pateiktų nurodymų:

- Naudodami pateiktą tepalą, tinkamai suteptkite dangtelį (Y) ir vėl surinkite komponentus.
- Įstatykite kaištį (F), tuo pat metu tvirtai laikydami sklendę. [25 pav. 8 psl.]
- Pakeiskite sandarinimo žiedą (C), jei jis nusidėvėjo arba yra protėkio.

#### f) Mašinos skalavimas

**DĖMESIO!** Prieš paleisdami skalbyklę po valymo, turite atlikti skalavimo ciklą.

Toliau aprašytos procedūros:

- Į indą įpilkite švaraus vandens;
- Leiskite mašinai paveikti mažiausiai 5 minutes, veikiant „maišymo“
- Išjunkite mašiną ir ištuštinkite rezervuarą, atidarę čiauptą.

#### g) Lašų surinkimo padėklo valymas

**DĖMESIO!** Lašėjimo dėklą reikia ištuštinti ir išvalyti kiekvieną kartą, kai raudona plūdė tinklelyje pakyla. Jį reikia valyti kasdien.

- Pakelkite skardą su grotelėmis ant jos viršaus ir ištraukite. [26 pav. 8 psl.]
- Dėklą ir tinklę plaukite atskirai drungnu vandeniu.
- Gerai nusausinkite abi dalis ir padėkite grotelės atgal ant dėklo.
- Įdėkite išleidimo žarną į pateiktą angą.
- Gražinkite dėklą į vietą ir paspauskite jį žemyn, kad pritvirtintumėte jį prie mašinos.

#### h) Apšvietimo dangtis

**DĖMESIO!** Valymo proceso metu stenkitės nesulenkti, nesulaužyti ar nepažeisti „kontaktų“ [27 pav., 8 psl.]. Bet koks pažeidimas gali lemti blogą apšvietimo dangčio linksmybę.

- Nuvalykite dangčio kontaktus drėgna šluoste ir gerai nusausinkite. Visada IŠJUNKITE mašiną.
- Nemerkite į vandenį valyti.

#### i) Bulb pakeitimas

- Lemputę pakeisti galima tik IŠJUNGUS skalbyklę ir atjungus maitinimo laidą.
- Tada nuimkite apsauginius dangtelius. Tada tinkamu atsuktuvu (netiekiamas) atlaisvinkite varžtus, kad galėtumėte nuimti dangtį [28 pav., 8 psl.].
- Ištraukite lempuotę (U) iš lizdo (T) [29 pav., 8 psl.]. Pakeiskite ją nauja lempute (nepriedama).

#### j) Kondensatoriaus valymas

- **DĖMESIO!** Kondensatorių gali valyti tik specializuotas specialistas, kuris turi organizuoti visas darbo sekas ir naudodamasis tinkamais įrankiais / įranga.
- Kad prietaisas gerai veiktų, kondensatorių reikia reguliariai valyti (bent kartą per 6 mėnesius).
- Norint prieiti prie kondensatoriaus, reikia nuimti apsaugas.
- **ĮSPĖJIMAS!** Nuėmus apsaugas atsidengs kai kurie aštrūs mašinos paviršiai.
- Norėdami nuimti apsauginį skydelį, atlikite toliau nurodytus veiksmus. [30 pav., 8 psl.]
- 1) Pakelkite ir visiškai nuimkite viršutinę šoninių apsaugų dalį;

2) Atsukite 4 varžtus, pritvirtinančius apsaugą.

3) Atsukę 4 varžtus, nuimkite apsauginį gaubtą. [31 pav. 8 psl.]

4) Naudokite sausą šepetį (nepriedamas), kad pašalintumėte dulkes, kurios susikaupė naudojant. [32 pav. 8 psl.]

5) Kruopščiai nuvalę kondensatorių, vėl sumontuokite apsaugą.

#### k) Periodinė priežiūra

Šį įrenginį turi reguliariai (bent kas 6 mėnesius) tikrinti kvalifikuotas specialistas. Šis periodinis patikrinimas skirtas užtikrinti, kad visi įrengti komponentai ir pati mašina būtų visiškai saugūs.

Susidėjęsias dalis būtina pakeisti originalia atsargine dalimi. Draudžiama naudoti šį įrenginį, jei bent viena jo sudedamoji dalis yra sugedusi arba susidėvėjusi. Vartotojui draudžiama atlikti periodinę priežiūrą.

#### Techninė priežiūra

- Reguliariai tikrinkite prietaiso veikimą, kad išvengtumėte rimtų nelaimingų atsitikimų.
- Jeigu pastebėjote, kad prietaisas veikia netinkamai arba kilo problemų, nustokite jį naudoti, išjunkite prietaisą ir kreipkitės į tiekėją.
- Visus techninės priežiūros, montavimo ir remonto darbus turi atlikti specializuoti ir įgalioti technikai arba rekomenduoja gamintojas.

#### Transportavimas ir laikymas

- Prieš saugodami prietaisą visada įsitinkinkite, kad jis buvo atjungtas nuo maitinimo šaltinio ir visiškai atvėsęs.
- Prietaisą laikykite vėsioje, švarioje ir sausoje vietoje.
- Niekada nedėkite ant prietaiso sunkių daiktų, nes jie gali jį sugadinti.
- Nejudinkite maitinimo, kol jis veikia. Judėdami atjunkite prietaisą nuo maitinimo šaltinio ir laikykite jį apačioje.

#### Trikčių šalinimas

Jeigu prietaisas veikia netinkamai, patikrinkite, ar yra tirpalas, kaip nurodyta toliau pateiktoje lentelėje. Jeigu vis tiek negalite išspręsti problemos, kreipkitės į tiekėją / paslaugų teikėją.

Problemos	Galima priežastis	Galimas sprendimas
Ikišus kištuką į elektros lizdą, mašinos veikimas nevyksta	Maitinimo laidas ir kištukas nėra tvirtai ir tinkamai sujungti	Dar kartą patikrinkite ryšį. Patikrinkite, ar visos jungtys tvirtai sujungtos.
Dozatoriaus čiauptu nuotėkis	Netinkamai įtaisytas čiauptas.	Dar kartą patikrinkite ryšį. Patikrinkite, ar visos jungtys tvirtai sujungtos.
	Sriegimo stūmoklis nėra suteptas	Suteptkite čiaupto stūmoklį
	Sugedęs sriegimo stūmoklis.	Kreipkitės į tiekėją.

Maisto pratėkėjimas iš indo nugarėlės	Indas netinkamai įstatytas.	Dar kartą patikrinkite padėtį ir vėl surinkite dubenį.
	Dubens sandarinimo žiedas nėra suteptas.	Sutepkite dubens sandarinimo žiedą.
	Sugedęs dubens sandarinimo žiedas.	Pakeiskite nauju rezervuaro sandarinimo žiedu.
Sraigtas nesisuka	Sraigta užblokuoja dubenyje esantis ledas.	Pirmiausia leiskite ledui ištirpti.
Prietaisas negamina granitos	Darbo režimas neveikia „Granita“ režimu	Pasirinkite „Granita mode“ [granita režimas]
	Nešvarus kondensatorius.	Reguliariai valykite kondensatorių.
	Nepakanka ventiliacijos	Palikite pakankamą ventiliaciją
	Prietaisas šalia šilumos šaltinio.	Aparatą padėkite atokiau nuo šilumos šaltinio
Veikiantis sraigtas triukšmingas	Priekinis sandariklis (A) pritvirtintas netinkamai.	Patikrinkite dar kartą ir tinkamai įdėkite priekinį sandariklį (A).
	Priekinis sandariklis (A) nėra suteptas	Patepkite priekinį sandariklį (A).
	Konsistencija per stora	Pakeiskite nuoseklumą.
Granita turi juodų dėmių	Dubenis yra nešvarus.	Išjunkite ir atjunkite aparatą nuo maitinimo tinklo. Kruopščiai išvalykite dubenį.
	Nešvarus sraigto sandarinimo žiedas.	Dar kartą nuvalykite sandarinimo žiedą.
Ne iki galo atsuktas dalytuvo čiapas	Čiaupą užblokuvo ledas	Išjunkite prietaisą, kad ledas ištirptų.

## Garantija

Bet koks defektas, turintis įtakos prietaiso veikimui po vienerių metų nuo jo įsigijimo, bus pašalintas nemokamai jį pataisant arba pakeičiant, jeigu prietaisas buvo naudojamas ir prižiūrimas pagal instrukcijas ir juo nebuvo piktnaudžiaujama arba juo nebuvo piktnaudžiaujama. Jūsų įstatyminėms teisėms tai netaikoma. Jei prietaiso garantinė vertė yra ribota, nurodykite, kur ir kada jis buvo įsigytas, ir pateikite pirkimo įrodymą (pvz., čekį).

Laikydami savo nuolatinio gaminių kūrimo politikos, pasilikame teisę keisti gaminių, pakuotės ir dokumentacijos specifikacijas be išankstinio įspėjimo.

## Pašalinimas ir aplinka

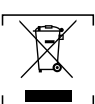

Deaktivuojant prietaisą, jo negalima išmesti kartu su kitomis buitinėmis atliekomis. Vietoje to, jūs atsakote už tai, kad jūsų atliekų tvarkymo įranga būtų atiduota specialiai tam skirtam surinkimo

punktiui. Šios taisyklės nesilaikymas gali būti nubaustas pagal atliekų šalinimo taisykles. Atskiras jūsų atliekų įrangos surinkimas ir perdėrimas atliekų šalinimo metu padės tausoti gamtos išteklius ir užtikrins, kad ji būtų perdėrima taip, kad būtų apsaugota žmonių sveikata ir aplinka.

Norėdami gauti daugiau informacijos apie tai, kur galite atiduoti atliekas perdėrimui, susisiekiame su vietine atliekų surinkimo įmone. Gamintojas ir importuotojas neprisiima atsakomybės už perdėrimą, apdorojimą ir ekologinį šalinimą tiesiogiai ar per viešąją sistemą.

## PORTUGUÊS

Caro Cliente,

**Obrigado por adquirir este aparelho Arktic. Leia atentamente este manual do utilizador, prestando especial atenção aos regulamentos de segurança descritos abaixo, antes de instalar e utilizar este aparelho pela primeira vez.**

## Instruções de segurança

- Utilize o aparelho apenas para a finalidade para a qual foi concebido, conforme descrito neste manual.
- O fabricante não é responsável por quaisquer danos causados por um funcionamento incorreto e utilização incorreta.
-  **PERIGO! RISCO DE CHOQUE ELÉTRICO!** Não tente reparar o aparelho sozinho. Não mergulhe as peças elétricas do aparelho em água ou outros líquidos. Nunca segure o aparelho sob água corrente.
- **NUNCA UTILIZE UM APARELHO DANIFICADO!** Verifique regularmente as ligações elétricas e o cabo quanto a danos. Quando estiver danificado, desligue o aparelho da fonte de alimentação. Quaisquer reparações só devem ser realizadas por um fornecedor ou pessoa qualificada para evitar perigos ou ferimentos.
- **AVISO!** Quando posicionar o aparelho, encaminhe o cabo de alimentação em segurança, se necessário, para evitar puxar acidentalmente, danificar-se, entrar em contacto com a superfície de aquecimento ou causar um perigo de tropeçar.
- **AVISO!** Desde que a ficha esteja na tomada, o aparelho está ligado à fonte de alimentação.
- **AVISO!** Desligue SEMPRE o aparelho antes de o desligar da fonte de alimentação, limpeza, manutenção ou armazenamento.
- Ligue o aparelho apenas a uma tomada elétrica com a tensão e frequência mencionadas na etiqueta do aparelho.
- Não toque na ficha/ligações elétricas com as mãos molhadas ou húmidas.
- Mantenha o aparelho e a ficha/ligações elétricas afastados de água e outros líquidos. Se o aparelho cair na água, retire imediatamente as ligações da fonte de alimentação. Não utilize o aparelho até que tenha sido verificado por um técnico certificado. O incumprimento destas instruções irá causar riscos de vida.
- Ligue a fonte de alimentação a uma tomada elétrica de fácil acesso para que possa desligar o aparelho imediatamente em caso de emergência.
- Certifique-se de que o cabo não entra em contacto com objetos afiados ou quentes e mantenha-o afastado de fogo aberto. Nunca puxe o cabo de alimentação para o desligar da tomada; em vez disso, puxe sempre pela ficha.

- Nunca transporte o aparelho pelo cabo.
- Nunca tente abrir a estrutura do aparelho sozinho.
- Não insira objetos na caixa do aparelho.
- Nunca deixe o aparelho sem vigilância durante a utilização.
- Este aparelho deve ser operado por pessoal qualificado na cozinha do restaurante, cantinas ou pessoal do bar, etc.
- Este aparelho não deve ser operado por pessoas com capacidades físicas, sensoriais ou mentais reduzidas ou por pessoas que não tenham experiência e conhecimento.
- Este aparelho não deve, em circunstância alguma, ser utilizado por crianças.
- Mantenha o aparelho e as suas ligações eléctricas fora do alcance das crianças.
- Nunca utilize acessórios ou quaisquer outros dispositivos além dos fornecidos com o aparelho ou recomendados pelo fabricante. Se não o fizer, pode representar um risco de segurança para o utilizador e pode danificar o aparelho. Utilize apenas peças e acessórios originais.
- Não utilize este aparelho através de um temporizador externo ou de um sistema de controlo remoto.
- Não coloque o aparelho sobre um objecto de aquecimento (gasolina, electricidade, fogueira a carvão, etc.).
- Não tape o aparelho em funcionamento.
- Não coloque quaisquer objetos sobre o aparelho.
- Não utilize o aparelho perto de chamas abertas, materiais explosivos ou inflamáveis. Utilize sempre o aparelho numa superfície horizontal, estável, limpa, resistente ao calor e seca.
- O aparelho não é adequado para instalação numa área onde possa ser utilizado um jacto de água.
- Deixe um espaço de pelo menos 20 cm em redor do aparelho para ventilação durante a utilização.
- **AVISO!** Mantenha todas as aberturas de ventilação do aparelho livres de obstruções.

## Instruções especiais de segurança



**CUIDADO! RISCO DE INCÊNDIO!** O líquido de refrigeração utilizado é o R290. É um líquido de refrigeração inflamável amigo do ambiente. Embora seja inflamável, não danifica a camada de ozono e não aumenta o efeito de estufa. No entanto, a utilização deste líquido de refrigeração levou a um ligeiro aumento do nível de ruído do aparelho. Além do ruído do compressor, poderá ouvir o líquido de refrigeração a fluir em torno do sistema. Isto é inevitável e não tem qualquer efeito adverso no desempenho do aparelho. Deve ter-se cuidado durante o transporte e a montagem do aparelho para que nenhuma peça do sistema de refrigeração fique danificada. A fuga de líquido de refrigeração pode danificar os olhos.

- Este aparelho destina-se a utilização comercial.
- Não utilize o aparelho sem carga para evitar sobreaquecimento.
- **PERIGOSO! RISCO DE LESÃO!** Existem peças móveis no interior da taça, o que pode causar lesões. Desligue a máquina e desligue-a da fonte de alimentação antes de realizar quaisquer operações.
- **CUIDADO!** Desligue SEMPRE a máquina e desligue a fonte de alimentação antes de tocar em quaisquer peças motorizadas. Se o cabo de alimentação estiver danificado, tem de ser substituído pelo fabricante, pelo seu agente de assistência

técnica ou por pessoas com qualificações equivalentes para evitar perigos.

- **ATENÇÃO!** Não encha a carga acima do nível MAX.
- **CUIDADO! RISCO DE QUEIMADURAS!** O líquido refrigerante pulverizado na pele pode causar queimaduras críticas. Mantenha os olhos e a pele protegidos. Se ocorrerem queimaduras de refrigerante, enxágue imediatamente com água fria. Caso as queimaduras sejam graves, aplique gelo e contacte imediatamente o tratamento médico.
- **AVISO!** Fornecer ventilação suficiente na estrutura circundante ao encastrar. Nunca bloqueie a aspiração do fluxo de ar e a saída de ar para manter a circulação de ar.
- Não coloque quaisquer produtos perigosos, como combustível, álcool, tinta, latas de aerossol com um propulsor inflamável, substâncias inflamáveis ou explosivas, etc., dentro ou perto do aparelho.

## Utilização prevista

- Este aparelho destina-se a ser utilizado para aplicações comerciais, por exemplo, em cozinhas de restaurantes, cantinas, hospitais e em empresas comerciais, tais como padarias, talhos, etc., mas não para produção contínua em massa de alimentos.
- Este aparelho foi concebido para dispensar bebidas frias. Qualquer outra utilização pode provocar danos no aparelho ou lesões pessoais.
- A utilização do aparelho para qualquer outro fim deve ser considerada uma utilização indevida do dispositivo. O utilizador será o único responsável pela utilização inadequada do dispositivo.

## Instalação de ligação à terra

Este aparelho está classificado como sendo de **protecção de classe I** e tem de estar ligado a uma ligação à terra de protecção. A ligação à terra reduz o risco de choque eléctrico ao fornecer um fio de escape para a corrente eléctrica.

Este aparelho está equipado com um cabo de alimentação com ficha de ligação à terra ou ligações eléctricas com fio de ligação à terra. As conexões devem estar devidamente instaladas e aterradas.

## Principais partes do produto

(Fig.1 na página 3)

1. Tampa da taça
2. Taça
3. Painele de controlo
4. Tabuleiro de gotejamento amovível
5. Grelha
6. Flutuação (indicador de transbordo)
7. Torneiras do dispensador
8. Pegas
9. Pés

## Peças sobressalentes

- A. Tampa do chapéu do vedante do parafuso sem fim x3
- B. Anel vedante da taça x1
- C. Anel de vedação da torneira do dispensador x10
- D. Anilha branca do eixo do parafuso sem fim x3
- E. Anilha preta do eixo do parafuso sem fim x3
- F. Tubo de lubrificante x1

## Painel de controlo

(Fig.2 na página 3)

10. Luz indicadora da taça
11. Ecrã
12. Botão de seleção de modo para a taça pretendida
13. Painel direito
14. Aumentar dureza + / Temperatura
15. Apresentação da dureza/temperatura
16. Diminua a dureza - /Temperatura
17. Painel esquerdo
18. Indicador do modo Granita
19. Indicador do modo de sumo
20. Indicador do modo OFF
21. Interruptor de alimentação
22. Botão de definição de parâmetros  
(Consulte ==> Definição de parâmetros da máquina)
23. Botão da luz de iluminação

## Diagrama do circuito

(Fig.3 na página 4)

T: Potência do interruptor

M1: Compressor

FA: Sobrecarga do compressor

KA: Relé do compressor

C: Arranque do condensador

M2: Motor do ventilador do condensador

DPF1\DPF2: Vaso de expansão eletrônico de 1\2

NTC1\NTC2: Sensor de bebida de 1\2

NTC3\NTC4: Sensor de aspiração de 1\2

WX: Visualização da temperatura

MI \MII : Motor de engrenagem CC de 1\2

LEDI \LEDII : Luzes LED de 1\2

## Preparação antes da utilização

- Remova todas as embalagens e invólucros de proteção.
- Verifique se o dispositivo está em boas condições e com todos os acessórios. Em caso de entrega incompleta ou danificada, contacte imediatamente o fornecedor. Neste caso, não utilize o dispositivo.
- Limpe os acessórios e o aparelho antes da utilização (Consulte ==> Limpeza e manutenção).
- Certifique-se de que o aparelho está completamente seco.
- Coloque o aparelho numa superfície horizontal, estável e resistente ao calor, segura contra salpicos de água.
- Guarde a embalagem se pretender armazenar o seu aparelho no futuro.
- Guarde o manual do utilizador para referência futura.

**NOTA!** Devido a resíduos de fabrico, o aparelho pode emitir um odor ligeiro durante as primeiras utilizações. Isto é normal e não indica qualquer defeito ou perigo. Certifique-se de que o aparelho está bem ventilado.

## Instruções de funcionamento

### a) Preparação do ingrediente alimentar:

(Fig. 4 na página 4)

- Dilua e misture o CONCENTRADO com ÁGUA em um recipiente adequado, seguindo as receitas do fabricante. A MISTURA OBTIDA DEVE TER TEOR MÍNIMO DE AÇÚCAR DE 13°BRIX. Uma concentração mais baixa pode danificar os parafusos sem-fim e/ou os motores de engrenagem.
- **AVISO!** A temperatura do ingrediente alimentar nunca deve

exceder os 25 °C.

- **AVISO!** Nunca utilize apenas com água.

### b) Colocar o ingrediente alimentar na máquina:

- **AVISO!** Os ingredientes alimentares devem ser despejados na taça (2) apenas quando a máquina estiver DESLIGADA e desligada da fonte de alimentação elétrica.
- Para remover a tampa da taça (1) (2), siga estas instruções (Fig.5 na página 4):
  - 1) Levantar a parte traseira da tampa;
  - 2) Extraia a tampa da taça (1) do retentor colocado na parte da frente.
- Deite o ingrediente alimentar (G) na taça (2) com cuidado e não para além do "NÍVEL MÁXIMO". (Fig.6 na página 4), [Não verta líquido quente para evitar perigos.]
- Depois de verter/reabastecer o ingrediente alimentar na taça (2), feche a tampa da taça (1) por cima da taça (2). (Fig. 7 na página 4)

### AVISOS!

1. Nunca ligue a máquina se a tampa da taça estiver em falta. Antes de remover a tampa da taça, desligue a máquina e desligue-a da tomada.
2.  Existem algumas peças móveis no interior da taça, que podem causar lesões, desligue a máquina e retire a ficha da tomada antes de realizar qualquer operação.

### c) Comece a operar a máquina:

(Painel de controlo : Fig. 2 na página 3)

Cada taça é controlada de forma independente.

- Em primeiro lugar, ligue a ficha a uma tomada elétrica adequada.
- Em seguida, prima (21) para ligar a máquina. Mantenha premido (21) durante 3 segundos para mudar para o modo de ESPERA da máquina quando não estiver a ser utilizada. (Fig. 8 na página 5).
- Em seguida, prima o botão da taça correspondente (12). E prima consecutivamente para seleccionar o modo de trabalho. Existem 3 modos de trabalho: Granita (18), sumo (19) ou OFF (20). Será apresentado em sequência e o ícone correspondente acende-se.

#### I). Para servir com Granita

(Fig. 9 na página 5)

- Prima o botão da taça correspondente (12).
- Em seguida, prima consecutivamente para seleccionar o modo Granita, (18) acende-se.
- Em seguida, prima "+" ou "-" consecutivamente para ajustar a dureza. O nível entre 1 (Suave com muito conteúdo de água) e 7 (Rígido com menos conteúdo de água).

#### II). Para servir com bebidas frias

(Fig. 10 na página 5)

- Prima o botão da taça correspondente (12) até que (19) se acenda.
- Entre no modo de definição da temperatura do sumo premindo longamente (22) até que "PR" fique intermitente no visor.
- Prima (22) novamente para seleccionar a taça 1(F1) ou 2(F2) até que "F1" ou "F2" apareça no visor da temperatura.
- Prima o painel esquerdo (17) para ajustar a temperatura de 1 °C - 7 °C. A temperatura será definida com sucesso. Depois de piscar 15 vezes sem qualquer operação, o visor volta ao normal.

#### AVISO:

- A temperatura atual é apresentada no visor como normal.
- Prima [14] e [16] em simultâneo para repor a temperatura predefinida ( 2 °C ).
- O visor apresenta "PR" / "F1" / "F2" : Modo de regulação da temperatura do sumo / taça 1 / taça 2. O modo será inválido após piscar 15 vezes sem qualquer operação e o visor voltará ao normal.
- Apenas o painel esquerdo (17) pode ser operado (para a taça 1 e 2) dentro do modelo de regulação da temperatura do sumo.

#### III). Para parar de trabalhar

- Prima o botão da taça correspondente [12].
- Em seguida, prima consecutivamente até que o modo OFF [20] se acenda. Depois, deixaria de mexer e refrigerar.

#### d) Para limpar simplesmente a taça correspondente:

- Prima e mantenha premido o botão da taça correspondente [12] durante cerca de 6 segundos.
- A válvula da taça correspondente estará totalmente aberta para limpeza durante cerca de 3 minutos. Durante este modo, o visor de controlo irá mostrar "°C".

**ATENÇÃO!** Neste modo, a válvula de expansão eletrónica da taça correspondente abre-se. Mas o trado ainda mexendo para limpeza. Encha a taça com água morna e limpa, não excedendo o "NÍVEL MÁXIMO". Não coloque a mão no interior. Desligue a máquina e retire-a da tomada para uma limpeza ou higienização profunda da máquina.

#### e) Dispensa de granita

(Fig. 11 na página 6)

- Para dispensar o produto alimentar, puxe a alavanca da torneira.

**NOTA:** Verifique regularmente a temperatura das bebidas na taça [2]. Mantenha a máquina a funcionar quando houver alimentos no interior da taça.

Se a máquina não for operada continuamente, é necessário eliminar a pequena quantidade da área da torneira antes de servir para o cliente.

## Definição de parâmetros da máquina

**AVISO!** Não é altamente recomendado alterar estas definições abaixo, uma vez que a máquina já está ajustada para as definições ideais de fábrica. Altere a definição apenas se for necessário.

#### Como definir

Mantenha premido [22] durante cerca de 6 segundos. O "PA" é apresentado no visor.

Prima "+" ou "-" para introduzir o valor "15" (Este é o código para entrar no modo de definição).

Em seguida, prima [22] consecutivamente para seleccionar o parâmetro (o visor irá mostrar consecutivamente) que pretende alterar. Os parâmetros estão listados abaixo:

Ecrã	Descrição	Intervalo de definição	Predefinição de fábrica
F1	Temperatura da taça I em modo de sumo	1°C - 7°C	2 °C
F2	Temperatura da taça II em modo de sumo	1°C - 7°C	2 °C
F3	Não aplicável		
C1	Proteção quando a temperatura é baixa	-13 °C ~ -3 °C	-5 °C
C3	Temperatura do líquido durante a primeira fase	5°C - 10°C	10 °C
C4	Temperatura do líquido durante a segunda fase	3 °C - 8 °C	5 °C
A1	Temperatura da sonda do sensor para a taça I	-5 °C - 5 °C	0 °C
A2	Temperatura da sonda do sensor para a taça II	-5 °C - 5 °C	0 °C
A3	Não aplicável		
E1	Diferença de temperatura no modo sumo	1 °C - 5 °C	2 °C
E2	Atraso de tempo do compressor	2 - 8 min	2 min

## Limpeza e manutenção

- **ATENÇÃO!** Desligue sempre o aparelho da fonte de alimentação e arrefeça antes de armazenar, limpar e fazer a manutenção.
- Não utilize jacto de água ou produto de limpeza a vapor para limpar e não empurre o aparelho debaixo de água, pois as peças podem ficar molhadas e provocar choques eléctricos.
- Se o aparelho não for mantido em bom estado de limpeza, tal pode afectar adversamente a vida útil do aparelho e resultar numa situação perigosa.
- Os resíduos de alimentos devem ser limpos regularmente e removidos do aparelho. Se o aparelho não for limpo correctamente, reduzirá a sua vida útil e poderá resultar em condições perigosas durante a utilização.

#### Limpeza

- Limpe a superfície exterior arrefecida com um pano ou esponja ligeiramente humedecida com uma solução de sabão suave.
- Por motivos de higiene, o aparelho deve ser limpo antes e depois da utilização.
- Evite que a água entre em contacto com os componentes eléctricos.
- Nunca mergulhe o aparelho em água ou outros líquidos.
- Limpe o interior do recipiente com um detergente não abrasivo e enxágue com água limpa.
- Nenhuma peça pode ser lavada na máquina de lavar loiça.

Peças	Como limpar	Observação
Todos os acessórios, como suportes, suportes de suporte, etc.	<ul style="list-style-type: none"> <li>Mergulhe em água morna com sabão durante cerca de 10 a 20 minutos.</li> <li>Enxágue minuciosamente sob água corrente.</li> </ul>	Por fim, seque bem todas as peças.
Superfícies de vidro externas	<ul style="list-style-type: none"> <li>Limpe com um pano macio e um pouco de detergente neutro. Certifique-se de que não entra água ou humidade no interior do aparelho.</li> </ul>	
Superfícies de vidro interiores	<ul style="list-style-type: none"> <li>Remova quaisquer depósitos de alimentos.</li> <li>Limpe com um pano macio e um pouco de detergente suave. Certifique-se de que não entra água ou humidade no interior do aparelho.</li> </ul>	
Porta de vidro		

#### a) Esvaziar as taças

- Antes de uma taça poder ser limpa, deve ser esvaziada toda a comida dentro da taça.

#### b) Desmonte a torneira dispensadora:

- Certifique-se de que toda a bebida é esvaziada dentro da taça.
- Desmonte a torneira antes de remover a taça.
- Remova o pino (F) para soltar todas as outras peças. [Fig. 13 na página 6]
- Utilize água limpa e morna para lavar as peças. [Fig. 14 na página 6]

#### c) Retire a taça e a tampa:

- Para remover primeiro a tampa da taça (1) [2], siga estas instruções e consulte a Fig. 15 na página 6.
  - 1) Levantar a parte traseira da tampa;
  - 2) Extraia a tampa da taça (1) do retentor colocado na parte da frente.
- Em seguida, levante a parte da frente da taça para a libertar.
- Em seguida, retire a taça da sua posição empurrando ligeiramente para trás. A taça está separada agora. [Fig. 16 na página 6]
- Por fim, retire o parafuso sem fim e retire a tampa do chapéu de vedação (A) e o anel de vedação da taça (B). Substitua se estiver gasto ou a cada 12 meses. [Fig. 17 na página 7]

#### d) Retire a taça e a tampa:

**ATENÇÃO!** Todos os componentes anteriormente desmontados e removidos devem ser minuciosamente lavados e higienizados. Recomendamos vivamente a limpeza e desinfeção diárias desta máquina para manter um elevado grau de qualidade alimentar.

Para realizar este procedimento corretamente, proceda da seguinte forma:

- Encha um recipiente com detergente e água quente a uma temperatura de 50 ~ 60°C;
- Lave bem os componentes desmontados com a solução de detergente.
- Enxague com água quente.
- Mergulhe os componentes de desmontagem na solução e deixe-os mergulhados durante cerca de 30 minutos.
- Em seguida, lave novamente os componentes com água limpa.

- Coloque diferentes componentes numa superfície seca e limpa e seque bem todas as peças.

- Monte a máquina conforme descrito na peça abaixo e).

- Antes de voltar a utilizar a máquina, execute o ciclo de enxaguamento com água limpa. [Consulte abaixo a parte f).]

**AVISO!** Não mergulhe as tampas da taça com lâmpada em qualquer tipo de líquido. Antes de limpar, certifique-se de que a lâmpada é removida da máquina conforme descrito abaixo [Fig. 29 na página 8].

Para limpar a tampa da taça iluminada conforme indicado abaixo:

1. Utilize um pano limpo e húmido para limpar a parte inferior da tampa da taça e a superfície exterior.
2. Utilizando uma esponja embebida na solução de lavagem, higienize a parte inferior [24] da tampa da taça e tenha cuidado para não tocar na parte da dobradiça (X) durante cerca de 10 minutos [Fig. 18 na página 7].
3. Enxágue duas ou mais vezes com uma esponja limpa embebida em água doce morna.
4. Seque-o com um pano limpo e seco.
5. Volte a colocar a tampa da taça apenas depois de esta ter sido limpa e desinfectada.

#### e) Remontagem dos componentes lavados

**ATENÇÃO!** Todos os componentes lavados devem ser montados novamente com cuidado. Alguns componentes devem ser adequadamente lubrificados pelos lubrificantes fornecidos para garantir que funcionam de forma eficiente.

- Verifique sempre a integridade do vedante (A). Se estiver gasto, substitua-o por um novo (fornecido).
- Volte a colocar a tampa do chapéu do vedante do parafuso sem fim (A) durante, pelo menos, cada 12 meses.
- Insira a tampa do chapéu do vedante do parafuso sem fim (A) conforme indicado abaixo. [Fig. 19 na página 7].
- Lubrifique a área interior da tampa do compartimento do vedante do parafuso sem fim (A), conforme ilustrado na Fig. 20 na página 7 com o lubrificante (fornecido).
- Em seguida, insira o anel de vedação da taça (B) e lubrifique com o lubrificante fornecido à sua volta, conforme indicado abaixo. [Fig. 21 na página 7]
- Em seguida, insira o parafuso sem fim com a anilha branca (D) e a anilha preta (E) para o eixo. Rode o parafuso sem fim para o engatar. [Fig. 22 na página 7]
- Depois disso, volte a colocar a taça no lugar, levante ligeiramente a cabeça do parafuso sem-fim para que fique alinhada com a posição (E) da taça. [Fig. 23 na página 7]
- Pressione a taça ligeiramente para baixo até encaixar na posição correta e ouvir um "clique". [Fig. 24 na página 7]

Siga as instruções abaixo para voltar a montar a torneira [7]:

- Utilizando o lubrificante fornecido, lubrifique a tampa (Y) adequadamente e volte a montar os componentes.
- Coloque o pino (F) enquanto mantém a alavanca de torneira estável. [Fig. 25 na página 8]
- Substitua o anel de vedação da torneira (C) se estiver gasto ou apresentar fugas.

#### f) Enxaguar a máquina

**ATENÇÃO!** Antes de colocar a máquina em funcionamento após a limpeza, deve levar consigo o ciclo de enxaguamento. Procedimentos conforme abaixo:

- Deite a água limpa na taça;
- Deixe a máquina funcionar durante pelo menos 5 minutos na "agitação"
- Desligue a máquina e esvazie a taça abrindo a torneira.

#### g) Limpar o tabuleiro de recolha de gotas

**ATENÇÃO!** O tabuleiro de recolha de gotas deve ser esvaziado e limpo sempre que o flutuador vermelho instalado na grelha for visível. Deve ser limpo diariamente.

- Levante o tabuleiro com a grelha por cima e puxe-o para fora. (Fig. 26 na página 8)
- Lave o tabuleiro e a grelha separadamente com água morna.
- Seque bem ambas as peças e volte a colocar a grelha em cima do tabuleiro.
- Posicione a mangueira de drenagem na abertura fornecida.
- Volte a colocar o tabuleiro no lugar e pressione para baixo para o fixar com a máquina.

#### h) Tampa de iluminação

**ATENÇÃO!** Durante o processo de limpeza, tenha cuidado para não dobrar, quebrar ou danificar os "contactos" (Fig. 27 na página 8). Quaisquer danos podem causar um mau funcionamento da tampa de iluminação.

- Limpe os contactos da tampa com um pano húmido e seque bem. Desligue sempre a máquina.
- Não mergulhe em água para limpeza.

#### i) Substituição da lâmpada

- A lâmpada só deve ser substituída quando a máquina estiver DESLIGADA e o cabo de alimentação desligado.
- Em seguida, remova as tampas de protecção. Em seguida, utilizando uma chave de parafusos adequada (não fornecida) para desapertar os parafusos para remover a tampa (Fig. 28 na página 8).
- Remova a lâmpada (U) da tomada (T) (Fig. 29 na página 8). E substitua-a por uma lâmpada nova (não fornecida).

#### j) Limpar o condensador

- **ATENÇÃO!** O condensador só pode ser limpo por um técnico especializado, que deve organizar todas as sequências operacionais e com uma ferramenta/equipamento adequado.
- O condensador deve ser limpo regularmente (pelo menos uma vez a cada 6 meses) para manter um bom desempenho da máquina.
- Para aceder ao condensador, é necessário remover as protecções de segurança.
- **AVISO!** A remoção das protecções de segurança irá expor algumas superfícies afiadas da máquina.
- Para remover o painel de protecção de segurança, proceda da seguinte forma: (Fig. 30 na página 8)
  - 1) Levante e retire completamente a parte superior da protecção lateral;
  - 2) Desaperte os 4 parafusos que fixam a protecção no lugar.
  - 3) Depois de remover os 4 parafusos, retire a protecção de segurança. (Fig. 31 na página 8)
  - 4) Utilize uma escova seca (não fornecida) para remover o pó que se acumulou ao longo do tempo com a utilização. (Fig. 32 na página 8)
  - 5) Depois de ter limpo minuciosamente o condensador, volte a montar a protecção de segurança.

#### k) Manutenção periódica

Esta máquina deve ser verificada periodicamente (pelo menos a cada 6 meses) por um técnico especializado. Esta verificação periódica serve para garantir que todos os componentes instalados e a própria máquina estão num nível elevado de segurança.

Quaisquer componentes gastos devem ser substituídos por uma peça sobressalente original. É proibido utilizar esta máquina quando apenas um dos seus componentes estiver avariado ou gasto. O utilizador está proibido de realizar manutenção periódica.

#### Manutenção

- Verifique regularmente o funcionamento do aparelho para evitar acidentes graves.
- Se verificar que o aparelho não está a funcionar correctamente ou que existe um problema, pare de o utilizar, desligue-o e contacte o fornecedor.
- Todos os trabalhos de manutenção, instalação e reparação devem ser realizados por técnicos especializados e autorizados, ou recomendados pelo fabricante.

#### Transporte e armazenamento

- Antes de armazenar, certifique-se sempre de que o aparelho foi desligado da fonte de alimentação e arrefecido completamente.
- Guarde o aparelho num local fresco, limpo e seco.
- Nunca coloque objectos pesados sobre o aparelho, pois isso pode danificá-lo.
- Não desloque o aparelho enquanto estiver em funcionamento. Desligue o aparelho da fonte de alimentação quando o deslocar e mantenha-o na parte inferior.

#### Resolução de problemas

Se o aparelho não funcionar correctamente, verifique a solução na tabela abaixo. Se continuar a não conseguir resolver o problema, contacte o fornecedor/prestador de serviços.

Problemas	Causa possível	Solução possível
A máquina não funciona depois de ligar à tomada elétrica	O cabo de alimentação e a ficha não se ligam de forma firme e correta	Verifique novamente a ligação. E certifique-se de que todas as ligações estão firmemente ligadas.
Fuga na torneira do dispensador	A torneira não está corretamente encaixada	Verifique novamente a ligação. E certifique-se de que todas as ligações estão firmemente ligadas.
	O pistão da torneira não está lubrificado	Lubrifique o pistão da torneira
	O pistão da torneira está defeituoso	Contacte o fornecedor.

Fuga de alimentos pela parte de trás da taça	A taça não está bem encaixada.	Verifique novamente a posição e volte a montar a taça.
	O anel de vedação da taça não está lubrificado.	Lubrifique o anel de vedação da taça.
	O anel de vedação da taça está defeituoso.	Substitua por um novo anel de vedação da taça.
O parafuso sem fim não roda	O parafuso sem fim está bloqueado pelo gelo na taça.	Deixe o gelo derreter primeiro.
A máquina não produz granita	O modo de trabalho não está em "Modo Granita"	Selecione "Modo Granita"
	O condensador está sujo.	Limpe o condensador regularmente.
	A ventilação não é suficiente	Permitir ventilação suficiente
	A máquina próxima da fonte de calor.	Afaste a máquina da fonte de calor
O parafuso sem fim é ruidoso durante o funcionamento	O vedante dianteiro (A) está instalado incorretamente.	Verifique novamente e coloque o vedante frontal (A) correctamente.
	O vedante dianteiro (A) não está lubrificado	Lubrifique o vedante frontal (A).
	A consistência é demasiado espessa	Mude a consistência.
Granita com manchas pretas	A taça está suja.	Desligue a máquina e retire-a da tomada. Limpe bem a taça.
	O anel de vedação do parafuso sem fim está sujo.	Limpe novamente o anel de vedação.
A torneira do dispensador não se solta corretamente	A torneira está bloqueada pelo gelo	Desligue a máquina para deixar o gelo derreter.

## Garantia

Qualquer defeito que afecte a funcionalidade do aparelho que se torne aparente no prazo de um ano após a compra será reparado através de reparação ou substituição gratuita, desde que o aparelho tenha sido utilizado e mantido de acordo com as instruções e não tenha sido utilizado de forma abusiva ou indevida. Os seus direitos legais não são afetados. Se o aparelho for reclamado ao abrigo da garantia, indique onde e quando foi comprado e inclua um comprovativo de compra (por exemplo, recibo).

De acordo com a nossa política de desenvolvimento contínuo de produtos, reservamo-nos o direito de alterar as especificações do produto, embalagem e documentação sem aviso prévio.

## Eliminação e ambiente

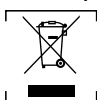

Após desativar o aparelho, o produto não deve ser eliminado juntamente com outros resíduos domésticos. Em vez disso, é da sua responsabilidade eliminar os seus resíduos de equipamento entregando-os num ponto de recolha designado.

O incumprimento desta regra pode ser penalizado de acordo com os regulamentos aplicáveis sobre eliminação de resíduos. A recolha e reciclagem separadas dos seus equipamentos residuais no momento da eliminação ajudarão a conservar os recursos naturais e a garantir que são reciclados de forma a proteger a saúde humana e o ambiente.

Para mais informações sobre onde pode depositar os seus resíduos para reciclagem, contacte a sua empresa local de recolha de resíduos. Os fabricantes e importadores não assumem a responsabilidade pela reciclagem, tratamento e eliminação ecológica, quer diretamente quer através de um sistema público.

## ESPAÑOL

### Estimado cliente:

**Gracias por comprar este electrodoméstico Arctic. Lea atentamente este manual del usuario, prestando especial atención a las normativas de seguridad descritas a continuación, antes de instalar y utilizar este aparato por primera vez.**

### Instrucciones de seguridad

- Utilice el aparato únicamente para el fin para el que fue diseñado, tal como se describe en este manual.
- El fabricante no se hace responsable de ningún daño causado por un funcionamiento incorrecto y un uso inadecuado.
-  ¡PELIGRO! ¡RIESGO DE DESCARGA ELÉCTRICA! No intente reparar el aparato usted mismo. No sumerja las piezas eléctricas del aparato en agua u otros líquidos. Nunca sostenga el aparato bajo el agua corriente.
- ¡NUNCA UTILICE UN APARATO DAÑADO! Compruebe regularmente si hay daños en las conexiones eléctricas y el cable. Si está dañado, desconecte el aparato de la fuente de alimentación. Las reparaciones solo deben ser realizadas por un proveedor o persona cualificada para evitar peligros o lesiones.
- ¡ADVERTENCIA! Al colocar el aparato, coloque el cable de alimentación de forma segura si es necesario para evitar tirones accidentales, daños, contacto con la superficie térmica o riesgo de tropiezo.
- ¡ADVERTENCIA! Mientras el enchufe esté en la toma de corriente, el aparato estará conectado a la fuente de alimentación.
- ¡ADVERTENCIA! Apague SIEMPRE el aparato antes de desconectarlo de la fuente de alimentación, de la limpieza, del mantenimiento o del almacenamiento.
- Conecte el aparato únicamente a una toma de corriente con la tensión y frecuencia mencionadas en la etiqueta del aparato.
- No toque el enchufe/las conexiones eléctricas con las manos húmedas o mojadas.
- Mantenga el aparato y el enchufe/las conexiones eléctricas alejados del agua y otros líquidos. Si el aparato cae al agua, retire inmediatamente las conexiones de la fuente de alimentación.

tación. No utilice el aparato hasta que un técnico certificado lo haya comprobado. Si no se siguen estas instrucciones, se producirán riesgos potencialmente mortales.

- Conecte la fuente de alimentación a una toma de corriente de fácil acceso para poder desconectar el aparato inmediatamente en caso de emergencia.
- Asegúrese de que el cable no entre en contacto con objetos afilados o calientes y manténgalo alejado del fuego abierto. Nunca tire del cable de alimentación para desenchufarlo de la toma; tire siempre del enchufe en su lugar.
- Nunca lleve el aparato con el cable.
- Nunca intente abrir la carcasa del aparato usted mismo.
- No introduzca objetos en la carcasa del aparato.
- Nunca deje el aparato sin supervisión durante su uso.
- Este aparato debe ser utilizado por personal formado en la cocina del restaurante, comedores o personal del bar, etc.
- Este aparato no debe ser utilizado por personas con capacidades físicas, sensoriales o mentales reducidas, ni por personas que carezcan de experiencia y conocimientos.
- Este aparato no debe ser utilizado por niños bajo ninguna circunstancia.
- Mantenga el aparato y sus conexiones eléctricas fuera del alcance de los niños.
- Nunca utilice accesorios ni dispositivos adicionales que no sean los suministrados con el aparato o recomendados por el fabricante. De lo contrario, podría suponer un riesgo para la seguridad del usuario y dañar el aparato. Utilice únicamente piezas y accesorios originales.
- No utilice este aparato mediante un temporizador externo o un sistema de control remoto.
- No coloque el aparato sobre un objeto calefactor (gasolina, electricidad, cocina de carbón, etc.).
- No cubra el aparato en funcionamiento.
- No coloque ningún objeto encima del aparato.
- No utilice el aparato cerca de llamas abiertas, materiales explosivos o inflamables. Utilice siempre el aparato sobre una superficie horizontal, estable, limpia, resistente al calor y seca.
- El aparato no es adecuado para su instalación en zonas en las que se pueda utilizar un chorro de agua.
- Deje un espacio de al menos 20 cm alrededor del aparato para que se ventile durante el uso.
- **¡ADVERTENCIA!** Mantenga todas las aberturas de ventilación del aparato libres de obstrucciones.

## Instrucciones especiales de seguridad



### **¡PRECAUCIÓN! ¡RIESGO DE INCENDIO!**

El refrigerante utilizado es R290. Es un refrigerante inflamable que es respetuoso con el medio ambiente. Aunque es inflamable, no daña la capa de ozono y no aumenta el efecto invernadero. Sin embargo, el uso de este refrigerante ha provocado un ligero aumento del nivel de ruido del aparato. Además del ruido del compresor, es posible que pueda oír el refrigerante que fluye alrededor del sistema. Esto es invariable y no tiene ningún efecto adverso sobre el rendimiento del aparato. Se debe tener cuidado durante el transporte y la configuración del aparato de que ninguna parte del sistema de refrigeración esté dañada. Las fugas de refrigerante pueden dañar los ojos.

- Este aparato está diseñado para uso comercial.

- No utilice el aparato sin carga para evitar el sobrecalentamiento.
-  **¡PELIGRO! ¡RIESGO DE LESIONES!** Hay piezas móviles dentro del recipiente que pueden causar lesiones. Apague la máquina y desconéctela de la fuente de alimentación antes de realizar cualquier operación.
- **¡PRECAUCIÓN!** Apague SIEMPRE la máquina y desconecte la fuente de alimentación antes de tocar cualquier pieza del motor.  
Si el cable de alimentación está dañado, debe ser reemplazado por el fabricante, su agente de servicio o personas con cualificación similar para evitar riesgos
- **¡ATENCIÓN!** No llene la carga por encima del nivel MAX.
- **¡PRECAUCIÓN! ¡RIESGO DE QUEMADURAS!** El líquido refrigerante pulverizado sobre la piel puede causar quemaduras críticas. Mantenga los ojos y la piel protegidos. Si se producen quemaduras por refrigerante, enjuague inmediatamente con agua fría. En caso de quemaduras graves, aplique hielo y póngase en contacto con el tratamiento médico inmediatamente.
- **¡ADVERTENCIA!** Proporcionar suficiente ventilación en la estructura circundante cuando se incorpore. Nunca bloquee la succión de flujo de aire y la salida de aire para mantener la circulación de aire.
- No coloque ningún producto peligroso, como combustible, alcohol, pintura, latas de aerosol con un propelente inflamable, sustancias inflamables o explosivas, etc. dentro o cerca del aparato.

## Uso previsto

- Este aparato está diseñado para su uso en aplicaciones comerciales, por ejemplo, en cocinas de restaurantes, comedores, hospitales y empresas comerciales como panaderías, butcherías, etc., pero no para la producción masiva continua de alimentos.
- Este aparato está diseñado para dispensar bebidas frías. Cualquier otro uso puede provocar daños en el aparato o lesiones personales.
- El uso del aparato para cualquier otro fin se considerará un uso indebido del dispositivo. El usuario será el único responsable del uso indebido del dispositivo.

## Instalación de conexión a tierra

Este aparato está clasificado como **protección de clase I** y debe conectarse a una toma de tierra protectora. La conexión a tierra reduce el riesgo de descarga eléctrica al proporcionar un cable de escape para la corriente eléctrica.

Este aparato está equipado con un cable de alimentación con enchufe de conexión a tierra o conexiones eléctricas con cable de conexión a tierra. Las conexiones deben estar correctamente instaladas y conectadas a tierra.

## Partes principales del producto

(Fig. 1 en la página 3)

1. Cubierta de la tapa del recipiente
2. Cuenco
3. Panel de control
4. Bandeja de goteo desmontable
5. Cuadrícula
6. Flotador (indicador de desbordamiento)
7. Grifos dispensadores

8. Mangos
9. Pies

## Piezas de repuesto

- A. Cubierta del sombrero del sello de la barrena x3
- B. Anillo de sellado del recipiente x1
- C. Anillo de sellado del grifo del dispensador x10
- D. Arandela blanca del eje del sinfín x3
- E. Arandela negra del eje del sinfín x3
- F. Tubo de lubricante x1

## Panel de control.

(Fig.2 en la página 3)

10. Luz indicadora del recipiente
11. Pantalla
12. Botón de selección de modo para el recipiente deseado
13. Panel derecho
14. Aumento de la dureza + / Temperatura
15. Visualización de dureza/temperatura
16. Disminuir la dureza - /Temperatura
17. Panel izquierdol
18. Indicador de modo Granita
19. Indicador de modo de zumo
20. Indicador de modo OFF
21. Interruptor de alimentación
22. Botón de ajuste de parámetros  
(Consulte ==> Configuración de parámetros de la máquina)
23. Botón de luz de iluminación

## Diagrama de circuitos

(Fig.3 en la página 4)

- T. Alimentación del interruptor  
M1: Compresor  
FA: Sobrecarga del compresor  
KA: Relé del compresor  
C: Condensador de arranque  
M2: Motor del ventilador del condensador  
DPF1\DPF2: Válvula de expansión electrónica de 1\2  
NTC1\NTC2: Sensor de bebida de 1\2  
NTC3\NTC4: Sensor de succión de 1\2  
WX: Pantalla de temperatura  
MI \MII : Motor de engranaje de CC de 1\2  
LED1 \LEDII : Luces LED de 1\2

## Preparación antes del uso

- Retire todo el embalaje protector y la envoltura.
- Compruebe que el dispositivo está en buenas condiciones y con todos los accesorios. En caso de entrega incompleta o dañada, póngase en contacto con el proveedor inmediatamente. En este caso, no utilice el dispositivo.
- Limpie los accesorios y el aparato antes de utilizarlos (consulte ==> Limpieza y mantenimiento).
- Asegúrese de que el aparato esté completamente seco.
- Coloque el aparato sobre una superficie horizontal, estable y resistente al calor que sea segura contra salpicaduras de agua.
- Conserve el embalaje si desea guardar su electrodoméstico en el futuro.
- Guarde el manual del usuario para futuras consultas.

¡NOTA! Debido a los residuos de fabricación, el aparato puede

emitir un ligero olor durante los primeros usos. Esto es normal y no indica ningún defecto o peligro. Asegúrese de que el aparato esté bien ventilado.

## Instrucciones de funcionamiento

### a) Preparación del ingrediente alimentario:

(Fig. 4 en la página 4)

- Diluya y mezcle el CONCENTRADO con AGUA en un recipiente adecuado, siguiendo las recetas del fabricante. LA MEZCLA OBTENIDA DEBE TENER UN CONTENIDO MÍNIMO DE AZÚCAR DE 13°BRIX. Una concentración más baja puede dañar las barrenas y/o los motorreductores.
- ¡ADVERTENCIA! La temperatura del ingrediente alimentario nunca debe superar los 25 °C.
- ¡ADVERTENCIA! Nunca lo utilice solo con agua.

### b) Colocar ingredientes alimenticios en la máquina:

- ¡ADVERTENCIA! El ingrediente alimenticio debe verterse en el recipiente (2) solo cuando la máquina esté apagada y desenchufada de la fuente de alimentación eléctrica.
- Para retirar la tapa del recipiente (1) del recipiente (2), siga estas instrucciones (Fig.5 en la página 4):  
1) Levante la parte trasera de la tapa;  
2) Extraiga la tapa del recipiente (1) del retén colocado en la parte delantera.
- Vierta el ingrediente alimenticio (G) en el recipiente (2) con cuidado y no más allá del "NIVEL MÁXIMO". (Fig. 6 en la página 4), (No vierta líquido caliente para evitar riesgos).
- Después de verter/reponer el ingrediente alimenticio en el recipiente (2), cierre la tapa del recipiente (1) encima del recipiente (2). (Fig. 7 de la página 4)

### ¡ADVERTENCIAS!

1. Nunca encienda la máquina si falta la tapa del recipiente. Antes de retirar la tapa del recipiente, apague la máquina y desenchúfela.
2.  Hay algunas piezas móviles dentro del recipiente que pueden causar lesiones, apague la máquina y desenchúfela antes de realizar cualquier operación.

### c) Comience a operar la máquina:

(Panel de control: Fig. 2 en la página 3)

Cada recipiente se controla de forma independiente.

- En primer lugar, conecte el enchufe a una toma de corriente eléctrica adecuada.
- A continuación, pulse (21) para encender la máquina. Pulse y mantenga pulsado (21) durante 3 segundos para cambiar al modo EN ESPERA de la máquina cuando no la utilice. (Fig. 8 en la página 5).
- A continuación, pulse el botón del recipiente correspondiente (12).  
Y pulse consecutivamente para seleccionar el modo de trabajo. Hay 3 modos de trabajo: Granita (18), jugo (19) u OFF (20). Se mostrará en secuencia y se iluminará el icono correspondiente.

l). Para servir con Granita

(Fig. 9 en la página 5)

- Pulse el botón del recipiente correspondiente (12).
- A continuación, pulse consecutivamente para seleccionar el modo Granita, (18) se iluminará.
- A continuación, pulse "+" o "-" consecutivamente para ajustar

la dureza. El nivel entre 1 (blando con mucho contenido de agua) y 7 (duro con menos contenido de agua).

### II). Para servir con bebidas frías

(Fig. 10 en la página 5)

- Pulse el botón del recipiente correspondiente (12) hasta que (19) se encienda.
- Para acceder al modo de ajuste de temperatura del zumo, mantenga pulsado (22) hasta que "PR" parpadee en la pantalla.
- Pulse (22) de nuevo para seleccionar el recipiente 1(F1) o 2(F2) hasta que aparezca "F1" o "F2" en la pantalla de temperatura.
- Pulse el panel izquierdo (17) para ajustar la temperatura entre 1 °C y 7 °C. La temperatura se ajustará correctamente. Después de parpadear 15 veces sin ninguna operación, la pantalla volverá a la normalidad.

#### AVISO:

- La temperatura actual se muestra en la pantalla como normal.
- Pulse (14) y (16) al mismo tiempo para restaurar a la temperatura predeterminada[ 2 °C ].
- La pantalla muestra "PR" / "F1" / "F2" : Modo de ajuste de temperatura del zumo / tazón 1 / tazón 2. El modo dejará de ser válido después de parpadear 15 veces sin ninguna operación y la pantalla volverá a la normalidad.
- Solo se puede utilizar el panel izquierdo (17) (para los recipientes 1 y 2) dentro del modelo de ajuste de temperatura del zumo.

### III). Para dejar de trabajar

- Pulse el botón del recipiente correspondiente (12).
- A continuación, pulse consecutivamente hasta que se encienda el modo OFF (20). Luego, dejaría de remover y refrigerar.

#### d) Para limpiar el recipiente correspondiente:

- Mantenga pulsado el botón del recipiente correspondiente (12) durante unos 6 segundos.
- La válvula del recipiente correspondiente estará completamente abierta para limpiarla durante unos 3 minutos. Durante este modo, la pantalla de control mostrará "°C".

**¡ATENCIÓN!** En este modo, se abrirá la válvula de expansión electrónica del recipiente correspondiente. Pero la barrena sigue revolviendo para la limpieza. Llene el recipiente con agua tibia y limpie sin superar el "NIVEL MÁXIMO". No coloque la mano dentro.

Apague la máquina y desenchúfela para limpiarla o desinfectarla en profundidad.

#### e) Dispensación de granita

(Fig. 11 en la página 6)

- Para dispensar el producto alimenticio, tire de la palanca del grifo.

**NOTA:** Compruebe regularmente la temperatura de las bebidas en el recipiente (2). Mantenga la máquina en funcionamiento cuando haya comida dentro del recipiente.

Si la máquina no funciona continuamente, es necesario desecher primero la pequeña cantidad del área del grifo antes de servir al cliente.

## Ajuste de parámetros de la máquina

**¡ADVERTENCIA!** No se recomienda cambiar estos ajustes a continuación, ya que la máquina ya está ajustada a los ajustes óptimos por defecto de fábrica. Cambie el ajuste solo si es necesario.

#### Cómo configurar

Mantenga pulsado (22) durante unos 6 segundos. La "PA" se muestra en la pantalla.

Pulse "+" o "-" para introducir el valor "15" (este es el código para entrar en el modo de ajuste).

A continuación, pulse (22) consecutivamente para seleccionar el parámetro (la pantalla se mostrará consecutivamente) que desea cambiar. Los parámetros se enumeran a continuación:

Pantalla	Descripción	Rango de ajuste	Valor predeterminado de fábrica
F1	Temperatura del recipiente I en modo jugo	1 °C - 7 °C	2 °C
F2	Temperatura del recipiente II en modo jugo	1 °C - 7 °C	2 °C
F3	No aplicable		
C1	Protección cuando la temperatura es baja	-13 °C ~ -3 °C	-5 °C
C3	Temperatura del líquido durante la primera etapa	5 °C - 10 °C	10 °C
C4	Temperatura del líquido durante la segunda etapa	3 °C - 8 °C	5 °C
A1	Temperatura de la sonda del sensor para el recipiente I	-5 °C ~ 5 °C	0 °C
A2	Temperatura de la sonda del sensor para el recipiente II	-5 °C ~ 5 °C	0 °C
A3	No aplicable		
E1	Diferencia de temperatura en modo zumo	1 °C - 5 °C	2 °C
E2	Retardo de tiempo del compresor	2 - 8 min	2 min

## Limpieza y mantenimiento

- **¡ATENCIÓN!** Desconecte siempre el aparato de la fuente de alimentación y enfríelo antes de guardarlo, limpiarlo y realizar tareas de mantenimiento.
- No utilice chorros de agua ni limpiadores de vapor para la limpieza y no empuje el aparato bajo el agua, ya que las piezas se mojarán y podrían producirse descargas eléctricas.
- Si el aparato no se mantiene en buen estado de limpieza, esto puede afectar negativamente a la vida útil del aparato y provocar una situación peligrosa.
- Los residuos de alimentos deben limpiarse y eliminarse regularmente del aparato. Si el aparato no se limpia correctamente, reducirá su vida útil y puede resultar en una condición peligrosa durante su uso.

## Limpieza

- Limpie la superficie exterior enfriada con un paño o esponja ligeramente humedecido con una solución de jabón suave.
- Por razones de higiene, el aparato debe limpiarse antes y después de su uso.
- Evite que el agua entre en contacto con los componentes eléctricos.
- Nunca sumerja el aparato en agua u otros líquidos.
- Limpie el interior del recipiente con un detergente no abrasivo y enjuague con agua limpia.
- No hay piezas aptas para lavavajillas.

Piezas	Cómo limpiar	Observación
Todos los accesorios, como racks, soportes de racks, etc.	<ul style="list-style-type: none"><li>• Sumerja en agua tibia y jabón durante 10 a 20 minutos.</li><li>• Enjuague bien con agua corriente.</li></ul>	Seque bien todas las piezas por fin.
Superficies de vidrio externas	<ul style="list-style-type: none"><li>• Limpie con un paño suave y un poco de detergente neutro. Asegúrese de que no entra agua ni humedad en el interior del aparato.</li></ul>	
Superficies interiores de vidrio	<ul style="list-style-type: none"><li>• Retire los depósitos de alimentos.</li><li>• Limpie con un paño suave y un poco de detergente suave. Asegúrese de que no entra agua ni humedad en el interior del aparato.</li></ul>	
Puerta de cristal		

### a) Vaciado de los recipientes

- Antes de limpiar un bol, primero debe vaciarse todo el ingrediente del alimento dentro del bol.

### b) Desmontaje del grifo de dispensación:

- Asegúrese de que toda la bebida se vacíe dentro del recipiente.
- Desmonte el grifo antes de retirar el recipiente.
- Retire el pasador (F) para liberar todas las demás piezas. (Fig. 13 en la página 6)
- Utilice agua limpia y tibia para lavar las piezas. (Fig. 14 en la página 6)

### c) Retire el recipiente y la tapa:

- Para retirar primero la tapa del recipiente (1) del recipiente (2), siga estas instrucciones y vea la Fig. 15 en la página 6.
  - 1) Levante la parte trasera de la tapa;
  - 2) Extraiga la tapa del recipiente (1) del retén colocado en la parte delantera.
- Luego, levante la parte delantera del recipiente para liberarlo.
- A continuación, retire el recipiente de su posición empujando ligeramente por la parte trasera. El bol ya está separado. (Fig. 16 en la página 6)
- Por último, saque la barrena y retire la cubierta del sombrero de sellado (A) y el anillo de sellado del recipiente (B). Sustitúyalo si está desgastado o cada 12 meses. (Fig. 17 en la página 7)

### d) Retire el recipiente y la tapa:

**¡ATENCIÓN!** Todos los componentes desmontados y retirados previamente deben lavarse y desinfectarse a fondo. Recomendamos encarecidamente limpiar y desinfectar diariamente esta máquina para mantener un alto grado de calidad de los

alimentos.

- Para llevar a cabo este procedimiento correctamente, proceda del modo siguiente:
  - Llene un recipiente con detergente y agua caliente a una temperatura de 50 ~ 60 °C;
  - Lave a fondo los componentes desmontados con la solución de detergente.
  - Enjuague con agua caliente.
  - Sumerja los componentes de desmontaje en la solución y sumérjalos durante unos 30 minutos.
  - A continuación, vuelva a lavar los componentes con agua limpia.
  - Coloque diferentes componentes sobre una superficie seca y limpia y seque bien todas las piezas.
  - Ensamble la máquina como se describe en la parte e).
  - Antes de volver a poner en marcha la máquina, realice el ciclo de aclarado con agua limpia. (Consulte la parte f.)

**¡ADVERTENCIA!** No sumerja las tapas del recipiente con una bombilla de encendido en ningún tipo de líquido. Antes de la limpieza, asegúrese de retirar la bombilla de la máquina como se describe a continuación (Fig.29 en la página 8).

Para limpiar la tapa del recipiente iluminado como se indica a continuación:

1. Con un paño limpio y húmedo, limpie la parte inferior de la tapa del recipiente y la superficie exterior.
2. Con una esponja sumergida en la solución de lavado, desinfecte la parte inferior (24) de la tapa del recipiente y tenga cuidado de no tocar la parte de la bisagra (X) durante unos 10 minutos (Fig. 18 de la página 7).
3. Enjuague dos o más veces con una esponja limpia empapada en agua tibia y fresca.
4. Séquelo con un paño limpio y seco.
5. Vuelva a colocar la tapa del bol solo después de haberlo limpiado y desinfectado.

### e) Volver a montar los componentes lavados

**¡ATENCIÓN!** Todos los componentes lavados deben volver a montarse con cuidado. Algunos componentes deben lubricarse adecuadamente con los lubricantes suministrados para garantizar que funcionan de manera eficiente.

- Compruebe siempre la integridad de la junta (A); si se desgasta, sustitúyala por una nueva (suministrada).
- Vuelva a colocar la tapa del sombrero de sellado de la barrena (A) al menos cada 12 meses.
- Inserte la cubierta del sombrero de sellado de la barrena (A) como se indica a continuación. (Fig. 19 en la página 7).
- Lubrique el área interior de la cubierta del sombrero de sellado de la barrena (A) como se muestra en la Fig.20 en la página 7 con el lubricante (suministrado).
- A continuación, inserte el anillo de sellado del recipiente (B) y lubrique con el lubricante suministrado alrededor, como se indica a continuación. (Fig. 21 en la página 7)
- A continuación, inserte la barrena con la arandela blanca (D) y la arandela negra (E) para el eje. Gire la barrena para acoplarla. (Fig. 22 en la página 7)
- A continuación, vuelva a colocar el recipiente en su lugar y levante ligeramente la cabeza del sinfín para que quede alineada con la posición (E) del recipiente. (Fig. 23 en la página 7)
- Presione el recipiente ligeramente hacia abajo hasta que encaje en la posición correcta y se oiga un "clik". (Fig. 24 en la página 7)

Siga las instrucciones a continuación para volver a montar el grifo (7):

- Con el lubricante suministrado, lubrique adecuadamente la tapa (Y) y vuelva a montar los componentes.
- Coloque el pasador (F) mientras mantiene fija la palanca del grifo. [Fig. 25 en la página 8]
- Sustituya el anillo de sellado del grifo (C) si está desgastado o presenta fugas.

#### f) Enjuague de la máquina

**¡ATENCIÓN!** Antes de arrancar la máquina después de la limpieza, debe llevar a cabo el ciclo de enjuague.

Procedimientos como se indica a continuación:

- Vierta el agua limpia en el recipiente.
- Deje que la máquina funcione durante al menos 5 minutos en la "agitación"
- Apague la máquina y vacíe el recipiente abriendo el grifo.

#### g) Limpieza de la bandeja de goteo

**¡ATENCIÓN!** La bandeja de goteo debe vaciarse y limpiarse cada vez que el flotador rojo instalado en la rejilla se levante a la vista. Debe limpiarse a diario.

- Levante la bandeja con la rejilla encima y tire de ella hacia fuera. [Fig. 26 en la página 8]
- Lave la bandeja y la rejilla por separado con agua tibia.
- Seque bien ambas piezas y vuelva a colocar la rejilla sobre la bandeja.
- Coloque la manguera de drenaje en la abertura suministrada.
- Vuelva a colocar la bandeja en su lugar y presione hacia abajo para asegurarla con la máquina.

#### h) Tapa de iluminación

**¡ATENCIÓN!** Durante el proceso de limpieza, tenga cuidado de no doblar, romper ni dañar los "contactos" [Fig. 27 de la página 8]. Cualquier daño puede causar una mala funcionamiento de la tapa de iluminación.

- Limpie los contactos de la tapa con un paño húmedo y séquelos bien. Apague siempre la máquina.
- No lo sumerja en agua para limpiarlo.

#### i) Sustitución de la bombilla

- La bombilla solo debe sustituirse cuando la máquina esté apagada y el cable de alimentación esté desenchufado.
- A continuación, retire las tapas de protección. A continuación, utilice un destornillador adecuado (no suministrado) para aflojar los tornillos y retirar la cubierta [Fig.28 en la página 8].
- Retire la bombilla (U) de la toma (T) [Fig.29 en la página 8]. Y sustitúyalo por una bombilla nueva (no suministrada).

#### j) Limpieza del condensador

- **¡ATENCIÓN!** El condensador solo puede ser limpiado por un técnico especializado, que debe organizar todas las secuencias operativas y con la herramienta/equipo adecuado.
- El condensador debe limpiarse regularmente (al menos una vez cada 6 meses) para mantener un buen rendimiento de la máquina.
- Para acceder al condensador, es necesario retirar las protecciones de seguridad.
- **¡ADVERTENCIA!** Quitar las protecciones de seguridad expondrá algunas superficies afiladas de la máquina.
- Para retirar el panel de protección de seguridad, proceda

como se indica a continuación:

[Fig. 30 en la página 8]

- 1) Levante y retire completamente la parte superior de la protección lateral;
- 2) Afloje los 4 tornillos que fijan la protección en su lugar.
- 3) Después de retirar los 4 tornillos, retire la protección de seguridad. [Fig. 31 en la página 8]
- 4) Utilice un cepillo seco (no suministrado) para eliminar el polvo que se ha acumulado con el tiempo con el uso. [Fig. 32 en la página 8]
- 5) Después de haber limpiado a fondo el condensador, vuelva a montar la protección de seguridad.

#### k) Mantenimiento periódico

Esta máquina debe ser revisada periódicamente (durante al menos cada 6 meses) por un técnico especializado. Esta comprobación periódica sirve para garantizar que todos los componentes instalados y la propia máquina estén en un alto nivel de seguridad.

Cualquier componente desgastado debe sustituirse por una pieza de repuesto original. Está prohibido utilizar esta máquina incluso cuando solo uno de sus componentes esté defectuoso o desgastado. El usuario tiene prohibido realizar mantenimiento periódico.

#### Mantenimiento

- Compruebe periódicamente el funcionamiento del aparato para evitar accidentes graves.
- Si ve que el aparato no funciona correctamente o que hay un problema, deje de usarlo, apáguelo y póngase en contacto con el proveedor.
- Todos los trabajos de mantenimiento, instalación y reparación deben ser realizados por técnicos especializados y autorizados, o recomendados por el fabricante.

#### Transporte y almacenamiento

- Antes de guardarlo, asegúrese siempre de que el aparato se ha desconectado de la fuente de alimentación y se ha enfriado por completo.
- Guarde el aparato en un lugar fresco, limpio y seco.
- Nunca coloque objetos pesados sobre el aparato, ya que podría dañarlo.
- No mueva el aparato mientras esté en funcionamiento. Desconecte el aparato de la fuente de alimentación cuando se mueva y manténgalo en la parte inferior.

#### Resolución de problemas

Si el aparato no funciona correctamente, compruebe la solución en la tabla siguiente. Si sigue sin poder resolver el problema, póngase en contacto con el proveedor/proveedor de servicios.

Problemas	Causa posible	Posible solución
La máquina no funciona después de enchufarla a la toma de corriente	El cable de alimentación y el enchufe no se conectan firme y correctamente	Vuelva a comprobar la conexión. Y asegúrese de que todas las conexiones estén firmemente conectadas.

Fuga en el grifo del dispensador	El grifo no está bien colocado	Vuelva a comprobar la conexión. Y asegúrese de que todas las conexiones estén firmemente conectadas.
	El pistón del grifo no está lubricado	Lubrique el pistón del grifo
	El pistón del grifo está defectuoso	Póngase en contacto con el proveedor.
Fuga de comida en la parte trasera del recipiente	El recipiente no está bien colocado.	Compruebe de nuevo la posición y vuelva a montar el recipiente.
	El anillo de sellado del recipiente no está lubricado.	Lubrique el anillo de sellado del recipiente.
	El anillo de sellado del recipiente está defectuoso.	Sustitúyalo por un nuevo anillo de sellado del recipiente.
La barrena no gira	La barrena está bloqueada por el hielo del recipiente.	Deje que el hielo se derrita primero.
La máquina no produce granita	El modo de trabajo no está en "modo Granita"	Seleccione "Modo Granita"
	El condensador está sucio.	Limpie el condensador con regularidad.
	La ventilación no es suficiente	Permitir suficiente ventilación
	La máquina cerca de la fuente de calor.	Aleje la máquina de la fuente de calor
La barrena hace ruido durante el funcionamiento	El sello delantero (A) no está instalado correctamente.	Vuelva a comprobarlo y colóque el sello delantero (A) correctamente.
	El sello delantero (A) no está lubricado	Lubrique el sello delantero (A).
	La consistencia es demasiado gruesa	Cambie la consistencia.
Granita tiene manchas negras	El recipiente está sucio.	Apague y desenchufe la máquina. Limpie bien el recipiente.
	El anillo de sellado de la barrena está sucio.	Limpie de nuevo el anillo de sellado.
El grifo del dispensador no se suelta correctamente	El grifo está bloqueado por el hielo	Apague la máquina para dejar que el hielo se derrita.

se reclama bajo garantía, indique dónde y cuándo se compró e incluya la prueba de compra (p. ej., recibo).

De acuerdo con nuestra política de desarrollo continuo de productos, nos reservamos el derecho de cambiar las especificaciones del producto, el embalaje y la documentación sin previo aviso.

## Descarte y medio ambiente

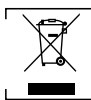

Al desmontar el aparato, el producto no debe desecharse junto con otros residuos domésticos.

En su lugar, es su responsabilidad desechos el equipo de desecho entregándolo a un punto de recogida designado. El incumplimiento de esta norma puede ser penalizado de acuerdo con las normativas aplicables sobre eliminación de residuos. L recogida y el reciclaje separados de sus equipos de desecho en el momento de su eliminación ayudarán a conservar los recursos naturales y garantizarán que se reciclen de una manera que proteja la salud humana y el medio ambiente.

Para obtener más información sobre dónde puede depositar sus residuos para su reciclaje, póngase en contacto con su empresa local de recogida de residuos. Los fabricantes e importadores no asumen responsabilidad alguna por el reciclaje, el tratamiento y la eliminación ecológica, ya sea directamente a través de un sistema público.

Para obtener más información sobre dónde puede depositar sus residuos para su reciclaje, póngase en contacto con su empresa local de recogida de residuos. Los fabricantes e importadores no asumen responsabilidad alguna por el reciclaje, el tratamiento y la eliminación ecológica, ya sea directamente a través de un sistema público.

## SLOVENSKÝ

### Vážení zákazníci,

Ďakujeme, že ste si zakúpili tento spotrebič Arctic. Pred inštaláciou a prvým použitím spotrebiča si pozorne prečítajte tento návod na použitie, pričom osobitnú pozornosť venujte bezpečnostným predpisom uvedeným nižšie.

### Bezpečnostné pokyny

- Spotrebič používajte iba na určený účel, na ktorý je určený, ako je opísané v tomto návode.
- Výrobca nezodpovedá za žiadne škody spôsobené nesprávnou prevádzkou a nesprávnym použitím.
-  **NEBEZPEČENSTVO! RIZIKO ZÁSAHU ELEKTRICKÝM PRÚDOM!** Nepokúšajte sa spotrebič opravíť sami. Neponárajte elektrické časti spotrebiča do vody ani iných tekutín. Spotrebič nikdy nadržte pod tečúcou vodou.
- **NIKDY NEPOUŽÍVAJTE POŠKODENÝ SPOTREBIČ!** Pravidelne kontrolujte elektrické pripojenia a kábel, či nie sú poškodené. Ak je spotrebič poškodený, odpojte ho od elektrickej siete. Všetky opravy smie vykonávať iba dodávateľ alebo kvalifikovaná osoba, aby sa predišlo nebezpečenstvu alebo zraneniu.
- **VAROVANIE!** Pri umiestňovaní spotrebiča v prípade potreby bezpečne vedte napájací kábel, aby ste predišli neúmyselnému fahaniu, poškodeniu, kontaktu s vyhrievacím povrchom alebo nebezpečenstvu zakopnutia.
- **VAROVANIE!** Kým je zástrčka v zásuvke, spotrebič je pripojený k zdroju napájania.
- **VAROVANIE!** Pred odpojením od napájania, čistením, údržbou alebo uskladnením spotrebič VŽDY vypnite.
- Spotrebič pripájajte do elektrickej zásuvky iba s napätím a frekvenciou uvedenou na štítku spotrebiča.
- Nedotýkajte sa konektorov/elektrických prípojek mokrymi alebo vlhkými rukami.

### Garantía

Cualquier defecto que afecte a la funcionalidad del aparato que se haga evidente en el plazo de un año desde la compra se reparará o sustituirá gratuitamente siempre que el aparato se haya utilizado y mantenido de acuerdo con las instrucciones y no se haya abusado o utilizado indebidamente de ninguna manera. Sus derechos legales no se ven afectados. Si el aparato

- Spotrebič a elektrickú zástrčku/pripojenia uchovávajte mimo dosahu vody a iných tekutín. Ak spotrebič spadne do vody, okamžite odpojte pripojky napájania. Spotrebič nepoužívajte, kým ho neskontroluje certifikovaný technik. Nedodržanie týchto pokynov bude mať za následok život ohrozujúce riziká.
- Pripojte napájanie do ľahko dostupnej elektrickej zásuvky, aby ste mohli v prípade núdze spotrebič okamžite odpojiť.
- Dbajte na to, aby sa kábel nedostal do kontaktu s ostrými alebo horúcimi predmetmi a nepribližujte ho k otvorenému ohňu. Nikdy nefahajte za napájací kábel, aby ste ho odpojili od zásuvky, vždy fahajte za zástrčku.
- Spotrebič nikdy neprenášajte za kábel.
- Nikdy sa nepokúšajte otvoriť kryt spotrebiča sami.
- Do krytu spotrebiča nekladajte žiadne predmety.
- Počas používania nenechávajte spotrebič bez dozoru.
- Tento spotrebič by mal obsluhovať vyškolený personál v kuchyni reštaurácie, jedálne, bary atď.
- Tento spotrebič by nemali obsluhovať osoby so zníženými fyzickými, zmyslovými alebo duševnými schopnosťami, ani osoby s nedostatočnými skúsenosťami a vedomosťami.
- Tento spotrebič by za žiadnych okolností nemali používať deti.
- Spotrebič a jeho elektrické pripojenia uchovávajte mimo dosahu detí.
- Nikdy nepoužívajte príslušenstvo ani žiadne ďalšie zariadenia okrem tých, ktoré sa dodávajú so spotrebičom alebo ktoré odporúča výrobca. V opačnom prípade by mohlo dôjsť k bezpečnostnému riziku pre používateľa a k poškodeniu spotrebiča. Používajte iba originálne diely a príslušenstvo.
- Spotrebič nepoužívajte s externým časovačom alebo diaľkovým ovládaním.
- Spotrebič neumiestňujte na vykurovací predmet (benzín, elektrina, sporák s dreveným uhlím atď.).
- Spotrebič nezakrývajte v prevádzke.
- Na spotrebič neumiestňujte žiadne predmety.
- Spotrebič nepoužívajte v blízkosti otvoreného ohňa, výbušných alebo horľavých materiálov. Spotrebič vždy prevádzkujte na vodorovnom, stabilnom, čistom, teplotvzdornom a suchom povrchu.
- Spotrebič nie je vhodný na inštaláciu na mieste, kde by sa dal použiť vodný prúd.
- Počas používania nechajte okolo spotrebiča priestor aspoň 20 cm na vetranie.
- **VAROVANIE!** Všetky vetracie otvory na spotrebiči udržiavajte bez prekážok.

## Špeciálne bezpečnostné pokyny



- **OPATRNOSŤ! RIZIKO POŽIARU!** Použitie chladiace médium je R290. Je to horľavé chladiace médium, ktoré je šetrné k životnému prostrediu. Aj keď je horľavý, nepoškodzuje ozónovú vrstvu a nezvyšuje skleníkový efekt. Použitie tejto chladiacej kvapaliny však viedlo k miernemu zvýšeniu hladiny hluku spotrebiča. Okrem hluku kompresora môžete počuť prúd chladiacej kvapaliny okolo systému. Tomu sa nedá vyhnúť a nemá to žiadny nepriaznivý vplyv na výkon spotrebiča. Pri preprave a nastavovaní spotrebiča je potrebné dbať na to, aby sa nepoškodili žiadne časti chladiaceho systému. Vytiekajúca chladivá kvapalina môže poškodiť oči.
- Tento spotrebič je určený na komerčné použitie.
- Spotrebič nepoužívajte bez náplne, aby nedošlo k prehriatiu.

- **! NEBEZPEČNÉ! RIZIKO PORANENIA!** Vo vnútri misky sa nachádzajú pohyblivé časti, ktoré môžu spôsobiť zranenie. Pred vykonaním akýchkoľvek operácií vypnite stroj a odpojte ho od napájania.
- **OPATRNOSŤ!** Pred dotykcom akýchkoľvek častí motora stroj VŽDY vypnite a odpojte od zdroja napájania. Ak je napájací kábel poškodený, musí ho vymeniť výrobca, jeho servisný zástupca alebo podobne kvalifikované osoby, aby sa predišlo nebezpečenstvu.
- **POZORNOSŤ!** Náplň nenapĺňajte nad úroveň MAX.
- **OPATRNOSŤ! RIZIKO POPÁLENÍ!** Tekutina chladiaceho média nastriekaná na pokožku môže spôsobiť vážne popáleniny. Chráňte oči a pokožku. Ak dôjde k popáleniu chladiacim médiom, okamžite ho opláchnite studenou vodou. V prípade vážnych popálení aplikujte ľad a okamžite kontaktujte lekársku starostlivosť.
- **VAROVANIE!** Pri vkladaní zabezpečte dostatočné vetranie okolitej konštrukcie. Nikdy neblokujte odsávanie a výstup vzduchu, aby sa zachovala cirkulácia vzduchu.
- Do spotrebiča ani do jeho blízkosti nekladajte žiadne nebezpečné produkty, ako napríklad palivo, alkohol, farby, plechovky s horľavým hnacím plynom, horľavé alebo výbušné látky atď.

## Určené použitie

- Tento spotrebič je určený na komerčné použitie, napríklad v kuchyniach reštaurácií, jedálňach, nemocniciach a komerčných podnikoch, ako sú pekárne, mäsiarne atď., ale nie na nepretržitú hromadnú výrobu potravín.
- Tento spotrebič je určený na dávkovanie studených nápojov. Akékoľvek iné použitie môže viesť k poškodeniu spotrebiča alebo zraneniu osôb.
- Prevádzka spotrebiča na akýkoľvek iný účel sa považuje za nesprávne použitie zariadenia. Používateľ nesie výhradnú zodpovednosť za nesprávne používanie zariadenia.

## Inštalácia uzemnenia

Tento spotrebič je klasifikovaný ako **ochranná trieda I** a musí byť pripojený k ochrannému uzemneniu. Uzemnenie znižuje riziko zásahu elektrickým prúdom zabezpečením únikového drôtu pre elektrický prúd.

Tento spotrebič je vybavený napájacím káblom s uzemňovacou zástrčkou alebo elektrickými pripojeniami s uzemňovacím vodičom. Pripojky musia byť správne nainštalované a uzemnené.

## Hlavné časti výrobu

(Obr.1 na strane 3)

1. Kryt veka misky
2. Misa
3. Ovládací panel
4. Odnímateľná odkvapkávacia miska
5. Mriežka
6. Plavák (indikátor pretečenia)
7. Zásobníky
8. Rukoväte
9. Chodidlá

## Náhradné diely

- A. Kryt tesnenia závitovky x 3
- B. Tesniaci krúžok misky x 1
- C. Tesniaci krúžok kohútika dávkovača x10
- D. Biela podložka hriadeľa závitovky x3
- E. Čierna podložka hriadeľa závitovky x3
- F. Rúrka maziva x 1

## Ovládací panel

(Obr.2 na strane 3)

- 10. Kontrolka misky
- 11. Zobrazenie
- 12. Tlačidlo voľby režimu pre požadovanú misku
- 13. Právý panel
- 14. Zvýšenie tvrdosti + / Teplota
- 15. Zobrazenie tvrdosti/teploty
- 16. Zníženie tvrdosti - / Teplota
- 17. Lavá tablal
- 18. Indikátor režimu Granita
- 19. Indikátor režimu šťavy
- 20. Indikátor režimu OFF
- 21. Spínač napájania
- 22. Tlačidlo nastavenia parametrov  
(Pozri ==> Nastavenie parametrov stroja)
- 23. Tlačidlo osvetlenia

## Schéma okruhu

(obr.3 na strane 4)

- T. Prepnutie napájania
- M1: Kompresor
- FA: Prefaženie kompresora
- KA: Relé kompresora
- C: Štartovací kondenzátor
- M2: Motor ventilátora kondenzátora
- DPF1\DPF2: Elektronická expanzná žila 1\2
- NTC1\NTC2: Snímač nápoja 1\2
- NTC3\NTC4: Snímač odsávania 1\2
- WX: Zobrazenie teploty
- MI |MII : Prevodový motor na jednosmerný prúd 1\2
- VEDENÍ |LEDII : LED svetlá 1\2

## Príprava pred použitím

- Odstráňte všetky ochranné obaly a obaly.
- Skontrolujte, či je zariadenie v dobrom stave a so všetkým príslušenstvom. V prípade neúplného alebo poškodeného doručenia okamžite kontaktujte dodávateľa. V takom prípade zariadenie nepoužívajte.
- Pred použitím príslušenstvo a spotrebič vyčistíte (pozrite ==> Čistenie a údržba).
- Uistite sa, že je spotrebič úplne suchý.
- Spotrebič umiestnite na vodorovný, stabilný a teplotvzdorný povrch, ktorý je bezpečný proti postriekaniu vodou.
- Ak chcete spotrebič v budúcnosti uskladniť, uschovajte ho.
- Používateľskú príručku si odložte na budúce použitie.

**POZNÁMKA!** Z dôvodu zvyškov z výroby môže spotrebič počas prvých niekoľkých použití uvoľňovať mierny zápach. Je to normálne a neznamená to žiadnu chybu ani nebezpečenstvo. Uistite sa, že je spotrebič dobre vetraný.

## Prevádzkové pokyny

### a) Príprava potravinovej zložky:

(obr. 4 na strane 4)

- Zriedte a zmiešajte KONCENTRÁT s VODOU vo vhodnej nádobe podľa receptov výrobcu. ŽÍŠKANÁ ZMES MUSÍ MAŤ MINI-MÁLNY OBSAH CUKRU 13°BRIX. Nižšia koncentrácia môže poškodiť závitovky a/alebo prevodové motory.
- **VAROVANIE!** Teplota potravinovej prísady nesmie nikdy prekročiť 25 °C.
- **VAROVANIE!** Nikdy nepoužívajte len s vodou.

### b) Vloženie potravinovej prísady do spotrebiča:

- **VAROVANIE!** Potravinu by sa mali naliať do misky [2] len vtedy, keď je stroj VYPNUTÝ a odpojený od elektrickej siete.
- Ak chcete vybrať veiko misky (1) misky (2), postupujte podľa týchto pokynov (obr. 5 na strane 4):
  - 1) Zdvihnute zadnú časť veka;
  - 2) Vyberte veiko misky (1) z držiaka umiestneného na prednej strane.
- Jedlú prísadu [6] nalejte do misky [2] opatrne a nie nad úroveň „MAXIMÁLNA ÚROVEŇ“. (Obr. 6 na strane 4), (Nenaliavajte horúcu tekutinu, aby ste predišli nebezpečenstvu.)
- Po naliatí/doplňovaní potravinovej prísady do misky [2] zatvorte veiko misky (1) na vrchu misky [2]. (obr. 7 na strane 4)

### VAROVANIA!

1. Nikdy nezapínajte spotrebič, ak veiko misky chýba. Pred odstránením veka misky vypnite stroj a odpojte ho od elektrickej siete.
2.  Vo vnútri misky sa nachádzajú niektoré pohyblivé časti, ktoré môžu spôsobiť zranenia, vypnúť stroj a odpojiť ho pred vykonaním akejkoľvek operácie.

### c) Spustite prevádzku stroja:

(Ovládací panel: obr. 2 na strane 3)

Každá miska je ovládaná nezávisle.

- Najprv pripojte zástrčku do vhodnej elektrickej zásuvky.
  - Potom stlačením tlačidla [21] zapnite stroj. Stlačte a podržte tlačidlo [21] na 3 sekundy, aby ste prešli do POKROTAVOSTNÉHO režimu stroja, ak ho nepoužívate. (obr. 8 na strane 5).
  - Potom stlačte príslušné tlačidlo misky [12].
- Ak chcete vybrať pracovný režim, stlačte po sebe. Existujú 3 pracovné režimy: Granita (18), šťava (19) alebo OFF (20). Zobrazí sa v poradí a rozsvieti sa príslušná ikona.

#### I). Služif s Granitou

(obr. 9 na strane 5)

- Stlačte príslušné tlačidlo misky [12].
- Potom stlačením postupne vyberte režim Granita, [18] sa rozsvieti.
- Potom postupne stlačte „+“ alebo „-“, aby ste upravili tvrdosť. Hladina v rozmedzí od 1 (mäkká s veľkým obsahom vody) do 7 (ťažká s menším obsahom vody).

#### II). Na podávanie so studenými nápojmi

(obr. 10 na strane 5)

- Stlačte príslušné tlačidlo misky [12], kým sa nerozsvieti [19].
- Dlhým stlačením [22] otvorte režim nastavenia teploty šťavy, kým na displeji nezačne blikať „PR“.
- Opätovným stlačením tlačidla [22] vyberte misku 1 [F1] alebo 2 [F2], kým sa na teplotnom displeji nezobrazí „F1“ alebo „F2“.
- Stlačením ľavého panela [17] upravte teplotu od 1 °C ~ 7 °C.

Teplota sa úspešne nastaví. Po 15-násobnom bliknutí bez akejkoľvek činnosti sa displej vráti do normálu.

#### UPOZORNENIE:

- Aktuálna teplota sa zobrazuje na displeji ako zvyčajne.
- Súčasne stlačte tlačidlá [14] a [16] na obnovenie predvolenej teploty [2 °C].
- Na displeji sa zobrazuje „PR“ / „F1“ / „F2“ : Režim nastavenia teploty šfavy / miska 1 / miska 2. Režim sa stane neplatný po 15-násobnom bliknutí bez akejkoľvek operácie a displej sa prepne späť do normálu.
- V rámci modelu nastavenia teploty šfavy je možné používať iba ľavý panel [17] [pre misku 1 aj 2].

#### III). Prestať pracovať

- Stlačte príslušné tlačidlo misky [12].
- Potom stláčajte po sebe , kým sa nerozsvieti režim VYP. [20]. Potom by prestal miešať a chladíť.

#### d) Na jednoduché vyčistenie príslušnej misky:

- Stlačte a podržte príslušné tlačidlo misky [12] približne 6 sekúnd.
- Príslušný ventil misky bude úplne otvorený na čistenie približne 3 minúty. V tomto režime sa na displeji zobrazí „0°C“.

**POZORNOSŤ!** V tomto režime sa otvorí elektronický expanzný ventil príslušnej misky. Závitovka sa však pri čistení stále mieša. Do misky naplňajte teplú a čistú vodu, pričom neprekračujte MAXIMÁLNU ÚROVEŇ. Nevkladajte ruku dovnútra.

Vypnite stroj a odpojte ho, aby ste ho dôkladne vyčistili alebo dezinfikovali.

#### e) Výdaj granity

(obr. 11 na strane 6)

- Ak chcete nadávkovať potraviny, potiahnite páčku kohútika.

**POZNÁMKA:** Pravidelne kontrolujte teplotu nápojov v miske [2]. Nechajte spotrebič v prevádzke, keď je vnútri misky nejaké jedlo.

Ak stroj nie je nepretržite prevádzkovaný, pred servisovaním pre zákazníka je potrebné malé množstvo vyhodíť z oblasti, kde sa nachádza vodovodný kohútik.

SK

## Nastavenie parametrov stroja

**VAROVANIE!** Dôrazne sa neodporúča meniť

tieto nastavenia sú uvedené nižšie, pretože stroj je už z výroby nastavený na optimálne nastavenia. Nastavenie zmeňte iba v prípade potreby.

#### Ako nastaviť

Stlačte a podržte tlačidlo [22] približne 6 sekúnd. Na displeji sa zobrazí „PA“.

Stlačte „+“ alebo „-“ pre zadanie hodnoty „15“ (Toto je kód pre vstup do režimu nastavenia).

Potom stlačením tlačidla [22] vyberte parameter [zobrazenie sa zobrazí s vedomostou], ktorý chcete zmeniť. Parametre sú uvedené nižšie:

Zobrazenie	Popis	Rozsah nastavenia	Východiskové nastavenie z výroby
F1	Teplota misky I v režime džúsu	1 °C ~ 7 °C	2 °C
F2	Teplota misky II v režime odšťavovania	1 °C ~ 7 °C	2 °C
F3	Nevzťahuje sa		
C1	Ochrana pri nízkej teplote	-13 °C ~ -3 °C	-5 °C
C3	Teplota kvapaliny počas prvého stupňa	5 °C ~ 10 °C	10 °C
C4	Teplota kvapaliny počas druhého stupňa	3 °C ~ 8 °C	5 °C
A1	Teplota sondy snímača pre misku I	-5 °C ~ 5 °C	0 °C
A2	Teplota sondy snímača pre misku II	-5 °C ~ 5 °C	0 °C
A3	Nevzťahuje sa		
E1	Teplotný rozdiel v režime odšťavovania	1 °C ~ 5 °C	2 °C
E2	Časové oneskorenie kompresora	2 ~ 8 minút	2 minúty

## Čistenie a údržba

- **POZORNOSŤ!** Pred uskladnením, čistením a údržbou vždy odpojte spotrebič od elektrickej siete a nechajte ho vychladnúť.
- Na čistenie nepoužívajte prúd vody ani parný čistič a netlačte spotrebič pod vodu, pretože diely sa namočia a môže dôjsť k zásahu elektrickým prúdom.
- Ak spotrebič nie je v dobrom stave čistoty, môže to nepriaznivo ovplyvniť životnosť 0 spotrebiča a spôsobíť nebezpečnú situáciu.
- Zvyšky jedla by sa mali pravidelne čistiť a odstraňovať zo spotrebiča. Ak spotrebič nie je správne vyčistený, skráti jeho životnosť a môže spôsobíť nebezpečné podmienky počas používania.

#### Čistenie

- Ochladený vonkajší povrch očistite handričkou alebo špongiou mierne navlhčenou v jemnom mydlovom roztoku.
- Z hygienických dôvodov je potrebné spotrebič pred použitím a po ňom vyčistiť.
- Zabráňte kontaktu elektrických komponentov s vodou.
- Spotrebič nikdy neponárajte do vody ani iných tekutín.
- Vnútro nádoby vyčistite neabrazívnym čistiacim prostriedkom a opláchnite čistou vodou.
- Žiadne diely nie sú vhodné do umývačky riadu.

Diely	Ako čistiť	Poznámka
Všetko prislúšenstvo, ako sú stojany, držiačky na stojany atď.	<ul style="list-style-type: none"> <li>Namočte do teplej mydlovej vody na približne 10 až 20 minút.</li> <li>Dôkladne opláchnite pod tečúcou vodou.</li> </ul>	Konečne dôkladne osušte všetky časti.
Vonkajšie sklenené povrchy	<ul style="list-style-type: none"> <li>Utrite dočista mäkkou handričkou s trochu neutrálneho čistiaceho prostriedku. Dbajte na to, aby sa do vnútra spotrebiča nedostala žiadna voda ani vlhkosť.</li> </ul>	
Vnútorne sklenené povrchy	<ul style="list-style-type: none"> <li>Odstráňte všetky zvyšky jedla.</li> <li>Utrite dočista mäkkou handričkou s trochu jemného čistiaceho prostriedku. Dbajte na to, aby sa do vnútra spotrebiča nedostala žiadna voda ani vlhkosť.</li> </ul>	
Sklenené dvere		

#### a) Vyprázdnenie misiek

- Pred čistením je potrebné najprv vyprázdniť všetky potraviny a prísady vnútri misiek.

#### b) Demontáž dávkovacieho kohútika:

- Uistite sa, že v miske sa vyprázdni všetok nápoj.
- Pred vybratím misiek rozmontujte kohútik.
- Odstráňte kolík (F), aby ste uvoľnili všetky ostatné časti. (obr. 13 na strane 6)
- Na umytie častí použite čistú a teplú vodu. (obr. 14 na strane 6)

#### c) Vyberte misku a veko:

- Ak chcete najprv odstrániť veko misiek (1) misiek (2), postupujte podľa týchto pokynov a pozrite si obr. 15 na strane 6.
  - Zdvihnite zadnú časť veka;
  - Vyberte veko misiek (1) z držačky umiestnenej na prednej strane.
- Potom nadvihnite prednú časť misiek, aby ste ju uvoľnili.
- Potom vyberte misku z jej polohy jemným zatlačením na zadnú stranu. Miska je teraz odpojená. (obr. 16 na strane 6)
- Nakoniec vyberte závitovku a odstráňte kryt tesniaceho klobúka (A) a tesniaci krúžok misiek (B). Vymeňte ich, ak sú opotrebované alebo každých 12 mesiacov. (obr. 17 na strane 7)

#### d) Vyberte misku a veko:

**POZORNOSŤ!** Všetky predtým rozobraté a odstránené komponenty sa musia dôkladne umyť a vydezinfikovať. Na udržanie vysokej kvality potravín dôrazne odporúčame čistenie a dezinfekciu tohto spotrebiča každý deň.

- Ak chcete vykonať tento postup správne, postupujte nasledovne:
  - Naplňte nádobu čistiacim prostriedkom a horúcou vodou teplotou 50 ~ 60 °C;
  - Rozobraté komponenty dôkladne umyte čistiacim roztokom.
  - Opláchnite horúcou vodou.
  - Súčasťou demontáže ponorte do roztoku a namočte ich na približne 30 minút.
  - Potom komponenty opäť umyte čistou vodou.
  - Na suchý, čistý povrch položte rôzne komponenty a všetky časti dobre osušte.
  - Zmontujte stroj podľa popisu v časti e) nižšie.

- Pred opätovným spustením prevádzky stroja vykonajte cyklus plákania s čistou vodou. (Pozrite si nižšie časť f.)

**VAROVANIE!** Veká misiek s žiarovkou neponárajte do žiadneho druhu tekutiny. Pred čistením sa uistite, že ste odstránili žiarovku zo stroja podľa popisu nižšie (obr. 29 na strane 8).

Čistenie osvetleného veka misiek podľa nasledujúceho postupu:

- Pomocou čistej vlhkej handričky utrite dolnú časť veka misiek a vonkajší povrch.
- Pomocou špongie namočenej do premývacieho roztoku vydezinfikujte spodnú časť [24] veka misiek a dávajte pozor, aby ste sa nedotkli závesnej časti (X) asi 10 minút (obr. 18 na strane 7).
- Dvakrát alebo viac opláchnite čistou špongiou namočenou v teplej čerstvej vode.
- Vysušte ju suchou čistou handričkou.
- Veko misiek nasadte späť až po vyčistení a dezinfekcii misiek.

#### e) Opätovná montáž premytých komponentov

**POZORNOSŤ!** Všetky premyté komponenty je potrebné opatrne znovu zmontovať. Niektoré komponenty musia byť adekvátne namazané dodanými mazivami, aby sa zabezpečilo ich efektívne fungovanie.

- Vždy skontrolujte neporušenosť tesnenia (A), ak sa nosí, vymeňte ho za nové (dodávané).
- Najmenej každých 12 mesiacov vymeňte kryt tesniaceho lístka závitovky (A).
- Zasuňte kryt tesniaceho lístka závitovky (A) tak, ako je uvedené nižšie. (Obr. 19 na strane 7).
- Namažte vnútornú časť krytu tesniaceho lístka závitovky (A) podľa obrázka 20 na strane 7 mazivom (dodáva sa).
- Potom vložte tesniaci krúžok misiek (B) a namažte ho dodaným mazivom, ako je uvedené nižšie. (obr. 21 na strane 7)
- Potom vložte závitovku s bielou podložkou (D) a čiernou podložkou (E) hriadeľa. Otočením závitovky ju zaradíte. (obr. 22 na strane 7)
- Potom misku položte na miesto, mierne zdvihnite hlavu závitovky tak, aby bola zarovnaná s polohou (E) misiek. (obr. 23 na strane 7)
- Zatlačte misku mierne nadol, kým nezapadne do správnej polohy a nezaznie „cvaknutie“. (obr. 24 na strane 7)

Pri opätovnom zmontovaní závitníka postupujte podľa nasledujúcich pokynov (7):

- Pomocou dodaného lubrikantu primerane namažte uzáver (Y) a komponenty znovu zmontujte.
- Nasadte kolík (F) a zároveň udržiavajte páčku závitníka stabilnú. (obr. 25 na strane 8)
- Vymeňte tesniaci krúžok kohútika (C), ak je opotrebovaný alebo ak uniká.

#### f) Oplachovanie stroja

**POZORNOSŤ!** Pred spustením spotrebiča po čistení musíte mať so sebou cyklus plákania.

Postup uvedené nižšie:

- Vylejte čistú vodu do misiek;
- Nechajte stroj bežať najmenej 5 minút v „premiešavaní“
- Vypnite stroj a vyprázdňte misku otvorením kohútika.

## g) Čistenie odkvapkávacej misky

**POZORNOSŤ!** Odkvapkávacia miska by sa mala vyprázdiť a vyčistiť vždy, keď červený plavák nainštalovaný v mriežke vyjde do úvahy. Mal by sa čistiť denne.

- Zdvihnite podnos tak, aby na ňom bola mriežka a vytiahnite ju. (obr. 26 na strane 8)
- Podnos a mriežku umyte samostatne vo vlažnej vode.
- Obidve časti dobre osušte a položte mriežku späť na hornú časť podnosu.
- Umiestnite vypúšťaciu hadicu do dodaného otvoru.
- Zasuňte podnos späť na miesto a zatlačte ho nadol, aby ste ho zaistili so strojom.

## h) Kryt osvetlenia

**POZORNOSŤ!** Počas čistenia dávajte pozor, aby ste neohli, neprušíli ani nepoškodili „kontakty“ (obr. 27 na strane 8). Akékoľvek poškodenie môže spôsobiť zlé vyhladenie krytu osvetlenia.

- Kontakty veka vyčistite vlhkou handričkou a dobre vysušte. Stroj vždy VYPNITE.
- Na čistenie neponárajte do vody.

## i) Výmena žiarovky

- Žiarovka by sa mala vymieňať len vtedy, keď je stroj vypnutý a napájací kábel je odpojený.
- Potom odstráňte ochranné kryty. Potom pomocou vhodného skrutkovača (nie je súčasťou dodávky) uvoľnite skrutky, aby ste odstránili kryt (obr. 28 na strane 8).
- Vyskrutkujte žiarovku (U) zo zásuvky (T) (obr. 29 na strane 8). A vymeňte ho za novú žiarovku (nie je súčasťou dodávky).

## j) Čistenie kondenzátora

- **POZORNOSŤ!** Kondenzátor môže čistiť len špecializovaný technik, ktorý musí usporiadať všetky prevádzkové sekvencie a s vhodným nástrojom/zariadením.
- Kondenzátor treba pravidelne čistiť (aspoň raz za každých 6 mesiacov), aby sa zachoval dobrý výkon stroja.
- Aby ste získali prístup ku kondenzátoru, musíte odstrániť bezpečnostné kryty.
- **VAROVANIE!** Demontáž bezpečnostných krytov odhalí niektoré ostré povrchy stroja.
- Pri demontáži bezpečnostného ochranného panelu postupujte nasledovne:  
(obr. 30 na strane 8)
  - 1) Zdvihnite a úplne odstráňte hornú časť bočného chrániča.
  - 2) Uvoľnite 4 skrutky zaisťujúce chránič na mieste.
  - 3) Po odstránení 4 skrutiek odstráňte bezpečnostný kryt. (obr. 31 na strane 8)
  - 4) Pomocou suchej kefy (nie je súčasťou dodávky) odstráňte prach, ktorý sa pri používaní časom nahromadil. (obr. 32 na strane 8)
  - 5) Po dôkladnom vyčistení kondenzátora opäť namontujte bezpečnostný chránič.

## k) Pravidelná údržba

Tento stroj musí pravidelne kontrolovať (aspoň každých 6 mesiacov) špecializovaný technik. Táto pravidelná kontrola slúži na zabezpečenie toho, aby všetky nainštalované komponenty a samotný stroj boli na vysokej úrovni bezpečnosti. Všetky opotrebované komponenty sa musia nahradiť originálnym náhradným dielom. Je zakázané používať tento stroj, ak je

chybný alebo opotrebovaný iba jeden z jeho komponentov. Používateľ má zakázané vykonávať pravidelnú údržbu.

## Údržba

- Pravidelne kontrolujte činnosť spotrebiča, aby ste predišli vážnym nehodám.
- Ak zistíte, že spotrebič nefunguje správne alebo že sa vyskytol problém, prestaňte ho používať, vypnite ho a kontaktujte dodávateľa.
- Všetku údržbu, inštaláciu a opravy musí vykonávať špecializovaný a autorizovaný technik alebo musí odporúčať výrobca.

## Preprava a skladovanie

- Pred uskladnením sa vždy presvedčte, že spotrebič je odpojený od napájania a úplne vychladnutý.
- Spotrebič skladujte na chladnom, čistom a suchom mieste.
- Nikdy nekladte na spotrebič ťažké predmety, pretože by sa mohli poškodiť.
- Spotrebič nepremiestňujte, keď je v prevádzke. Pri presúvaní odpojte spotrebič od napájania a podržte ho naspodku.

## Riešenie problémov

Ak spotrebič nefunguje správne, pozrite si nižšie uvedené tabuľku riešenia. Ak problém stále nedokážete vyriešiť, obráťte sa na dodávateľa/poskytovateľa služieb.

Problémy	Možná príčina	Možné riešenie
Stroj po zapojení do elektrickej zásuvky nefunguje	Napájací kábel a zástrčka sa nepripájajú pevne a správne	Znova skontrolujte pripojenie. A uistite sa, že všetky pripojenia sú pevne pripojené.
Únik z kohútika dávkovača	Závitník nie je správne namontovaný	Znova skontrolujte pripojenie. A uistite sa, že všetky pripojenia sú pevne pripojené.
	Piest závitníka nie je namazaný	Namažte piest závitníka
	Piest závitníka je chybný	Obráťte sa na dodávateľa.
Únik jedla zo zadnej časti misky	Miska nie je správne nasadená.	Znova skontrolujte polohu a znova namontujte misku.
	Tesniaci krúžok misky nie je namazaný.	Namažte tesniaci krúžok misky.
	Tesniaci krúžok misky je chybný.	Vymeňte za nový tesniaci krúžok misky.
Závitovka sa neotáča	Závitovka je zablokovaná ťadom v miske.	Najsôr nechajte ťad roztopiť.
Stroj nevyrába granitu	Pracovný režim nie je v režime Granita	Zvoľte možnosť „Režim Granita“
	Kondenzátor je znečistený.	Kondenzátor pravidelne čistite.
	Ventilácia nie je dostatočná	Zabezpečte dostatočné vetranie
	Stroj v blízkosti zdroja tepla.	Spotrebič odložte od zdroja tepla

Závítovka je počas prevádzky hlučná	Predné tesnenie (A) je namontované nesprávne.	Znova skontrolujte a správne nasadte predné tesnenie (A).
	Predné tesnenie (A) nie je namazané	Namajte predné tesnenie (A).
	Konzistencia je príliš hrubá	Zmeňte konzistenciu.
Granita má čierne škvrny	Misa je znečistená.	Vypnite a odpojte stroj. Dôkladne vyčistite misku.
	Tesniaci krúžok závitovky je znečistený.	Opäť vyčistite tesniaci krúžok.
Kohút dávkovača sa neuvolňuje správne	Závitník je zablokovaný ladom	Vypnite stroj, aby sa ľad roztopil.

## Záruka

Všetky chyby ovplyvňujúce funkčnosť spotrebiča, ktoré sa objavia do jedného roka po zakúpení, budú opravené bezplatnou opravou alebo výmenou za predpokladu, že spotrebič bol použitý a udržiavaný v súlade s pokynmi a že nebol nijakým spôsobom zneužitý ani nesprávne použitý. Vaše zákonné práva nie sú ovplyvnené. Ak sa na spotrebič vzťahuje záruka, uveďte, kde a kedy bol zakúpený a uveďte doklad o kúpe (napr. potvrdenie). V súlade s našimi zásadami neustáleho vývoja produktov si vyhradzuje právo zmeniť špecifikácie produktu, balenia a dokumentácie bez predchádzajúceho upozornenia.

## Likvidácia a životné prostredie



Pri vyradovaní spotrebiča z prevádzky sa výrobok nesmie likvidovať s iným komunálnym odpadom. Namiesto toho je vaša zodpovednosťou likvidovať odpadové zariadenie jeho odovzdaním na určenom zbernom mieste. Nedodržanie tohto pravidla môže byť penalizované v súlade s platnými predpismi o likvidácii odpadu. Separovaný zber a recyklácia vášho odpadového zariadenia v čase jeho likvidácie pomôže chrániť prírodné zdroje a zabezpečiť, aby bolo recyklované spôsobom, ktorý chráni ľudské zdravie a životné prostredie.

Ďalšie informácie o tom, kde môžete odovzdať svoj odpad na recykláciu, získate od miestnej spoločnosti na zber odpadu. Výrobcovia a dovozci nenesú zodpovednosť za recykláciu, spracovanie a ekologickú likvidáciu, a to ani priamo, ani prostredníctvom verejného systému.

## DANSK

Kære kunde

Tak, fordi du købte dette Arctic-apparat. Læs denne brugervejledning omhyggeligt, og vær især opmærksom på de sikkerhedsbestemmelser, der er beskrevet nedenfor, før du installerer og bruger dette apparat første gang.

## Sikkerhedsanvisninger

- Apparatet må kun bruges til det tilsigtede formål, som beskrevet i denne vejledning.
- Producenten er ikke ansvarlig for skader, der skyldes forkert betjening og forkert brug.



**FARE! RISIKO FOR ELEKTRISK STØD!** Forsøg ikke selv at reparere apparatet. Nedsænk ikke apparatets elektriske dele i vand eller andre væsker. Hold aldrig apparatet under rindende vand.

**BRUG ALDRIG ET BESKADIGET APPARAT!** Kontrollér de elektriske forbindelser og ledningen regelmæssigt for skader. Hvis apparatet er beskadiget, skal du koble det fra strømforsyningen. Reparationer må kun udføres af en leverandør eller en kvalificeret person for at undgå fare eller personskade.

**ADVARSEL!** Når apparatet placeres, skal strømkablet om nødvendigt føres sikkert for at undgå utilsigtet træk, beskadigelse, kontakt med varmefloden eller risiko for at snuble.

**ADVARSEL!** Så længe stikket er i stikkontakten, er apparatet sluttet til strømforsyningen.

**ADVARSEL!** Sluk ALTID for apparatet, før du kobler det fra strømforsyningen, rengør, vedligeholder eller opbevarer det.

• Tilslut kun apparatet til en stikkontakt med den spænding og frekvens, der er angivet på apparatets mærkat.

• Rør ikke ved stikket/de elektriske forbindelser med våde eller fugtige hænder.

• Hold apparatet og det elektriske stik væk fra vand og andre væsker. Hvis apparatet falder i vand, skal du straks fjerne strømforsyningstilslutningerne. Brug ikke apparatet, før det er blevet kontrolleret af en autoriseret tekniker. Manglende overholdelse af disse instruktioner vil medføre livstruende risici.

• Tilslut strømforsyningen til en lettilgængelig stikkontakt, så du straks kan tage stikket ud af kontakten i nødstilfælde.

• Sørg for, at ledningen ikke kommer i kontakt med skarpe eller varme genstande, og hold den væk fra åben ild. Træk aldrig i netledningen for at tage den ud af stikkontakten, men træk altid i stikket i stedet for.

• Bær aldrig apparatet i ledningen.

• Forsøg aldrig selv at åbne kabinettet.

• Indsæt ikke genstande i apparatets kabinet.

• Efterlad aldrig apparatet uden opsyn under brug.

• Dette apparat skal betjenes af uddannet personale i restaurantens køkken, kantiner eller barpersonale osv.

• Apparatet må ikke betjenes af personer med nedsatte fysiske, sansmæssige eller mentale evner, eller personer med manglende erfaring og viden.

• Apparatet må under ingen omstændigheder bruges af børn.

• Opbevar apparatet og dets elektriske tilslutninger utilgængeligt for børn.

• Brug aldrig andet tilbehør eller andet end det, der følger med apparatet, eller som producenten anbefaler. Hvis dette ikke gøres, kan det udgøre en sikkerhedsrisiko for brugeren og beskadige apparatet. Brug kun originale dele og tilbehør.

• Betjen ikke dette apparat ved hjælp af en ekstern timer eller et fjernbetjeningsystem.

• Stil ikke apparatet på en varmegenstand (benzin, el, komfur osv.).

• Tildæk ikke apparatet, mens det er i brug.

• Stil ikke genstande oven på apparatet.

• Brug ikke apparatet i nærheden af åben ild, eksplosive eller brandfarlige materialer. Brug altid apparatet på en vandret, stabil, ren, varmebestandig og tør overflade.

• Apparatet er ikke egnet til installation i et område, hvor der kan anvendes en vandstråle.

• Der skal være mindst 20 cm fri plads omkring apparatet til ventilation under brug.

DK

- **ADVARSEL!** Hold alle ventilationsåbninger på apparatet fri for forhindringer.

## Særlige sikkerhedsanvisninger



**FORSIGTIG! RISIKO FOR BRAND!** Det anvendte kølemiddel er R290. Det er et brandbart kølemiddel, som er miljøvenligt. Selvom det er brandfarligt, beskadiger det ikke ozonlaget og øger ikke drivhuseffekten. Brugen af dette kølemiddel

har imidlertid ført til en lille stigning i apparatets støjniveau. Ud over kompressorens støj kan du muligvis høre kølevandet flyde rundt om systemet. Det er uundgåeligt og har ingen negativ indvirkning på apparatets ydeevne. Pas på under transport og opsætning af apparatet, at ingen dele af kølesystemet beskadiges. Lækkende kølevand kan beskadige øjnene.

- Dette apparat er beregnet til kommerciel brug.
- Apparatet må ikke betjenes uden fyldning for at forhindre overophedning.
-  **FARLIGT! RISIKO FOR PERSONSKADE!** Der er bevægelige dele inde i skålen, som kan forårsage personskade. Sluk for maskinen, og frakobl den fra strømforsyningen, før du udfører nogen handlinger.
- **FORSIGTIG!** Sluk ALTID for maskinen, og afbryd strømforsyningen, før du rører ved nogen af motordelene. Hvis netledningen er beskadiget, skal den udskiftes af producenten, dennes servicerepræsentant eller tilsvarende kvalificerede personer for at undgå fare.
- **OPMÆRKSOMHED!** Fyld ikke belastningen over MAX-niveau.
- **FORSIGTIG! RISIKO FOR FORBRÆNDINGER!** Kølemiddelvæske, der sprøjtes på huden, kan forårsage kritiske forbrændinger. Hold øjne og hud beskyttet. Hvis kølemidlet brænder, skal det straks skylles med koldt vand. Hvis forbrændingerne er alvorlige, påføres is, og medicinsk behandling kontaktes straks.
- **ADVARSEL!** Sørg for tilstrækkelig ventilation i den omgivende struktur, når der indbygges. Bloker aldrig luft sugningen og luftudtaget for at holde luftcirkulationen.
- Anbring ikke farlige produkter, såsom brændstof, alkohol, maling, aerosoldåser med brændbare drivmidler, brændbare eller eksplosive stoffer osv. i eller i nærheden af apparatet.

## Tilsigtet brug

- Dette apparat er beregnet til at blive brugt til kommercielle anvendelser, f.eks. i køkkener på restauranter, kantiner, hospitaler og i kommercielle virksomheder som bagerier, støberier osv., men ikke til kontinuerlig masseproduktion af fødevarer.
- Dette apparat er beregnet til at dispensere kolde drikkevarer. Enhver anden brug kan føre til beskadigelse af apparatet eller personskade.
- Betjening af apparatet til ethvert andet formål skal anses som misbrug af apparatet. Brugeren er eneansvarlig for forkert brug af enheden.

## Installation af jordforbindelse

Dette apparat er klassificeret som **beskyttelsesklasse I** og skal tilsluttes en beskyttende jordforbindelse. Jordforbindelse reducerer risikoen for elektrisk stød ved at tilvejebringe en ledning til den elektriske strøm.

Dette apparat er udstyret med en netledning med jordstik eller

elektriske forbindelser med jordledning. Tilslutningerne skal være korrekt installeret og jordforbundet.

## Produktets vigtigste dele

(Fig.1 på side 3)

1. Dæksel til skållåg
2. Skål
3. Betjeningspanel
4. Aftagelig drypbakke
5. Gitter
6. Flyde (overløbsindikator)
7. Dispenserhænder
8. Håndtag
9. Fødder

## Reserve dele

- A. Dæksel til sømforsglingshjelme x3
- B. Kummertætningsring x1
- C. Tætningsring til dispenserhænder x10
- D. Sneglaksel hvid spændeskive x3
- E. Sneglaksel sort spændeskive x3
- F. Rør med smøremiddel x1

## Betjeningspanel

(Fig.2 på side 3)

10. Indikatorlampe for skål
11. Skærm
12. Knap til valg af funktion for den ønskede skål
13. Højre panel
14. Øger hårdhed + / Temperatur
15. Visning af hårdhed/temperatur
16. Sænk hårdhed - /Temperatur
17. Venstre rudel
18. Granita-tilstandsindikator
19. Juicetilstandsindikator
20. Indikator for SLUKKET-tilstand
21. Afbryder
22. Knap til indstilling af parameter (Se == > Maskinens parameterindstilling)
23. Lysknap

## Strømskema

(Fig.3 på side 4)

- T. Afbryder
- M1: Kompressor
- FA: Kompressoroverbelastning
- KA: Kompressorrelæ
- C: Start kondensator
- M2: Kondensatorblæsemotor
- DPF1\DPF2: Elektronisk udvidelse vavle af 1\2
- NTC1\NTC2: Driksensor af 1\2
- NTC3\NTC4: Sensor for sugning af 1\2
- WX: Temperaturvisning
- MI \MII : Motor til jævnstrøm i 1\2
- LED1 \LEDII : LED-lamper på 1\2

## Klargøring før brug

- Fjern alt beskyttende emballage og indpakning.
- Kontrollér, at apparatet er i god stand og med alt tilbehør. I tilfælde af ufuldstændig eller beskadiget levering skal du straks

kontakte leverandøren. I så fald må enheden ikke anvendes.

- Rengør tilbehøret og apparatet før brug (se ==> Rengøring og vedligeholdelse).
- Sørg for, at apparatet er helt tørt.
- Anbring apparatet på en vandret, stabil og varmeresistent overflade, der er sikker mod vandsprøjt.
- Behold emballagen, hvis du har planer om at opbevare apparatet i fremtiden.
- Gem brugervejledningen til senere brug.

**BEMÆRK!** På grund af rester fra fremstillingen kan apparatet afgive en let lugt under de første par anvendelser. Dette er normalt og indikerer ikke nogen defekt eller fare. Sørg for, at apparatet er godt ventileret.

## Betjeningsvejledning

### a) Tilberedning af fødeveirengrediensen:

(Fig. 4 på side 4)

- Fortynd og bland KONCENTRET med VAND i en egnet beholder i henhold til producentens opskrifter. SKAL DEN OPNÅEDE BLANDING HAVE ET MINIMUMSUKKERINDHOLD PÅ 13°BRIX. En lavere koncentration kan beskadige sneglene og/eller gearmotorerne.
- **ADVARSEL!** Madveirengrediensens temperatur må aldrig overstige 25 °C.
- **ADVARSEL!** Må aldrig bruges med vand.

### b) Sådan puttes fødeveirengrediensen i maskinen:

- **ADVARSEL!** Madveirengrediensen bør kun hældes i skålen [2], når maskinen er SLUKKET og ikke er tilsluttet strømforstyringen.
- For at fjerne skålens låg [1] på skålen [2] skal du følge disse instruktioner (fig. 5 på side 4):
  - 1) Løft den bageste del af låget;
  - 2) Tag skållåget [1] af holderen, der er placeret på forsiden.
- Hæld forsigtigt fødeveirengrediensen [G] i skålen [2] og ikke ud over "MAKSIMALT NIVEAU". (Fig. 6 på side 4). (Hæld ikke varm væske for at undgå fare.)
- Når du har hældt madingrediensen i skålen [2], skal du lukke skållåget [1] oven på skålen [2]. (Fig. 7 på side 4)

### ADVARSLER!

1. Tænd aldrig for maskinen, hvis skållåget mangler. Sluk for maskinen, og tag stikket ud, inden du fjerner skålens låg.
2.  Der er nogle bevægelige dele inde i skålen, som kan forårsage personskader, sluk for maskinen, og tag stikket ud af stikkontakten, før der udføres nogen form for betjening.

### c) Start betjening af maskinen:

(Betjeningspanel: Fig.2 på side 3)

Hver skål kontrolleres uafhængigt.

- Sæt først stikket i en egnet stikkontakt.
- Tryk derefter på [21] for at tænde for maskinen. Tryk på [21] og hold den nede i 3 sekunder for at skifte til STANDBY-tilstand på maskinen, når den ikke er i brug. (Fig. 8 på side 5).
- Tryk derefter på den tilsvarende skålknap [12].  
Tryk derefter på fortløbende for at vælge driftstilstand. Der er 3 driftstilstande: Granita [18], juice [19] eller OFF [20]. Den vises i rækkefølge, og det tilsvarende ikon lyser.

II). Serveres med Granita

(Fig. 9 på side 5)

- Tryk på den tilsvarende skålknap [12].
- Tryk derefter på fortløbende for at vælge Granita-tilstand [18] lyser.
- Tryk derefter på "+" eller "-" fortløbende for at justere hårdheden. Niveauret mellem 1 (blødt med meget vandindhold) og 7 (hårdt med mindre vandindhold).

III). Til servering med kolde drikke

(Fig. 10 på side 5)

- Tryk på den tilsvarende skålknap [12], indtil [19] lyser.
- Skift til indstilling af saftens temperatur ved at trykke langt på [22], indtil "PR" blinker på displayet.
- Tryk på [22] igen for at vælge skål 1(F1) eller 2(F2), indtil "F1" eller "F2" vises på temperaturdisplayet.
- Tryk på venstre panel [17] for at justere temperaturen fra 1 °C - 7 °C. Temperaturen indstilles korrekt. Efter at have blinket 15 gange uden drift, vender displayet tilbage til normal tilstand.

### MEDELELSE:

- Den aktuelle temperatur vises på displayet som normalt.
- Tryk på [14] og [16] samtidigt for at gendanne standardtemperaturen [2 °C].
- Displayet viser "PR" / "F1" / "F2" : Indstilling af safttemperatur / skål 1 / skål 2. Tilstanden bliver ugyldig efter at have blinket 15 gange uden drift, og displayet skifter tilbage til normal tilstand.
- Kun venstre panel [17] kan betjenes (for både skål 1 og 2) inden for modellen til indstilling af saftens temperatur.

III). For at holde op med at arbejde

- Tryk på den tilsvarende skålknap [12].
- Tryk derefter på fortløbende, indtil SLUK-tilstand [20] lyser. Derefter vil den holde op med at røre rundt og køle.

### d) Sådan rengøres den tilsvarende skål:

- Tryk og hold den tilsvarende beholderknap [12] nede i ca. 6 sekunder.
  - Den tilsvarende skålventil er helt åben til rengøring i ca. 3 minutter. I denne tilstand viser displayet "°C".
- OPMÆRKSOMHED!** I denne tilstand åbnes den elektroniske ekspansionsventil på den tilsvarende skål. Men sneglen rører stadig ved rengøring. Påfyld varmt og rent vand i skålen, der ikke overstiger "MAKSIMALT NIVEAU". Læg ikke hånden indeni. Sluk for maskinen, og tag stikket ud af stikkontakten for at rengøre eller desinficere maskinen grundigt.

### e) Udlevering af granita

(Fig.11 på side 6)

- Træk i taphåndtaget for at dosere madvaren.

**BEMÆRKNING:** Kontrollér regelmæssigt drikkenes temperatur i skålen [2]. Lad maskinen køre, når der er mad i skålen.

Hvis maskinen ikke betjenes kontinuerligt, er det nødvendigt at bortskaffe den lille mængde fra haneområdet, inden der serveres for kunden.

## Maskinens parameterindstilling

### ADVARSEL! Det anbefales ikke at ændre

disse indstillinger nedenfor, da maskinen allerede er justeret til de optimale indstillinger med fabriksstandard. Skift kun indstillinger, hvis det er nødvendigt.

### Indstilling

Tryk og hold [22] nede i ca. 6 sekunder. "PA" vises på displayet. Tryk på "+" eller "-" for at indtaste værdien "15" (det er koden for at gå i indstillingstilstand).

Tryk derefter på [22] konsekutivt for at vælge den parameter (displayet viser konsekutivt), som du ønsker at ændre. Parametrene er anført nedenfor:

Skærm	Beskrivelse	Indstillingsområde	Fabriksstandard
F1	Temperaturen på skål I i juice-tilstand	1°C - 7°C	2°C
F2	Temperaturen på skål II under saftfunktion	1°C - 7°C	2°C
F3	Ikke relevant		
C1	Beskyttelse, når temperaturen er lav	-13 °C ~ -3 °C	-5°C
C3	Væsketemperatur i første fase	5°C - 10°C	10°C
C4	Væsketemperatur i andet trin	3°C - 8°C	5°C
A1	Temperaturføler til skål I	-5°C ~ 5°C	0°C
A2	Temperaturføler til skål II	-5°C ~ 5°C	0°C
A3	Ikke relevant		
E1	Temperaturforskelle under juicetilstand	1°C - 5°C	2°C
E2	Forsinkelse af kompressorens tid	2 - 8 min.	2 min.

## Rengøring og vedligeholdelse

- **OPMÆRKSOMHED!** Tag altid stikket ud af kontakten, og afkøl det inden opbevaring, rengøring og vedligeholdelse.
- Brug ikke vandstråle eller damprenser til rengøring, og skub ikke apparatet under vand, da delene kan blive våde og få elektrisk stød.
- Hvis apparatet ikke holdes rent, kan det påvirke apparatets levetid negativt og medføre en farlig situation.
- Rester af mad skal rengøres regelmæssigt og fjernes fra apparatet. Hvis apparatet ikke rengøres korrekt, vil det reducere dets levetid og kan resultere i en farlig tilstand under brug.

### Rengøring

- Rengør den afkølede udvendige overflade med en klud eller svamp, der er let fugtet med en mild sæbeopløsning.
- Af hygiejneshensyn skal apparatet rengøres før og efter brug.
- Undgå, at vand kommer i kontakt med de elektriske komponenter.
- Nedsænk aldrig apparatet i vand eller andre væsker.
- Rengør indersiden af beholderen med et ikke-slibende rengøringsmiddel, og skyl med rent vand.
- Ingen dele tåler opvaskemaskine.

Dele	Rengøring	Bemærkning
Alt tilbehør som f.eks. stativer, stativholder osv.	<ul style="list-style-type: none"><li>• Lægges i blød i varmt sæbevand i ca. 10-20 minutter.</li><li>• Skyl grundigt under rindende vand.</li></ul>	Tør endelig alle dele grundigt.
Udvendige glasoverflader	<ul style="list-style-type: none"><li>• Rengør med en blød klud og lidt neutralt rengøringsmiddel. Sørg for, at der ikke trænger vand eller fugt ind i apparatet.</li></ul>	
Indvendige glasoverflader	<ul style="list-style-type: none"><li>• Fjern eventuelle madrester.</li><li>• Rengør med en blød klud og lidt mildt rengøringsmiddel. Sørg for, at der ikke trænger vand eller fugt ind i apparatet.</li></ul>	
Glaslåge		

### a) Tømning af skålene

- Før en skål kan rengøres, skal den tømmes for alle ingredienser i skålen først.

### b) Adskil dispenserhanen:

- Sørg for, at alle drikkevarer er tømt inde i skålen.
- Adskil vandhanen, inden skålen fjernes.
- Fjern stiften (F) for at frigøre alle de andre dele. (Fig. 13 på side 6)
- Brug rent og varmt vand til at vaske delene. (Fig. 14 på side 6)

### c) Fjern skålen og låget:

- Følg disse instruktioner og se fig. 15 på side 6 for at fjerne skållåget (1) på skålen (2) først.
  - 1) Løft den bageste del af låget;
  - 2) Tag skållåget (1) af holderen, der er placeret på forsiden.
- Løft derefter den forreste del af skålen for at frigøre den.
- Fjern derefter skålen fra dens position ved at trykke let på bagsiden. Skålen er taget af nu. (Fig. 16 på side 6)
- Tag til sidst sneklen ud, og fjern tætningsdækslet (A) og skålens tætningsring (B). Udskift den, hvis den er slidt eller hver 12. måned. (Fig. 17 på side 7)

### d) Fjern skålen og låget:

- OPMÆRKSOMHED!** Alle tidligere adskilte og fjernede komponenter skal vaskes og desinficeres grundigt. Vi anbefaler på det kraftigste daglig rengøring og desinficering af denne maskine for at opretholde en høj kvalitet af madvarerne.
- Gør følgende for at udføre denne procedure korrekt:
    - Fyld en beholder med rengøringsmiddel og varmt vand med en temperatur på 50 - 60 °C;
    - Vask de adskilte komponenter grundigt med rengøringsopløsningen.
    - Skyl med varmt vand.
    - Dyp demonteringskomponenterne i opløsningen og lad dem ligge i blød i ca. 30 minutter.
    - Vask derefter komponenterne igen med rent vand.
    - Anbring forskellige komponenter på en tør, ren overflade, og tør alle dele godt.
    - Montér maskinen som beskrevet i nedenstående del **e**).
    - Udfør skylcyklussen med rent vand, inden maskinen startes igen. (Se nedenstående del **f**.)

**ADVARSEL!** Skållågene må ikke nedsænkes i nogen form for

væske med lyspæren. Inden rengøring skal du sørge for, at pæren er fjernet fra maskinen som beskrevet nedenfor (fig.29 på side 8).

Sådan rengøres det oplyste skållåg som vist nedenfor:

1. Brug en ren, fugtig klud til at aftørre den nederste del af skållåget og den udvendige overflade.
2. Brug en svamp dyppet i vaskeopløsningen, desinficer den nederste del (24) af skållåget, og pas på ikke at røre hængselsdelen (X) i ca. 10 minutter (fig. 18 på side 7).
3. Skyl to eller flere gange med en ren svamp vædet i varmt, frisk vand.
4. Tør den med en tør, ren klud.
5. Sæt først låget til skålen på, når skålen er rengjort og desinficeret.

#### e) Genmontering af de vaskede komponenter

**OPMÆRKSOMHED!** Alle de vaskede komponenter skal samles forsigtigt igen. Nogle komponenter skal smøres tilstrækkeligt med de medfølgende smøremidler for at sikre, at de fungerer effektivt.

- Kontrollér altid, om pakningen er intakt (A), hvis den er slidt, og udskift den med en ny (medfølger).
- Udskift dækslet til sneglens tætningshætte (A) i mindst hver 12. måned.
- Indsæt dækslet til sneglens tætningshætte (A) som vist nedenfor. (Fig. 19 på side 7).
- Smør indersiden af dækslet til sneglens tætningshjul (A) som vist på Fig.20 på side 7 med smøremidlet (leveret).
- Indsæt derefter skålens tætningsring (B), og smør med det medfølgende smøremiddel omkring den som vist nedenfor. (Fig. 21 på side 7)
- Indsæt derefter sneglen med den hvide spændeskive (D) og den sorte spændeskive (E) til akslen. Drej sneglen, så den går i indgreb. (Fig. 22 på side 7)
- Sæt derefter skålen på plads igen, og løft hovedet af sneglen en smule, så det er på linje med skålens position (E). (Fig. 23 på side 7)
- Tryk skålen let nedad, indtil den går i indgreb med den korrekte position, og der høres et klik. (Fig. 24 på side 7)

Følg nedenstående anvisninger for at samle hanen (7) igen:

- Brug det medfølgende smøremiddel til at smøre hættens (Y) tilstrækkeligt, og saml komponenterne igen.
- Sæt stiftten (F) på, mens du holder taphåndtaget i ro. (Fig. 25 på side 8)
- Udskift gevindpakkingsringen (C), hvis den er slidt eller utæt.

#### f) Skytning af maskinen

**OPMÆRKSOMHED!** Før maskinen startes op efter rengøringen, skal skyllecyclussen udføres.

Procedurer som nedenfor:

- Hæld det rene vand i skålen.
- Lad maskinen køre i mindst 5 minutter i "omringning"
- Sluk for maskinen, og tøm skålen ved at åbne for vandhanen.

#### g) Rengøring af drypbakken

**OPMÆRKSOMHED!** Drypbakken skal tømmes og rengøres, hver gang den røde flyder, der er installeret i gitteret, stiger til syne. Det skal rengøres dagligt.

- Løft bakken med risten ovenpå, og træk den ud. (Fig. 26 på side 8)

- Vask bakken og risten separat med lunke vand.
- Tør begge dele godt, og sæt hylsteret tilbage oven på bakken.
- Anbring afløbsslangen i den medfølgende åbning.
- Sæt bakken på plads igen, og tryk ned for at fastgøre den med maskinen.

#### h) Lysende låg

**OPMÆRKSOMHED!** Under rengøringsprocessen skal du passe på ikke at bøje, knække eller beskadige "kontaktterne" (fig. 27 på side 8). Enhver skade kan forårsage en dårlig funktion af lyslåget.

- Rengør lågkontaktterne med en fugtig klud, og tør dem grundigt. Sluk altid maskinen.
- Må ikke nedsænkes i vand til rengøring.

#### i) Udskiftning af pære

- Pæren bør kun udskiftes, når maskinen er slukket, og netledningen er taget ud af stikkontaktten.
- Fjern derefter beskyttelseshætterne. Brug derefter en korrekt skrueetrækker (medfølger ikke) til at løsne skrueerne for at fjerne dækslet (fig. 28 på side 8).
- Fjern pæren (U) fra fatningen (T) (fig.29 på side 8). Og udskift den med en ny pære (medfølger ikke).

#### j) Rengøring af kondensatoren

**OPMÆRKSOMHED!** Kondensatoren kan kun rengøres af en specialiseret tekniker, som skal organisere alle driftssekvenserne og med passende værktøj/udstyr.

- Kondensatoren skal rengøres regelmæssigt (mindst én gang hver 6. måned) for at sikre maskinens gode ydeevne.
- For at få adgang til kondensatoren skal sikkerhedsafskærmningerne fjernes.
- **ADVARSEL!** Aftagning af sikkerhedsafskærmninger vil blotlægge nogle skarpe overflader på maskinen.
- Gå frem som nedenfor for at fjerne sikkerhedsafskærmningspanelet: (Fig. 30 på side 8)

- 1) Løft og fjern sideskærmens øverste del helt;
- 2) Løsn de 4 skrueer, der holder skærmen på plads.
- 3) Når de 4 skrueer er fjernet, skal sikkerhedsskærmen tages af. (Fig. 31 på side 8)
- 4) Brug en tør børste (medfølger ikke) til at fjerne det støv, der har samlet sig med tiden ved brug. (Fig. 32 på side 8)
- 5) Når kondensatoren er blevet grundigt rengjort, skal sikkerhedsskærmen samles igen.

#### k) Regelmæssig vedligeholdelse

Maskinen skal kontrolleres regelmæssigt (mindst hver 6. måned) af en specialiseret tekniker. Denne periodiske kontrol har til formål at sikre, at alle installerede komponenter og selve maskinen har et højt sikkerhedsniveau.

Alle slidte komponenter skal udskiftes med en original reservedel. Det er forbudt at bruge denne maskine, selv når kun en af dens komponenter er defekt eller slidt. Det er forbudt for brugeren at udføre periodisk vedligeholdelse.

#### Vedligeholdelse

- Kontroller jævnligt apparatets funktion for at undgå alvorlige ulykker.
- Hvis du opdager, at apparatet ikke fungerer korrekt, eller at der er et problem, skal du stoppe med at bruge det, slukke det og kontakte leverandøren.

- Al vedligeholdelse, installation og reparationsarbejde skal udføres af specialiserede og autoriserede teknikere eller anbefales af producenten.

### Transport og opbevaring

- Inden opbevaring skal det altid sikres, at apparatet er koblet fra strømforsyningen og kølet helt af.
- Opbevar apparatet på et køligt, rent og tørt sted.
- Anbring aldrig tunge genstande på apparatet, da det kan beskadige det.
- Flyt ikke apparatet, mens det er i brug. Tag stikket ud af kontakten, når apparatet flyttes, og hold det nede.

### Fejlfinding

Hvis apparatet ikke fungerer korrekt, bedes du se nedenstående tabel for løsningen. Hvis du stadig ikke kan løse problemet, skal du kontakte leverandøren/serviceudbyderen.

Problemer	Mulig årsag	Mulig løsning
Maskinen fungerer ikke, når den er sat i stikkontakten	Elledningen og stikket må ikke sættes ordentligt i	Kontrollér forbindelsen igen. Og sørg for, at alle tilslutninger er forsvarligt tilsluttet.
Lækage fra dispenserhane	Hanen er ikke monteret korrekt	Kontrollér forbindelsen igen. Og sørg for, at alle tilslutninger er forsvarligt tilsluttet.
	Tapstemplet er ikke smurt	Smør gevindstemplet
	Tapstemplet er defekt	Kontakt leverandøren.
Madlækage fra bagsiden af skålen	Skålen er ikke monteret korrekt.	Kontrollér igen placeringen, og saml skålen igen.
	Skålens tætningsring er ikke smurt.	Smør skålens tætningsring.
	Skålens tætningsring er defekt.	Udskift skålens nye tætningsring.
Sneglen drejer ikke	Sneglen er blokeret af isen i skålen.	Lad først isen smelte.
Maskinen gør ikke granita	Arbejdstilstanden er ikke i "Granita-tilstand"	Vælg "Granita-tilstand"
	Kondensatoren er snavset.	Rengør kondensatoren regelmæssigt.
	Ventilationen er ikke tilstrækkelig	Tillad tilstrækkelig ventilation
	Maskinen i nærheden af varmekilden.	Læg maskinen væk fra varmekilden
Sneglen støjer under drift	Den forreste tætning (A) er monteret forkert.	Kontrollér igen, og sæt den forreste tætning (A) korrekt.
	Den forreste pakning (A) er ikke smurt	Smør den forreste pakning (A).
	Konsistensen er for tyk	Ændre konsistensen.

Granita har sorte pletter	Skålen er snavset.	Sluk for maskinen, og tag stikket ud. Rengør skålen grundigt.
	Sneglens tætningsring er snavset.	Rengør pakningsringen igen.
Dispenserhanen udløses ikke korrekt	Vandhanen er blokeret af isen	Sluk for maskinen, så isen kan smelte.

### Garanti

Enhver defekt, der påvirker apparatets funktion, og som bliver synlig inden for et år efter købet, vil blive repareret gratis, forudsat at apparatet er blevet brugt og vedligeholdt i overensstemmelse med anvisningerne og ikke er blevet misbrugt eller misbrugt på nogen måde. Dine lovbestemte rettigheder påvirkes ikke. Hvis apparatet er dækket af garanti, skal du angive, hvor og hvornår det blev købt og inkludere købsbevis (f.eks. kvittering).

I overensstemmelse med vores politik om kontinuerlig produktudvikling forbeholder vi os ret til at ændre produkt-, emballage- og dokumentationsspecifikationer uden varsel.

### Kassering og miljø



Når apparatet tages ud af drift, må produktet ikke bortskaffes sammen med andet husholdningsaffald. Det er i stedet dit ansvar at bortskaffe dit affaldsudstyr ved at aflevere det til et udpeget indsamlingssted. Manglende overholdelse af denne

regel kan straffes i overensstemmelse med gældende regler for bortskaffelse af affald. Den separate indsamling og genbrug af dit affaldsudstyr på bortskaffelsestidspunktet vil bidrage til at bevare naturressourcerne og sikre, at det genbruges på en måde, der beskytter menneskers sundhed og miljøet.

For yderligere oplysninger om, hvor du kan aflevere dit affald til genbrug, bedes du kontakte dit lokale affaldsselskab. Producenterne og importørerne tager ikke ansvar for genbrug, behandling og økologisk bortskaffelse, hverken direkte eller gennem et offentligt system.

## SUOMALAINEN

### Hvå asiakas,

Kiitos, että ostit tämän Arctic-laitteen. Lue tämä käyttöopas huolellisesti ja kiinnitä erityistä huomiota alla oleviin turvallisuusmääräyksiin ennen laitteen ensimmäistä asennusta ja käyttöä.

### Turvallisuusohjeet

- Käytä laitetta vain siihen tarkoitukseen, johon se on suunniteltu, tässä oppaassa kuvatulla tavalla.
- Valmistaja ei ole vastuussa mistään vahingoista, jotka johtuvat virheellisestä käytöstä tai virheellisestä käytöstä.
- ⚡ **VAARA! SÄHKÖISKUN VAARA!** Älä yritä korjata laitetta itse. Älä upota laitteen sähköisiä veteen tai muihin nesteisiin. Älä koskaan pidä laitetta juoksevan veden alla.
- **ÄLÄ KOSKAAN KÄYTÄ VAURIOITUNUTTA LAITETTA!** Tarkista sähköliitännät ja johto säännöllisesti vaurioiden varalta. Jos laite on vaurioitunut, irrota se virtalähteestä. Vain toimittaja

tai pätevä henkilö saa tehdä korjauksia vaaratilanteiden ja loukkaantumisten välttämiseksi.

- **VAROITUS!** Kun sijoitat laitteen paikalleen, reititä virtajohto tarvittaessa turvallisesti, jotta vältetään tahaton vetäminen, vaurioituminen, kosketus lämmityspintaan tai kompastumisvaara.
- **VAROITUS!** Kun pistoke on pistorasiassa, laite on kytketty virtalähteeseen.
- **VAROITUS!** Sammuta AINA laite ennen sen irrottamista virtalähteestä, puhdistuksesta, kunnossapidosta tai varastoinnista.
- Kytke laite pistorasiaan vain laitteen merkinnöissä mainitulla jännitteellä ja taajuudella.
- Älä koske pistokkeeseen/sähköliitäntöihin märillä tai kosteilla käsillä.
- Pidä laite ja sähköpistoke/-liitännät poissa vedestä ja muista nesteistä. Jos laite putoaa veteen, irrota virransyöttöliitännät välittömästi. Älä käytä laitetta, ennen kuin valtuutettu teknikko on tarkistanut sen. Näiden ohjeiden noudattamatta jättäminen aiheuttaa hengenvaarallisia riskejä.
- Kytke virtalähde helposti saavutettavaan pistorasiaan, jotta voit irrottaa laitteen välittömästi hätätilanteessa.
- Varmista, että johto ei joudu kosketuksiin terävien tai kuumien esineiden kanssa ja pidä johto poissa avotulen läheisyydestä. Älä koskaan irrota virtajohtoa pistorasiasta vetämällä, vaan vedä sen sijaan aina pistokkeesta.
- Älä koskaan kannata laitetta sen johdosta.
- Älä koskaan yritä avata laitteen koteloa itse.
- Älä työnnä esineitä laitteen koteloon.
- Älä koskaan jätä laitetta ilman valvontaa käytön aikana.
- Koulutetun henkilökunnan on käytettävä tätä laitetta ravintolan keittiössä, ruokaloissa tai baarissa jne.
- Tätä laitetta eivät saa käyttää henkilöt, joiden fyysiset, aistinvaraiset tai henkiset kyvyt ovat rajoittuneet, tai henkilöt, joilla ei ole tarvittavaa kokemusta tai taitoa.
- Lapset eivät saa missään tapauksessa käyttää tätä laitetta.
- Pidä laite ja sen sähköliitännät poissa lasten ulottuvilta.
- Älä koskaan käytä muita kuin laitteen mukana toimitettuja tai valmistajan suosittelemaa lisävarusteita tai lisälaitteita. Muussa tapauksessa vaarana voi olla käyttäjän turvallisuus ja laitteen vaurioituminen. Käytä vain alkuperäisiä osia ja lisävarusteita.
- Älä käytä tätä laitetta ulkoisen ajastimen tai kauko-ohjausjärjestelmän avulla.
- Älä aseta laitetta lämmityskohteen päälle (bensini, sähkö, hiitliesi jne.).
- Älä peitä laitetta käytössä.
- Älä aseta mitään esineitä laitteen päälle.
- Älä käytä laitetta avotulen, räjähtävien tai tulenarkojen materiaalien läheisyydessä. Käytä laitetta aina vaakasuoralla, vakaalla, puhtaalla, lämmönkestävällä ja kuivalla pinnalla.
- Laite ei sovellu asennettavaksi paikkaan, jossa voidaan käyttää vesisuihkua.
- Jätä laitteen ympärille vähintään 20 cm tilaa ilmanvaihtoa varten käytön aikana.
- **VAROITUS!** Pidä laitteen kaikki tuuletusaukot esteettöminä.

## Erityiset turvallisuusohjeet



### VAROVAISUUTTA! TULIPALON VAARA!

Käytetty kylmäaine on R290 Se on ympäristöystävällinen syttyvä kylmäaine. Vaikka se on tulenarkaa, se ei vahingoita otsonikerrosta eikä lisää kasvihuonevaikutusta.

Tämän jäähdytysnesteen käyttö on kuitenkin johtanut laitteen melutason lievään nousuun. Kompressorin melun lisäksi saatat kuulla jäähdytysnesteen virtaavan järjestelmän ympärillä. Tätä ei voida välttää, eikä sillä ole haitallista vaikutusta laitteen toimintaan. Laitteen kuljetuksen ja käyttöönoton aikana on oltava varovainen, ettei mikään jäähdytysjärjestelmän osa ole vaurioitunut. Vuotava jäähdytysnestesi voi vahingoittaa silmiä.

- Tämä laite on tarkoitettu kaupalliseen käyttöön.
- Älä käytä laitetta ilman kuormaa ylikuumentumisen estämiseksi.

- **VAARALLINEN! LOUKKAANTUMISVAARA!** Kulhon sisällä on liikkuvia osia, jotka voivat aiheuttaa loukkaantumisen. Sammuta kone ja irrota se virtalähteestä ennen minkään toiminnon suorittamista.

- **VAROVAISUUTTA!** Sammuta AINA kone ja irrota virtalähde ennen moottorin osien koskettamista.

Jos virtajohto on vaurioitunut, valmistajan, huoltoedustajan tai vastaavasti koulutetun henkilön on vaihdettava se vaaran välttämiseksi.

- **HUOMIO!** Älä täytä kuormaa yli MAX-tason.
- **VAROVAISUUTTA! PALOVAMMOJEN VAARA!** Ihoon suihkuava jäähdytysaine voi aiheuttaa kriittisiä palovammoja. Pidä silmät ja iho suojattuina. Jos kylmäaine palaa, huuhtele välittömästi kylmällä vedellä. Jos palovammat ovat vakavia, lisää jättä ja ota välittömästi yhteys lääkäriin.
- **VAROITUS!** Huolehdi riittävästä ilmanvaihdosta ympäröivässä rakenteessa sisään rakennettaessa. Älä koskaan tuki ilmanvirtauksen imua ja ilmanpoistoaukkoja ilmankierron säilyttämiseksi.
- Älä aseta laitteen sisälle tai lähelle vaarallisia tuotteita, kuten polttoainetta, alkoholia, maalia, syttyviä ponneaineita sisältäviä aerosolitölkkejä, syttyviä tai räjähtäviä aineita jne.

## Käyttötarkoitus

- Tämä laite on tarkoitettu käytettäväksi kaupallisissa soveluksissa, esimerkiksi ravintoloiden, ruokaloiden, sairaaloiden ja liikeyritysten, kuten leipomoiden, butcheries-tuotteiden jne. keittiöissä, mutta ei jatkuvaan ruoan massatuotantoon.
- Tämä laite on tarkoitettu kylmien juomien annosteluun. Muu käyttö voi johtaa laitteen vaurioitumiseen tai henkilövahinkoihin.
- Laitteen käyttö muihin tarkoituksiin katsotaan laitteen väärinkäytöksi. Käyttäjä on yksin vastuussa laitteen virheellisestä käytöstä.

## Maadoituksen asennus

Tämä laite on luokiteltu **suojausluokan I** laitteeksi, ja se on kytkettävä suojamaadoitukseen. Maadoitus vähentää sähköiskun vaaraa antamalla sähkövirralle pakojohtimen.

Tässä laitteessa on virtajohto, jossa on maadoituspistoke, tai sähköliitännät, joissa on maadoitusjohto. Liitännät on asennettava ja maadoitettava asianmukaisesti.

## Tuotteen pääosat

### (Kuva 1 sivulla 3)

1. Maljan kannen kansi
2. Kulho
3. Ohjauspaneeli
4. Irrotettava tippa-alusta
5. Hila
6. Uimuri (ylivuodon ilmaisin)
7. Annostelijan hanat
8. Kahvat
9. Jalat

## Varaosat

- A. Syöttöruuvin tiivisteiden hatun suojus x3
- B. Maljan tiivisterengas x1
- C. Annostelijan hanan tiivisterengas x10
- D. Syöttöruuvin akselin valkoinen aluslevy x3
- E. Syöttöruuvin akselin musta aluslevy x3
- F. Voiteluaineputki x1

## Ohjauspaneeli

### (Kuva 2 sivulla 3)

10. Kulhon merkkivalo
11. Näyttö
12. Tilan valintapainike halutulle kulholle
13. Oikea paneeli
14. Lisää kovuutta + / lämpötila
15. Kovuuden/lämpötilan näyttö
16. Vähennä kovuutta - /Lämpötila
17. Vasen ruutul
18. Granititilan ilmaisin
19. Mehutilan ilmaisin
20. OFF-tilan merkkivalo
21. Virtakytkin
22. Parametrin asetuspainike  
(Katso == > Koneen parametriasetus)
23. Valaistuksen valopainike

## Piirikaavio

### (Kuva 3 sivulla 4)

- T. Kytkimen virta  
M1: Kompressori  
FA: Kompressorin ylikuormitus  
KA: Kompressorin rele  
C: Käynnistä kondensaattori  
M2: Lauhduttimen tuuletin moottori  
DPF1\DPF2: Sähköinen laajennus 1\2  
NTC1\NTC2: 1\2 juoman anturi  
NTC3\NTC4: Imuanturi 1\2  
WX: Lämpötilan näyttö  
M1\MII : Tasavirta-akselin moottori, 1\2  
LED1\LEDII : 1\2 LED-valot

## Valmistelu ennen käyttöä

- Poista kaikki suojapakkaukset ja kääreet.
- Tarkista, että laite on hyvässä kunnossa ja että se sisältää kaikki lisävarusteet. Jos toimitus on puutteellinen tai vahingoittunut, ota välittömästi yhteyttä toimittajaan. Tässä tapauksessa laitetta ei saa käyttää.
- Puhdista lisävarusteet ja laite ennen käyttöä (katso ==> Puh-

distus ja huolto).

- Varmista, että laite on täysin kuiva.
- Aseta laite vaakasuoralle, vakaalle ja lämmönkestävälle alustalle, joka on turvallinen vesiroiskeita vastaan.
- Säilytä pakkaus, jos aiot säilyttää laitettasi tulevaisuudessa.
- Säilytä käyttööpsan myöhemmä tarvetta varten.

**HUOMAUTUS!** Valmistusajamien vuoksi laitteesta voi lähteä kevyt haju muutaman ensimmäisen käyttökerran aikana. Tämä on normaalia, eikä se merkitse mitään vikaa tai vaaraa. Varmista, että laite on hyvin tuuletettu.

## Käyttöohjeet

### a) Ruuan valmistus:

#### (Kuva 4 sivulla 4)

- Laimenna ja sekoita TIIVISTE VETEEN sopivassa astiassa valmistajien ohjeiden mukaisesti. SAADUN SEOKSEN SOKERIPIITOISUUDEN ON OLTAVA VÄHINTÄÄN 13°BRIX. Pienempi pitoisuus voi vaurioittaa syöttöruuveja ja/tai vaihdemoottoreita.
- **VAROITUS!** Ruoka-aineesosan lämpötila ei saa koskaan ylittää 25 °C:ta.
- **VAROITUS!** Älä koskaan käytä vain veden kanssa.

### b) Ruuan lisääminen koneeseen:

- **VAROITUS!** Ruoka-aineesosa tulee kaataa kulhoon [2] vain, kun kone on POIS PÄÄLTÄ ja irrotettu sähköverkosta.
- Irrota kulhon [2] kansi [1] noudattamalla näitä ohjeita [kuva 5 sivulla 4]:
  - 1) Nosta kannen takaosaa;
  - 2) Irrota kulhon kansi [1] etupuolelle asetetusta kiinnikkeestä.
- Kaada ruoka-aineesosa [G] kulhoon [2] varoen, ei "MAKSI-MAA-LITASON" yli. (Kuva 6 sivulla 4), (Älä kaada kuumaa nestettä vaaran välttämiseksi.)
- Kun olet kaatanut/täyttänyt ruoka-aineesoksen kulhoon [2], sulje kulhon kansi [1] kulhon [2] päältä. (Kuva 7 sivulla 4)

### VAROITUKSET!

1. Älä koskaan käynnistä konetta, jos kulhon kansi puuttuu. Ennen kuin irrotat kulhon kannen, sammuta laite ja irrota pistoke pistorasiasta.
2.  Kulhon sisällä on joitakin liikkuvia osia, jotka voivat aiheuttaa vammoja, sammuta kone ja irrota se pistorasiasta ennen kuin suoritat mitään toimenpiteitä.

### c) Koneen käytön aloittaminen:

#### (Ohjauspaneeli: kuva 2 sivulla 3)

Kutakin kulhoa ohjataan erikseen.

- Kytke ensin pistoke sopivaan pistorasiaan.
- Paina seuraavaksi [21] kytkeäksesi koneen PÄÄLLE. Paina ja pidä alhaalla painiketta [21] 3 sekunnin ajan vaihtaaksesi koneen valmistustilaan, kun laitetta ei käytetä. (Kuva 8 sivulla 5).
- Paina sitten vastaavaa maljapainiketta [12].  
Paina peräkkäisesti valitaksesi työskentelytilan. Toimintatiloja on kolme: Granita [18] , mehu [19] tai OFF [20]. Se näkyy järjestyksessä ja vastaava kuvake syttyä.

l). Tarjoilla Granitan kanssa

(Kuva 9 sivulla 5)

- Paina vastaavaa kulhon painiketta [12].
- Paina seuraavaksi peräkkäisesti Granita-tilan valitsemiseksi, [18] syttyä.
- Säädä sitten kovuutta painamalla peräkkäisesti "+" tai "-".  
Taso välillä 1 (Pehmeä, jossa on paljon vettä) - 7 (Kova, jossa

on vähemmän vettä).

II). Tarjoilu kylmien juomien kanssa  
(Kuva 10 sivulla 5)

- Paina vastaavaa kulhon painiketta [12], kunnes [19] syytty.
- Siirry mehun lämpötilan asetustilaan painamalla pitkään [22], kunnes näytössä vilkkuu "PR".
- Paina [22] uudelleen valitaksesi kulhon 1(F1) tai 2(F2), kunnes lämpötilanäytössä näkyy "F1" tai "F2".
- Paina vasenta paneelia [17] säätääksesi lämpötilan välillä 1 °C ~ 7 °C. Lämpötilan asetus onnistui. Kun näyttö vilkkuu 15 kertaa ilman mitään toimintoa, se palaa normaalkiksi.

#### ILMOITUS:

- Nykyinen lämpötila näkyy näytössä normaalisti.
- Paina [14] ja [16] samanaikaisesti palauttaaksesi oletuslämpötilan [2 °C].
- Näytössä näkyy "PR" / "F1" / "F2" : Mehun lämpötilan asetustila / kulho 1 / kulho 2. Tila muuttuu pätemättömäksi, kun se vilkkuu 15 kertaa ilman mitään toimintoa, ja näyttö palaa takaisin normaalkiksi.
- Vain vasenta paneelia [17] voidaan käyttää (sekä kulhossa 1 että 2) mehun lämpötilan asetusmallissa.

III). Lopettaaksesi työskentelyn

- Paina vastaavaa kulhon painiketta [12].
- Paina seuraavaksi peräkkäisesti, kunnes OFF-tila [20] syytty. Sitten se lopettaisi sekoittamisen ja jäädyttämisen.

#### d) Puhdista vastaava kulho seuraavasti:

- Paina ja pidä alhaalla vastaavaa kulhopainiketta [12] noin 6 sekunnin ajan.
- Vastaava kulhon venttiili on täysin auki noin 3 minuutin puhdistusta varten. Tässä tilassa ohjausnäytössä näkyy "°C".

**HUOMIOTA!** Tässä tilassa vastaavan kulhon elektroninen painuventtiili avautuu. Syttöruuvi kuitenkin sekoittaa edelleen puhdistusta varten. Täytä kulhoon lämpimällä ja puhtaalla vedellä, joka ei ylitä "MAKSIMITASOA". Älä laita kättäsi sisään. Sammuta kone ja irrota se pistorasiasta perusteellista puhdistusta tai desinfiointia varten.

#### e) Granitan annostelu (Kuva 11 sivulla 6)

- Annostele elintarvike vetämällä hanavivusta.
- HUOMAUTUS:** Tarkista säännöllisesti kulhon [2] juomien lämpötila. Pidä kone käynnissä, kun kulhon sisällä on ruokaa.

Jos konetta ei käytetä jatkuvasti, pieni määrä on hävitettävä hana-alueelta ennen asiakkaalle tarjoilua.

### Koneen parametriasetus

**VAROITUS!** Ei ole suositeltavaa muuttaa nämä asetukset ovat alla, koska kone on jo säädetty optimaalisiin asetuksiin tehtaalla. Muuta asetusta vain, jos se on tarpeen.

#### Asettaminen

Paina ja pidä alhaalla painiketta [22] noin 6 sekunnin ajan. Näytössä näkyy PA.

Paina "+" tai "-" syöttääksesi arvon "15" (tämä on asetustilaan siirtymisen koodi).

Paina sitten [22] ristikkäin valitaksesi parametrin (näyttö näyttää ristikkäin), jota haluat muuttaa. Parametrit on luetteltu alla:

Näytöt	Kuvaus	Asetusalue	Tehtaan oletus
F1	Kulhon I lämpötila mehutilassa	1 °C ~ 7 °C	2 °C
F2	Kulhon II lämpötila mehutilassa	1 °C ~ 7 °C	2 °C
F3	Ei sovellu		
C1	Suojaus, kun lämpötila on alhainen	-13 °C ~ -3 °C	-5 °C
C3	Nesteen lämpötila ensimmäisen vaiheen aikana	5 °C ~ 10 °C	10 °C
C4	Nesteen lämpötila toisen vaiheen aikana	3 °C ~ 8 °C	5 °C
A1	Anturin anturin lämpötila kulholle I	-5 °C ~ 5 °C	0 °C
A2	Anturin anturin lämpötila kulholle II	-5 °C ~ 5 °C	0 °C
A3	Ei sovellu		
E1	Lämpötilaero mehutilassa	1 °C ~ 5 °C	2 °C
E2	Kompressorin aikaviive	2-8 min	2 min

### Puhdistus ja huolto

- **HUOMIO!** Irrota laite aina virtalähteestä ja jäädytä ennen varastointia, puhdistusta ja huoltoa.
- Älä käytä puhdistukseen vesi- tai höyrypesuria äläkä työssä laitetta veden alle, sillä osat kastuvat ja seurauksena voi olla sähköiskku.
- Jos laitetta ei pidetä hyvässä kunnossa, se voi vaikuttaa haitallisesti laitteen käyttöikään ja aiheuttaa vaaratilanteen.
- Elintarvikkeet on puhdistettava säännöllisesti ja poistettava laitteesta. Jos laitetta ei puhdisteta kunnolla, sen käyttöikä lyhenee ja se voi aiheuttaa vaaratilanteen käytön aikana.

#### Puhdistus

- Puhdista jäädytetty ulkopinta mietoon saippualliuokseen kostutetulla liinalla tai sienellä.
- Hygieniasyistä laite on puhdistettava ennen käyttöä ja käytön jälkeen.
- Vältä veden joutumista kosketuksiin sähkökomponenttien kanssa.
- Älä koskaan upota laitetta veteen tai muihin nesteisiin.
- Puhdista säiliön sisäpuoli hankaamattomalla pesuaineella ja huuhteella puhtaalla vedellä.
- Mitään osia ei voi pestä astianpesukoneessa.

Osat	Puhdistaminen	Huomautus
Kaikki lisävarusteet, kuten teli-neet, telinpidik-keet jne.	<ul style="list-style-type: none"><li>• Liota lämpimässä saippuavedessä noin 10-20 minuuttia.</li><li>• Huuhtelee huolellisesti juoksevan veden alla.</li></ul>	Kuivaa kaikki osat viimein hyvin.
Ulkoiset lasipinnat	<ul style="list-style-type: none"><li>• Pyyhi puhtaaksi pehmeällä liinalla ja miedolla pesuaineella. Varmista, ettei laitteen sisälle pääse vettä tai kosteutta.</li></ul>	
Lasin sisäpinnat	<ul style="list-style-type: none"><li>• Poista mahdolliset ruoka-jäämät.</li></ul>	
Lasiovi	<ul style="list-style-type: none"><li>• Pyyhi puhtaaksi pehmeällä liinalla ja miedolla pesuaineella. Varmista, ettei laitteen sisälle pääse vettä tai kosteutta.</li></ul>	

FI

## a) Kulhojen tyhjentäminen

• Ennen kulhon puhdistamista se on tyhjennettävä ensin kokonaan kulhon sisältä.

## b) Pura annosteluhana:

- Varmista, että kaikki juomat on tyhjenetty kulhon sisältä.
- Pura hana ennen kulhon irrottamista.
- Irrota tappi (F) vapauttaaksesi kaikki muut osat. (Kuva 13 sivulla 6)
- Pese osat puhtaalla ja lämpimällä vedellä. (Kuva 14 sivulla 6)

## c) Irrota kulho ja kansi:

- Irrota ensin maljan (2) kansi (1) noudattamalla näitä ohjeita ja katso kuva 15 sivulla 6.
  - 1) Nosta kannen takaosaa;
  - 2) Irrota kulhon kansi (1) etupuolella olevasta kiinnikkeestä.
- Nosta sitten kulhon etuosaa sen vapauttamiseksi.
- Irrota seuraavaksi kulho paikaltaan työntämällä hieman sen takaosaa. Kulho on nyt irrotettu. (Kuva 16 sivulla 6)
- Irrota lopuksi syöttöruuvi ja irrota tiivistehatun suojus (A) ja maljan tiivisterengas (B). Vaihda, jos se on kulunut tai 12 kuukauden välein. (Kuva 17 sivulla 7)

## d) Irrota kulho ja kansi:

**HUOMIOTA!** Kaikki aiemmin puretut ja poistetut osat on pestävä ja desinfiotava huolellisesti. Suosittelemme, että puhdistat ja desinfiot tämän koneen päivittäin, jotta ruoan laatu säilyy korkeana.

- Suorita tämä toimenpide oikein seuraavasti:
  - Täytä astia pesuaineella ja kuumalla vedellä, jonka lämpötila on 50–60 °C.
  - Pese puretut osat perusteellisesti pesuaineliuoksella.
  - Huuhtelee kuumalla vedellä.
  - Upota purkuosat liuokseen ja liota noin 30 minuuttia.
  - Pese osat sitten uudelleen puhtaalla vedellä.
  - Aseta eri osat kuivalle, puhtaalle pinnalle ja kuivaa kaikki osat hyvin.
  - Kokoa kone alla olevan osan **e)** mukaisesti.
  - Suorita huuhtelu puhtaalla vedellä ennen kuin aloitat koneen käytön uudelleen. (Katso alla oleva osa **f)**.)

**VAROITUS!** Älä upota kulhon kansiä, joissa on polttimo, minikäänlaiseen nesteeseen. Varmista ennen puhdistusta, että lamppu on irrotettu koneesta alla kuvatulla tavalla (kuva 29 sivulla 8).

FI

Puhdista valaistun kulhon kansi seuraavasti:

1. Pyyhi kulhon kannen alaosa ja ulkopinnat puhtaalla, kostealla liinalla.
2. Desinfiointi kulhon kannen alaosa (24) pesuliuokseen kastetulla sienellä. Varo koskemasta saranaosaan (X) noin 10 minuutin ajan (kuva 18 sivulla 7).
3. Huuhtelee vähintään kaksi kertaa puhtaalla sienellä, joka on kasteltu lämpimään, raikkaaseen veteen.
4. Kuivaa se kuivalla, puhtaalla liinalla.
5. Aseta kulhon kansi takaisin paikalleen vasta sen jälkeen, kun kulho on puhdistettu ja desinfioitu.

## e) Pestyjen osien kokoaminen

**HUOMIOTA!** Kaikki pestyt osat on koottava huolellisesti uudelleen. Toimitetut voiteluaineet on voideltava asianmukaisesti, jotta ne toimivat tehokkaasti.

- Tarkista aina tiivisteiden (A) eheys, jos se on kulunut, ja vaihda

se uuteen (toimitetaan mukana).

- Vaihda ruuvisyöttimen tiivistehatun suojus (A) vähintään 12 kuukauden välein.
- Aseta ruuvisyöttimen tiivistehatun kansi (A) paikalleen alla kuvatulla tavalla. (Kuva 19 sivulla 7).
- Voitele ruuvisyöttimen tiivistehatun kannen (A) sisäpuoli, kuten kuvassa 20 sivulla 7, voiteluaineella (toimitetaan mukana).
- Aseta sitten maljan tiivisterengas (B) ja voitele sen ympärille toimitetulla voiteluaineella alla kuvatulla tavalla. (Kuva 21 sivulla 7)
- Aseta seuraavaksi ruuvisyöttin, jossa on valkoinen aluslevy (D) ja musta aluslevy (E) akselille. Kierrä syöttöruuvia kytkeäkseen sen päälle. (Kuva 22 sivulla 7)
- Aseta sen jälkeen kulho takaisin paikalleen ja nosta syöttöruuvien päätä hieman niin, että se on kohdistettu kulhon asentoon (E). (Kuva 23 sivulla 7)
- Paina kulhoa hieman alaspäin, kunnes se kiinnittyy oikeaan asentoon ja kuuluu napsahdus. (Kuva 24 sivulla 7)

Kokoa hana (7) uudelleen alla olevien ohjeiden mukaisesti:

- Voitele suojus (Y) riittävästi mukana toimitetulla voiteluaineella ja kokoa osat uudelleen.
- Kiinnitä tappi (F) ja pidä hanavipu vakaana. (Kuva 25 sivulla 8)
- Vaihda hanan tiivisterengas (C), jos se on kulunut tai vuotaa.

## f) Koneen huuhtelu

**HUOMIOTA!** Ennen kuin käynnistät koneen puhdistuksen jälkeen, sinun on kannettava huuhteluohjelma mukana.

Toimenpiteet seuraavasti:

- Kaada puhdas vesi kulhoon.
- Anna koneen käydä vähintään 5 minuuttia ”agitaatiossa”
- Sammuta kone ja tyhjennä kulho avaamalla hana.

## g) Tippa-alustan puhdistaminen

**HUOMIOTA!** Tippa-alusta on tyhjennettävä ja puhdistettava aina, kun hilaan asennettu punainen uimuri nousee näkyville. Se on puhdistettava päivittäin.

- Nosta tarjotin ritilän ollessa sen päällä ja vedä se ulos. (Kuva 26 sivulla 8)
- Pese alusta ja ritilä erikseen haalealla vedellä.
- Kuivaa molemmat osat hyvin ja aseta ritilä takaisin tarjottimen päälle.
- Aseta tyhjennysletku mukana toimitettuun aukkoon.
- Asenna tarjotin takaisin paikalleen ja paina se alas, jotta se kiinnittyy koneeseen.

## h) Valaistuksen kansi

**HUOMIOTA!** Varo taiputtamasta, rikkomasta tai vaurioittamasta ”koskettimia” puhdistuksen aikana (kuva 27 sivulla 8). Vauriot voivat aiheuttaa valaistuksen kannen huonon hauskuden.

- Puhdista kannen kontaktipinnat kostealla liinalla ja kuivaa hyvin. Kytke kone aina POIS PÄÄLTÄ.
- Älä upota laitetta veteen puhdistusta varten.

## i) Polttimon vaihto

- Lamppu tulee vaihtaa vain, kun kone on kytketty POIS PÄÄLTÄ ja virtajohto on irrotettu pistorasiasta.
- Poista seuraavaksi suojakorkit. Irrota sitten ruuvit oikeanlaisella ruuvitaltalla (ei toimiteta mukana) suojuksen irrottamiseksi (kuva 28 sivulla 8).

- Irrota polttimo (U) pistorasiasta (T) (kuva 29 sivulla 8). Vaihda tilalle uusi lamppu (ei sisälly toimitukseen).

#### j) Lauhduttimen puhdistaminen

- **TARAKAAVAISUUS!** Lauhduttimen saa puhdistaa vain erikoistunut tekniikko, jonka on järjestettävä kaikki käyttösekvenssit ja käytettävä sopivaa työkalua/laitetta.
- Lauhdutin on puhdistettava säännöllisesti (vähintään kerran 6 kuukaudessa), jotta koneen suorituskyky säilyy hyvänä.
- Lauhduttimeen pääsemiseksi turvasuojukset on irrotettava.
- **VAROITUS!** Turvasuojusten poistaminen paljastaa koneen joitakin teräviä pintoja.
- Irrota suoja-paneeli seuraavasti:  
(Kuva 30 sivulla 8)
  - 1) Nosta sivusuojuksen yläosaa ja irrota se kokonaan;
  - 2) Löysää 4 ruuvia, jotka kiinnittävät suojuksen paikalleen.
  - 3) Kun olet irrottanut 4 ruuvia, irrota turvasuojus. [Kuva 31 sivulla 8]
  - 4) Käytä kuivaa harjaa (ei sisälly toimitukseen) poistaaksesi ajan myötä kertyneen pölyn käytön aikana. [Kuva 32 sivulla 8]
  - 5) Kun lauhdutin on puhdistettu perusteellisesti, kokoa turvasuojus.

#### k) Säännöllinen huolto

Erikoistuneen tekniikon on tarkastettava tämä kone säännöllisesti (vähintään 6 kuukauden välein). Tämä säännöllinen tarkastus varmistaa, että kaikki asennetut komponentit ja itse kone ovat erittäin turvallisia. Kaikki kuluneet osat on vaihdettava alkuperäiseen varaosaan. Tämän koneen käyttö on kielletty, jos vain yksi sen osista on viallinen tai kulunut. Käyttäjää ei saa suorittaa määräaikaishuoltoa.

#### Kunnossapito

- Tarkista laitteen toiminta säännöllisesti vakavien onnettomuuksien välttämiseksi.
- Jos huomaat, että laite ei toimi kunnolla tai että siinä on ongelma, lopeta sen käyttö, sammuta se ja ota yhteyttä toimittajaan.
- Kaikki huolto-, asennus- ja korjaustyöt on annettava erikoistuneiden ja valtuutettujen teknikoiden tehtäväksi tai valmistajan suosittelemaksi.

#### Kuljetus ja varastointi

- Varmista aina ennen säilytystä, että laite on irrotettu virtalähteestä ja että se on täysin jäähtynyt.
- Säilytä laitetta viileässä, puhtaassa ja kuivassa paikassa.
- Älä koskaan aseta raskaita esineitä laitteen päälle, sillä ne voivat vahingoittaa laitetta.
- Älä siirrä laitetta sen ollessa käynnissä. Irrota laite virtalähteestä, kun siirrät sitä, ja pidä sitä alhaalla.

## Vianetsintä

Jos laite ei toimi kunnolla, tarkista ratkaisu alla olevasta taulukosta. Jos et vieläkään pysty ratkaisemaan ongelmaa, ota yhteyttä toimittajaan/palveluntarjoajaan.

Ongelmat	Mahdollinen syy	Mahdollinen ratkaisu
Kone ei toimi sen jälkeen, kun se on kytketty pistorasiain	Virtajohto ja pistoke eivät kytketty kunnolla ja oikein	Tarkista yhteys uudelleen. Varmista myös, että kaikki liitännät ovat kunnolla kiinni.
Annosteluhanan vuoto	Hanaa ei ole asennettu oikein	Tarkista yhteys uudelleen. Varmista myös, että kaikki liitännät ovat kunnolla kiinni.
	Hanamantää ei ole voideltu	Voitele hanamantää
	Hanamantää on viallinen	Ota yhteyttä toimittajaan.
Ruokaa vuotaa kulhon takaa	Kulhoa ei ole asennettu oikein.	Tarkista asento uudelleen ja kokoa malja.
	Maljan tiivisterengasta ei ole voideltu.	Voitele maljan tiivisterengas.
	Maljan tiivisterengas on viallinen.	Vaihda tilalle uusi maljan tiivisterengas.
Syöttöruuvi ei pyöri	Kulhossa oleva jää on tukkinut syöttöruuvin.	Anna jään sulaa ensin.
Kone ei valmista graniitaa	Työttila ei ole "Granita-tilassa"	Valitse "Granita-tila"
	Lauhdutin on likainen.	Puhdista lauhdutin säännöllisesti.
	Ilmanvaihto ei ole riittävä	Huolehdi riittävästä ilmanvaihdosta
	Laitte lämpölähteen lähellä.	Aseta kone etäälle lämmönlähteestä
Syöttöruuvi on äänekäs käytön aikana	Etutiiviste (A) on asennettu väärin.	Tarkista uudelleen ja aseta etutiiviste (A) oikein.
	Etutiivistettä (A) ei ole voideltu	Voitele etutiiviste (A).
	Koostumus on liian paksu	Muuta johdonmukaisuutta.
Granitassa on mustia tahrja	Kulho on likainen.	Kytke virta pois päältä ja irrota pistoke pistorasiasta. Puhdista kulho huolellisesti.
	Syöttöruuvin tiivisterengas on likainen.	Puhdista tiivisterengas uudelleen.
Annosteluhana ei vapaudu kunnolla	Jää on estänyt hanan	Sammuta kone, jotta jää sulaa.

## Takuu

Kaikki laitteen toimintaan vaikuttavat viat, jotka ilmenevät vuoden kuluessa ostosta, korjataan tai vaihdetaan maksutta edellyttäen, että laitetta on käytetty ja huollettu ohjeiden mukaisesti eikä sitä ole käytetty väärin tai väärin. Tämä ei vaikuta lakisääntöihin oikeuksiisi. Jos laite on takuun alainen, ilmoita mistä ja milloin se on ostettu ja liitä mukaan ostosite (esim. kuitti). Pidätämme oikeuden muuttaa tuote-, pakkaus- ja dokumentointitietoja ilman erillistä ilmoitusta tuotekehityksen jatkuvan menettelytavan mukaisesti.

## Hävittäminen ja ympäristö



Kun poistat laitteen käytöstä, tuotetta ei saa hävittää muun kotitalousjätteen mukana. Sen sijaan on sinun vastuullasi hävittää jätelaitteistosi luovuttamalla se määrätylle keräyspisteelle. Tämän säännön noudattamatta jättämisestä voidaan rangaista soveltuvien jätteiden hävittämisestä koskevien määräysten mukaisesti. Jätelaitteiston erillinen keräys ja kierrätys hävittämisen yhteydessä auttaa säästämään luonnonvaroja ja varmistamaan, että se kierrätetään tavalla, joka suojaaa ihmisten terveyttä ja ympäristöä.

Lisätietoja siitä, mihin jäte voidaan viedä kierrätettäväksi, saat ottamalla yhteyttä paikalliseen jätteenkeräysyhtiöön. Valmistajat ja maahantuojat eivät ota vastuuta kierrätyksestä, käsitteystä ja ekologisesta hävittämisestä joko suoraan tai julkisen järjestelmän kautta.

## NORSK

Kjære kunde,

Takk for at du kjøpte dette Arctic-produktet. Les denne bruksanvisningen nøye, og vær spesielt oppmerksom på sikkerhetskriftene som er beskrevet nedenfor, før du installerer og bruker dette apparatet for første gang.

## Sikkerhetsinstruksjoner

- Bruk apparatet kun til det formålet det er beregnet for, som beskrevet i denne håndboken.
- Produsenten er ikke ansvarlig for skader forårsaket av feil bruk og feil bruk.
-  **FARE! RISIKO FOR ELEKTRISK STØT!** Ikke forsøk å reparere apparatet selv. Ikke senk de elektriske delene av apparatet ned i vann eller andre væsker. Hold aldri apparatet under rennende vann.
- **BRUK ALDRI ET SKADET APPARAT!** Kontroller de elektriske tilkoblingene og ledningen regelmessig for eventuelle skader. Hvis den er skadet, må du koble produktet fra strømforsyningen. Alle reparasjoner skal kun utføres av en leverandør eller kvalifisert person for å unngå fare eller skade.
- **ADVARSEL!** Når du plasserer produktet, må du om nødvendig føre strømkabelen for å unngå utilsiktet trekking, at den kommer i kontakt med varmeplaten eller forårsaker snublefare.
- **ADVARSEL!** Så lenge støpset er i kontakten, er apparatet koblet til strømforsyningen.
- **ADVARSEL!** Slå ALLTID av apparatet før du kobler fra strømforsyningen, rengjør, vedlikehold eller lagrer det.
- Koble apparatet kun til en stikkontakt med spenningen og frekvensen som er angitt på apparatets etikett.
- Ikke berør støpset/elektriske koblinger med våte eller fuk-

tige hender.

- Hold apparatet og elektriske plugg/koblinger unna vann og andre væsker. Hvis produktet faller i vann, må du fjerne strømforsyningskontaktene umiddelbart. Ikke bruk apparatet før det har blitt kontrollert av en sertifisert tekniker. Hvis disse instruksjonene ikke følges, vil det føre til livstruende risikoeer.
- Koble strømforsyningen til et lett tilgjengelig strømuttak slik at du umiddelbart kan koble fra apparatet i nødstilfeller.
- Sørg for at ledningen ikke kommer i kontakt med skarpe eller varme gjenstander, og hold den unna åpen ild. Trekk aldri i selve strømledningen for å trekke den ut av stikkkontakten. Trekk alltid i stedet.
- Bær aldri apparatet etter ledningen.
- Prøv aldri å åpne kabinettet til produktet selv.
- Ikke stikk gjenstander inn i apparatets hus.
- La aldri apparatet stå uten tilsyn under bruk.
- Dette apparatet skal betjenes av opplært personell på kjøkenet til restauranter, kantine- eller barpersonell, osv.
- Dette apparatet skal ikke brukes av personer med reduserte fysiske, sensoriske eller mentale evner, eller personer med manglende erfaring og kunnskap.
- Dette apparatet skal under ingen omstendigheter brukes av barn.
- Hold apparatet og elektriske tilkoblinger utilgjengelige for barn.
- Bruk aldri tilbehør eller andre ekstra enheter enn de som følger med apparatet eller anbefales av produsenten. Hvis dette ikke gjøres, kan det utgjøre en sikkerhetsrisiko for brukeren og skade apparatet. Bruk kun originale deler og tilbehør.
- Ikke bruk dette apparatet med en ekstern timer eller fjernkontrollsystem.
- Ikke plasser produktet på en varmegjenstand (bensin, elektrisk, kullkoker osv.).
- Ikke dekk til apparatet mens det er i bruk.
- Ikke plasser gjenstander oppå produktet.
- Ikke bruk apparatet i nærheten av åpne flammer, eksplosive eller brennbare materialer. Bruk alltid apparatet på en horisontal, stabil, ren, varmebestandig og tørr overflate.
- Apparatet er ikke egnet for montering i et område der det kan brukes en vannstråle.
- La det være en avstand på minst 20 cm rundt apparatet for ventilasjon under bruk.
- **ADVARSEL!** Hold alle ventilasjonsåpninger på produktet fri for hindringer.

## Spesielle sikkerhetsinstruksjoner

-  **FORSIKTIG! BRANNFARE!** Kjølemiddelet som brukes er R290 Det er et brennbart kjølemiddel som er miljøvennlig. Selv om det er brannfarlig, skader det ikke ozonlaget og øker ikke drivhuseffekten. Bruk av denne kjølevæsken har imidlertid ført til en liten økning i produktets støynivå. I tillegg til støyen fra kompressoren, kan du kanskje høre at kjølevæsken strømmer rundt i systemet. Dette er uunnødig, og har ingen negativ innvirkning på produktets ytelse. Vær forsiktig under transport og oppsett av produktet slik at ingen deler av kjølesystemet blir skadet. Lekkasje av kjølevæske kan skade øynene.
- Dette apparatet er beregnet for kommersiell bruk.
- Ikke bruk produktet uten last for å forhindre overoppheting.

- ⚠ **FARLIG! FARE FOR SKADE!** Det er bevegelige deler inne i bollen, noe som kan forårsake skade. Slå av maskinen og koble den fra strømforsyningen før du utfører noen operasjoner.
- FORSIKTIGHET!** Slå ALLTID av maskinen og koble fra strømforsyningen før du berører noen motordeler. Hvis strømledningen er skadet, må den skiftes ut av produsenten, dennes serviceagent eller tilsvarende kvalifiserte personer for å unngå fare.
- OPPMERKSOMHET!** Ikke fyll lasten over MAX-nivå.
- FORSIKTIGHET! RISIKO FOR BRANNSKADER!** Kjølevæske sprayet på huden kan forårsake kritiske brannskader. Hold øyne og hud beskyttet. Hvis kjølemiddelet brenner, skyll umiddelbart med kaldt vann. Hvis brannsårene er alvorlige, påfør is og kontakt medisinsk behandling umiddelbart.
- ADVARSEL!** Sørg for tilstrekkelig ventilasjon i den omkringliggende strukturen ved innbygging. Blokker aldri luftstrømmens sug og luftutløp for å opprettholde luftsirkulasjonen.
- Ikke plasser farlige produkter som drivstoff, alkohol, maling, aerosolboks med brannfarlig drivgass, brennbare eller eksplosive stoffer osv. i eller i nærheten av apparatet.

### Tiltenkt bruk

- Dette apparatet er ment for kommersiell bruk, for eksempel på kjøkken i restauranter, kantiner, sykehus og i kommersielle virksomheter som bakerier, slakter osv., men ikke for kontinuerlig masseproduksjon av mat.
- Dette produktet er utformet for å dispensere kalde drikker. All annen bruk kan føre til skade på apparatet eller personskaade.
- Bruk av apparatet til andre formål anses som misbruk av apparatet. Brukeren skal være ansvarlig for uriktig bruk av enheten.

### Jordingsinstallasjon

Dette apparatet er klassifisert som **beskyttelsesklasse I** og må kobles til en beskyttende jording. Jording reduserer risikoen for elektrisk støt ved å gi en avledning for den elektriske strømmen. Dette apparatet er utstyrt med en strømledning med jordingsplugg eller elektriske koblinger med jordledning. Tilkoblingene må være riktig installert og jordnet.

### Produktets hoveddeler

(Fig.1 på side 3)

- Lokk til skålløkk
- Bolle
- Betjeningspanel
- Avtakbar dryppskål
- Rutenett
- Flottør (overløpsindikator)
- Dispenserkranser
- Håndtak
- Føtter

### Reservedeler

- Hattdeksel for transportskruetetting x3
- Skålløkningsring x1
- Dispensertapp forseglingsring x10
- Transportskruerakselens hvite skive x3
- Navetoraksel med svart skive x3
- Slange med smøremiddel x1

### Betjeningspanel

(Fig.2 på side 3)

- Skållindikatorlampe
- Skjerm
- Modusvalgknapp for ønsket skål
- Høyre panel
- Øk hardhet + / temperatur
- Visning av hardhet/temperatur
- Reduser hardhet - /Temperatur
- Venstre rutel
- Granita modusindikator
- Juice-modusindikator
- AV-modusindikator
- Strømbryter
- Parameterinnstillingsknapp  
(Se == > Parameterinnstilling for maskinen)
- Belysningslysknapp

### Koblingskjema

(Fig.3 på side 4)

- T. Bryterstrøm
- M1 : Kompressor
- FA: Kompressor overbelastning
- KA : Kompressorrelé
- C: Startkondensator
- M2 : Kondensatorviftomotor
- DPF1\DPF2: Elektronisk ekspansjonsv. av 1\2
- NTC1\NTC2: Sensor av drøkke på 1\2
- NTC3\NTC4 : Sensor for sug på 1\2
- WX : Temperaturdisplay
- MI \MII : DC girmotor av 1\2
- LED1 \LEDII : LED-lamper på 1\2

### Klargjøring før bruk

- Fjern all beskyttende emballasje og innpakning.
- Kontroller at enheten er i god stand og har all tilbehør. Ved ufullstendig eller skadet levering, ta kontakt med leverandøren umiddelbart. I så fall må du ikke bruke apparatet.
- Rengjør tilbehøret og apparatet før bruk (Se ==> Rengjøring og vedlikehold).
- Sørg for at produktet er helt tørt.
- Plasser produktet på en horisontal, stabil og varmebestandig overflate som er trygg mot vannsprut.
- Ta vare på emballasjen hvis du ønsker å oppbevare produktet i fremtiden.
- Ta vare på brukerhåndboken for fremtidig referanse.

**MERK!** På grunn av produksjonsrester kan apparatet avgi en lett lukt ved de første gangene det brukes. Dette er normalt og indikerer ingen defekt eller fare. Sørg for at produktet er godt ventilert.

### Bruksanvisning

a) Tilberedning av matingrediensen:

(Fig. 4 på side 4)

- Fortynn og bland KONSENTRATet med VANN i en egnet beholder ved å følge produsentens oppskrifter. DEN OPPNÅDDE BLANDINGEN MÅ HA ET MINIMUM SUKKERINNHOLD PÅ 13°BRIX. En lavere konsentrasjon kan skade mateskruene og/eller girmotorene.
- ADVARSEL!** Temperaturen på matingrediensen skal aldri overskride 25 °C.
- ADVARSEL!** Må aldri brukes med vann.

### b) Legge matingsrediens i maskinen:

- **ADVARSEL!** Matingrediensen skal helles i skålen (2) kun når maskinen er AV og frakoblet strømforsyningen.
- Ta av lokket (1) på skålen (2) ved å følge disse instruksjonene (fig. 5 på side 4):
  - 1) Løft den bakre delen av lokket;
  - 2) Ta lokket (1) av holderen som er plassert foran.
- Hell matingrediensen (G) forsiktig i skålen (2) og ikke utover **MAKSIMUMSNIVÅET**. (Fig.6 på side 4, (Ikke hell varm væske for å unngå fare.)
- Etter at matingrediensen er helt/fylt i skålen (2), lukk lokket (1) på skålen (2). (Fig.7 på side 4)

### ADVARSLER!

1. Slå aldri på maskinen hvis beholderlokket mangler. Slå av maskinen og trekk ut kontakten for du tar av lokket.
2.  Det er noen bevegelige deler inne i bollen som kan forårsake personskader, slå av maskinen og koble den fra før du utfører en operasjon.

### c) Start bruk av maskinen:

[Betjeningspanel: Fig. 2 på side 3]

- Hver skål kontrolleres uavhengig av hverandre.
- Koble først støpselet til et egnet strømuttak.
  - Trykk deretter på (21) for å slå PÅ maskinen. Trykk og hold (21) i 3 sekunder for å bytte til **STANDBY**-modus for maskinen når den ikke er i bruk. (Fig. 8 på side 5).
  - Trykk deretter på tilsvarende knapp (12).  
Og trykk fortløpende for å velge arbeidsmodus. Det finnes 3 driftsmoduser: Granita (18) , juice (19) eller OFF (20). Det vises i rekkefølge, og det tilsvarende ikonet tennes.

### l). Til servering med Granita

(Fig.9 på side 5)

- Trykk på tilsvarende knapp (12).
- Trykk deretter flere ganger for å velge Granita-modus, (18) vil lyse.
- Trykk deretter på "+" eller "-" for å justere hardheten. Nivået mellom 1 (mykt med mye vanninnhold) og 7 (hardt med mindre vanninnhold).

### ll). For å servere med kalde drikker

(Fig.10 på side 5)

- Trykk på tilsvarende knapp (12) i skålen til (19) lyser.
- Gå til juicetemperaturinnstillingsmodus ved å trykke lenge på (22) til "PR" blinker på displayet.
- Trykk (22) igjen for å velge skålen 1(F1) eller 2(F2) til "F1" eller "F2" vises på temperaturdisplayet.
- Trykk på venstre panel (17) for å justere temperaturen fra 1 °C ~ 7 °C. Temperaturen vil bli riktig innstilt. Etter 15 blink uten bruk vil displayet gå tilbake til normalt.

### MELDING:

- Gjeldende temperatur vises som normalt.
- Trykk på (14) og (16) samtidig for å gjenopprette til standardtemperatur (2 °C).
- Displayet viser "PR" / "F1" / "F2" : Innstillingsmodus for juicetemperatur / skål 1 / skål 2. Modusen vil bli ugyldig etter 15 blink uten bruk og displayet vil gå tilbake til normalt.
- Kun venstre panel (17) kan betjenes (både for skål 1 og 2) innenfor modellen for innstilling av juicetemperatur.

### III). For å slutte å jobbe

- Trykk på tilsvarende knapp (12).
- Trykk deretter flere ganger til OFF-modus, (20) vil lyse. Deretter ville den slutte å røre og avkjøle.

### d) Slik rengjør du ganske enkelt den tilhørende skålen:

- Trykk og hold den tilsvarende knappen for bollen (12) i ca. 6 sekunder.
  - Den tilsvarende skålventilen vil være helt åpen for rengjøring i ca. 3 minutter. I denne modusen viser displayet "°C".
- OPPMERKSOMHET!** I denne modusen åpnes den elektroniske ekspansjonsventilen til den tilsvarende skålen. Men transportskruen rører fortsatt for rengjøring. Fyll med varmt og rent vann i skålen som ikke overstiger "MAKSIMUMSNIVÅ". Legg aldri hånden inn. Slå AV maskinen og trekk ut støpselet for grundig rengjøring eller desinfisering av den.

### e) Dispensering av granita

(Fig. 11 på side 6)

- For å dispensere matproduktet, trekk i kranspaken.

**MERKNAD:** Kontroller temperaturen på drikkene i skålen regelmessig (2). Hold maskinen i gang når det er mat i bollen.

Hvis maskinen ikke brukes kontinuerlig, må du først kaste den lille mengden fra kranområdet før servering for kunden.

### Maskinens parameterinnstilling

**ADVARSEL!** Det anbefales på det sterkeste ikke å endre disse innstillingene nedenfor, siden maskinen allerede er skadet til de optimale innstillingene som er fabrikkstandard. Endre innstillingen bare hvis det er nødvendig.

### Slik stiller du inn

Trykk og hold (22) i omtrent 6 sekunder. "PA" vises på displayet. Trykk på "+" eller "-" for å angi verdien "15" [dette er koden for å gå inn i innstillingsmodus].

Trykk deretter på (22) samtidig for å velge parameteren (skjermbildet vil vise sammenfallende) som du vil endre. Parametrene er listet opp nedenfor:

Skjerm	Beskrivelse	Innstillingsområde	Fabrikkstandard
F1	Temperaturen til skål I i juicemodus	1 °C - 7 °C	2 °C
F2	Temperaturen til skål II i juicemodus	1 °C - 7 °C	2 °C
F3	Ikke aktuelt		
C1	Beskyttelse når temperaturen er lav	-13 °C - -3 °C	-5 °C
C3	Væsketemperatur i første trinn	5 °C - 10 °C	10 °C
C4	Væsketemperatur i andre trinn	3 °C - 8 °C	5 °C
A1	Sensorsensortemperatur for skål I	-5 °C - 5 °C	0 °C
A2	Sensorprobetemperatur for skål II	-5 °C - 5 °C	0 °C
A3	Ikke aktuelt		
E1	Temperaturforskjell i juicemodus	1 °C - 5 °C	2 °C
E2	Tidsforsinkelse for kompressor	2 - 8 min	2 min.

## Rengjøring og vedlikehold

- **OPPMERKSOMHET!** Koble alltid apparatet fra strømforsyningen og avkjøl før oppbevaring, rengjøring og vedlikehold.
- Ikke bruk vannstråle eller damprensere til rengjøring, og ikke skyv apparatet under vannet, da delene kan bli våte og det kan oppstå elektrisk støt.
- Hvis apparatet ikke holdes rent, kan dette ha en negativ innvirkning på produktets levetid og føre til en farlig situasjon.
- Matrester bør rengjøres og fjernes regelmessig fra produktet. Hvis produktet ikke rengjøres skikkelig, vil det redusere levetiden og kan føre til en farlig tilstand under bruk.

### Rengjøring

- Rengjør den avkjølte utvendige overflaten med en klut eller svamp som er lett fuktet med en mild såpeoppløsning.
- Av hygieniske årsaker bør apparatet rengjøres før og etter bruk.
- Unngå at vann kommer i kontakt med de elektriske komponentene.
- Legg aldri apparatet i vann eller andre væsker.
- Rengjør innsiden av beholderen med et ikke-slipende rengjøringsmiddel og skyl med rent vann.
- Ingen deler kan vaskes i oppvaskmaskin.

Deler	Hvordan rengjøre	Anmerking
Allt tilbehør som stativer, stativholder osv.	• Bløttlegg i varmt såpevann i ca. 10 til 20 minutter. • Skyll grundig under rennende vann.	Tørk alle deler godt til slutt.
Utvendige glass-overflater	• Tørk rent med en myk klut og litt nøytralt vaskemiddel. Pass på at det ikke kommer vann eller fuktighet inn i apparatet.	
Innvendige glass-overflater	• Fjern eventuelle matrester. • Tørk rent med en myk klut og litt mildt rengjøringsmiddel. Pass på at det ikke kommer vann eller fuktighet inn i apparatet.	
Glassdør		

#### a) Tømme bollen

- Før en bolle kan rengjøres, må den først tømmes for all matingrediensen i bollen.

#### b) Demontering av dispenseringskranen:

- Sørg for at all drikke tømmes inne i skålen.
- Demonter kranen før du tar ut bollen.
- Fjern pinnen (F) for å løse alle andre deler. (Fig.13 på side 6)
- Bruk rent og varmt vann til å vaske delene. (Fig.14 på side 6)

#### c) Fjern bollen og lokket:

- Ta lokket (1) av skålen (1) først ved å følge disse instruksjonene og se Fig. 15 på side 6.  
1) Løft den bakre delen av lokket;  
2) Ta lokket (1) av holderen som er plassert foran.
- Deretter løfter du den fremre delen av skålen for å frigjøre den.
- Deretter fjerner du bollen fra sin posisjon ved å trykke litt på baksiden. Bollen er nå løsnet. (Fig.16 på side 6)
- Til slutt tar du ut mateskruen og fjerner tetningshakkedeksel (A) og tetningsringen (B). Skift ut hvis slitt eller hver 12. måned. (Fig.17 på side 7)

#### d) Fjern bollen og lokket:

**OPPMERKSOMHET!** Alle tidligere demonterte og fjernede komponenter må vaskes og desinfiseres grundig. Vi anbefaler daglig rengjøring og desinfisering av denne maskinen for å opprettholde høy matkvalitet.

- Gå fram på følgende måte for å utføre denne prosedyren riktig:
  - Fyll en beholder med vaskemiddel og varmt vann med en temperatur på 50 - 60 °C;
  - Vask de demonterte komponentene grundig med rengjøringsløsningen.
  - Skyll med varmt vann.
  - Dypp demonteringskomponentene i løsningen og la dem ligge i bløt i ca. 30 minutter.
  - Vask deretter komponentene igjen med rent vann.
  - Plasser forskjellige komponenter på en tørr, ren overflate og tørk alle deler godt.
  - Monter maskinen som beskrevet i under del e).
  - Før du starter maskinen igjen, må du utføre den skyllesyklusen med rent vann. (Se nedenfor del f.)

**ADVARSEL!** Ikke senk lokkene ned i noen form for væske med lypære. Før rengjøring må du kontrollere at lypæren er fjernet fra maskinen som beskrevet nedenfor (fig. 29 på side 8).

Slik rengjør du lokket på den opplyste skålen som vist nedenfor:

1. Bruk en ren, fuktig klut til å tørke av den nedre delen av lokket og den ytre overflaten.
2. Bruk en svamp dyppet i vaskeløsningen til å desinfisere den nedre delen (24) av lokket til skålen, og pass på at du ikke berører hengseldelen (X) i ca. 10 minutter (fig. 18 på side 7).
3. Skyll to ganger eller mer med en ren svamp fuktet i varmt, friskt vann.
4. Tørk den med en tørr, ren klut.
5. Sett lokket tilbake på bollen først etter at den er rengjort og desinfisert.

#### e) Montere de vaskede komponentene igjen

**OPPMERKSOMHET!** Alle de vaskede komponentene må monteres forsiktig. Noen komponenter må smøres tilstrekkelig av de medfølgende smøremidlene for å sikre at de fungerer effektivt.

- Kontroller alltid at forseglingen (A) er intakt hvis den brukes, og skift den ut med en ny (følger med).
- Skift ut skruetettingens deksel (A) i minst hver 12. måned.
- Sett inn skruetettingens hattdeksel (A) som vist nedenfor. (Fig.19 på side 7).
- Smør det indre området av skruetettingens deksel (A) som vist i Fig.20 på side 7 med smøremiddelet (følger med).
- Sett deretter inn tetningsringen (B) og smør den med det medfølgende smøremiddelet rundt den som vist nedenfor. (Fig.21 på side 7)
- Deretter setter du inn mateskruen med den hvite skiven (D) og den svarte skiven (E) for akselen. Roter mateskruen for å koble den inn. (Fig.22 på side 7)
- Etter det, sett bollen tilbake på plass, løft hodet på mateskruen litt slik at den innrettes med posisjonen (E) til bollen. (Fig.23 på side 7)
- Trykk bollen litt nedover til den kobles inn i riktig posisjon og du hører et "klikk". (Fig. 24 på side 7)

Følg instruksjonene nedenfor for å remontere kranen (7):

- Bruk det medfølgende smøremiddelet til å smøre lokket (Y) tilstrekkelig og sette sammen komponentene igjen.
- Sett inn pinnen (F) mens du holder kranspaken stabil. (Fig.25 på side 8)
- Skift ut tapptetningsringen (C) hvis den er slitt eller lekker.

#### f) Skyll maskinen

**OPPMERKSOMHET!** Før du starter maskinen etter rengjøring, må du bære eller skyllesyklusen.

Prosedyrer som nedenfor:

- Hell det rene vannet i beholderen;
- La maskinen kjøre i minst 5 minutter i "agitasjonen"
- Slå av maskinen og tøm bollen ved å åpne kranen.

#### g) Rengjøre dryppebrettet

**OPPMERKSOMHET!** Dryppskålen skal tømmes og rengjøres hver gang den røde flottøren som er installert i risten, blir synlig. Den skal rengjøres daglig.

- Løft brettet med risten på toppen og trekk det ut. (Fig.26 på side 8)
- Vask brettet og risten separat med lunkent vann.
- Tørk begge delene godt og legg risten tilbake på brettet.
- Plasser avløpslangen i den medfølgende åpningen.
- Sett brettet tilbake på plass og trykk ned for å feste det med maskinen.

#### t) Lyslokk

**OPPMERKSOMHET!** Under rengjøringsprosessen må du passe på at du ikke bøyer, ødelegger eller skader kontaktene (fig.27 på side 8). Skader kan føre til at lyslokket fungerer dårlig.

- Rengjør lokkkontaktene med en fuktig klut og tørk godt. Slå alltid AV maskinen.
- Må ikke senkes ned i vann for rengjøring.

#### i) Bytte lyspære

- Pæren skal kun skiftes når maskinen er slått AV og strømledningen er trukket ut.
- Fjern deretter beskyttelseshettene. Bruk deretter en egnet skrutrekker (medfølger ikke) til å løsne skruene for å fjerne dekselet (fig. 28 på side 8).
- Fjern pæren (U) fra sokkelen (T) (fig.29 på side 8). Og skift den ut med en ny pære (følger ikke med).

#### j) Rengjøre kondensatoren

- **OPPMERKSOMHET!** Kondensatoren kan kun rengjøres av en spesialisert tekniker som må organisere alle driftssekvenser og med egnet verktøy/utstyr.
- Kondensatoren bør rengjøres regelmessig (minst én gang hver 6. måned) for å opprettholde god maskinytelse.
- For å få tilgang til kondensatoren må sikkerhetsvaktene fjernes.
- **ADVARSEL!** Fjerning av sikkerhetsvakter vil eksponere noen skarpe overflater på maskinen.
- For å fjerne sikkerhetsbeskyttelsespanelet, fortsett som nedenfor: (Fig.30 på side 8)

- 1) Løft og ta den øvre delen av sidevernet helt av.
- 2) Løsne de 4 skruene som holder vernet på plass.
- 3) Etter å ha fjernet de 4 skruene, ta av sikkerhetsvernet. (Fig.31 på side 8)

4) Bruk en tørr børste (følger ikke med) for å fjerne støv som har samlet seg opp over tid ved bruk. (Fig.32 på side 8)

5) Etter å ha rengjort kondensatoren grundig, setter du sammen sikkerhetsvernet igjen.

#### k) Periodisk vedlikehold

Denne maskinen må kontrolleres regelmessig (i minst hver 6. måned) av en spesialisert tekniker. Denne periodiske kontrollen sikrer at alle komponentene som er installert og selve maskinen er på et høyt sikkerhetsnivå.

Alle slitte komponenter må skiftes ut med en original reservedel. Det er forbudt å bruke denne maskinen når selv en av komponentene er defekt eller slitt. Brukeren har ikke tillatelse til å utføre periodisk vedlikehold.

#### Vedlikehold

- Kontroller maskinen regelmessig for å unngå alvorlige ulykker.
- Hvis du ser at apparatet ikke fungerer som det skal eller at det er et problem, må du slutte å bruke det, slå det av og kontakte leverandøren.
- Alt vedlikeholds-, installasjons- og reparasjonsarbeid må utføres av spesialiserte og autoriserte teknikere, eller anbefales av produsenten.

#### Transport og oppbevaring

- Før lagring må du alltid sørge for at apparatet er koblet fra strømforsyningen og helt avkjølt.
- Oppbevar produktet på et kjølig, rent og tørt sted.
- Plasser aldri tunge gjenstander på apparatet, da dette kan skade det.
- Ikke flytt produktet mens det er i drift. Koble produktet fra strømforsyningen når du beveger det og hold det i bunnen.

#### Feilsøking

Hvis produktet ikke fungerer som det skal, kan du se tabellen nedenfor for å finne løsningen. Hvis du fortsatt ikke kan løse problemet, kontakt leverandøren/tjenesteleverandøren.

Problemer	Mulig årsak	Mulig løsning
Maskinen fungerer ikke etter at støpselet er satt inn i stikkkontakten	Strømledningen og støpselet er ikke riktig tilkoblet	Kontroller tilkoblingen på nytt. Og sørg for at alle tilkoblingene er godt tilkoblet.
Dispenser kranlekkasje	Kranen er ikke riktig montert	Kontroller tilkoblingen på nytt. Og sørg for at alle tilkoblingene er godt tilkoblet.
	Tappestempelene er ikke smurt	Smør kranstempelet
	Kranstempelet er defekt	Kontakt leverandøren.
Matlekkasje fra baksiden av bollen	Bollen er ikke riktig montert.	Kontroller posisjonen og sett sammen skålen igjen.
	Beholderens tetningsring er ikke smurt.	Smør tetningsringen på skålen.
	Skålens tetningsring er defekt.	Skift ut med en ny tetningsring.

Transportskruen dreier ikke	Transportskruen er blokkert av isen i bollen.	La isen smelte først.
Maskinen lager ikke granita	Arbeidsmodusen er ikke i "Granita-modus"	Velg "Granita-modus"
	Kondensatoren er skitten.	Rengjør kondensatoren regelmessig.
	Ventilasjonen er ikke tilstrekkelig	Sørg for tilstrekkelig ventilasjon.
	Maskinen i nærheten av varmekilden.	Sett maskinen vekk fra varmekilden
Transportskruen støyer under drift	Fronttettingen (A) er feil tilpasset.	Kontroller på nytt og sett fronttettingen (A) riktig på plass.
	Fronttettingen (A) er ikke smurt	Smør fronttettingen (A).
	Konsistensen er for tykk	Endre konsistensen.
Granita har svarte flekker	Skålen er skitten.	Slå av og koble fra maskinen. Rengjør skålen grundig.
	Mateskruens tetningsring er skitten.	Rengjør tetningsringen igjen.
Dispenserkranen løser ikke ordentlig	Kranen er blokkert av isen	Slå av maskinen for å la isen smelte.

## Garanti

Enhver feil som påvirker funksjonaliteten til produktet som blir synlig innen ett år etter kjøp, vil bli reparert ved gratis reparasjon eller erstatning, forutsatt at apparatet har blitt brukt og vedlikeholdt i henhold til instruksjonene og ikke har blitt misbrukt eller misbrukt på noen måte. Dine lovbestemte rettigheter påvirkes ikke. Hvis apparatet kreves under garanti, oppgi hvor og når det ble kjøpt og inkluder kjøpsbevis (f.eks. kvittering).

I tråd med våre retningslinjer for kontinuerlig produktutvikling forbeholder vi oss retten til å endre produkt-, emballasje- og dokumentasjonsspesifikasjoner uten varsel.

## Kassering og miljø



Når produktet tas ut av drift, må det ikke kastes sammen med annet husholdningsavfall. I stedet er det ditt ansvar å kaste avfallet ved å levere det til et angitt innsamlingssted. Manglende overholdelse av denne regelen kan straffes i henhold til gjeldende forskrifter for avfallshåndtering. Den separate innsamlingen og resirkuleringen av avfallsutstyret på kasseringstidspunktet vil bidra til å bevare naturressurser og sikre at det resirkuleres på en måte som beskytter menneskers helse og miljøet.

For mer informasjon om hvor du kan levere avfall for resirkulering, ta kontakt med ditt lokale avfallsinnsamlingsseksjon. Produsentene og importørene tar ikke ansvar for resirkulering, behandling og miljøvennlig avhending, verken direkte eller gjennom et offentlig system.

## Spøstovana stranka,

Zahvaljujemo se vam za nakup naprave Arktic. Pred prvo namestitvijo in uporabo naprave natančno preberite ta navodila za uporabo, pri tem pa bodite še posebej pozorni na spodaj opisane varnostne predpise.

## Varnostna navodila

- Napravo uporabljajte samo za predvideni namen, za katerega je bila zasnovana, kot je opisano v tem priročniku.
- Proizvajalec ni odgovoren za škodo, ki je nastala zaradi nepravilnega delovanja in nepravilne uporabe.



### NEVARNOST! NEVARNOST ELEKTRIČNEGA ŠOKA!

- Naprave ne poskušajte popraviti sami. Električnih delov naprave ne potaplajte v vodo ali druge tekočine. Naprave nikoli ne držite pod tekočo vodo.
- **NIKOLI NE UPORABLJAJTE POŠKODOVANE NAPRAVE!** Redno preverjajte električne priključke in kabel glede morebitnih poškodb. Ko je naprava poškodovana, jo odklopite iz napajanja. Vsa popravila lahko izvede samo dobavitelj ali usposobljena oseba, da se izogne nevarnosti ali poškodbam.
- **OPOZORILO!** Ko nameščate napravo, napajalni kabel po potrebi varno napeljite, da se izognete nenamernemu vlecenju, poškodbam, stiku z grelno površino ali nevarnosti spotikanja.
- **OPOZORILO!** Dokler je vtič v vtičnici, je naprava priključena na napajanje.
- **OPOZORILO!** Pred odklopom iz električnega omrežja, čiščenjem, vzdrževanjem ali shranjevanjem napravo VEDNO izklopite.
- Napravo priključite samo na električno vtičnico z napetostjo in frekvenco, navedeno na nalepki naprave.
- Vtiča/električnih priključkov se ne dotikajte z mokrimi ali vlažnimi rokami.
- Napravo in električni vtič/priključke hranite stran od vode in drugih tekočin. Če naprava pade v vodo, takoj odstranite napajalne priključke. Naprave ne uporabljajte, dokler je ne preveri pooblaščen tehnik. Neupoštevanje teh navodil bo povzročilo življenjsko nevarna tveganja.
- Napajalnik priključite v lahko dostopno električno vtičnico, tako da lahko napravo takoj izključite v nujnih primerih.
- Prepričajte se, da kabel ne pride v stik z ostrimi ali vročimi predmeti in ga hranite stran od odprtega ognja. Nikoli ne vlecite napajalnega kabla, da ga odklopite iz vtičnice, vedno povlecite vtič.
- Naprave nikoli ne nosite s kablom.
- Nikoli ne poskušajte sami odpreti ohišja naprave.
- Ne vstavljajte predmetov v ohišje naprave.
- Med uporabo naprave nikoli ne puščajte brez nadzora.
- Napravo mora upravljati usposobljena oseba v kuhinji restavracije, menzaj ali baru itd.
- Naprave ne smejo uporabljati osebe z zmanjšanimi telesnimi, čutnimi ali duševnimi sposobnostmi ali osebe s pomanjkanjem izkušnje in znanja.
- Tega aparata v nobenem primeru ne smejo uporabljati otroci.
- Napravo in njene električne priključke hranite zunaj dosega otrok.
- Nikoli ne uporabljajte dodatne opreme ali drugih naprav, razen tistih, ki so priložene napravi ali jih priporoča proizvajalec. V nasprotnem primeru lahko predstavlja varnostno tveganje za uporabnika in lahko poškoduje napravo. Uporabljajte samo

originalne dele in dodatke.

- Naprave ne uporabljajte prek zunanjega časovnika ali sistema za daljinsko upravljanje.
- Naprave ne postavljajte na grelni predmet (bencin, električni, štedilnik z ogljem itd.).
- Naprave ne pokrivajte med delovanjem.
- Ne postavljajte predmetov na vrh naprave.
- Naprave ne uporabljajte v bližini odprtega ognja, eksplozivnih ali vnetljivih materialov. Napravo vedno uporabljajte na vodovarni, stabilni, čisti, toplotno odporni in suhi površini.
- Naprava ni primerna za namestitev na območju, kjer je mogoče uporabiti vodni curek.
- Med uporabo pustite okoli naprave vsaj 20 cm prostora za prezračevanje.
- **POZORILO!** Vse prezračevalne odprtine na napravi naj ne ovirajo.

## Posebna varnostna navodila



### PREVIDNOST! NEVARNOST POŽARA!

Uporabljeno hladilno sredstvo je R290. To je vnetljivo hladilno sredstvo, ki je okolju prijazno. Čeprav je vnetljiv, ne poškoduje ozonskega plašča in ne poveča učinka tople grede. Uporaba te hladilne tekočine pa

je povzročila rahlo povečanje ravni hrupa naprave. Poleg hrupa kompresorja boste morda lahko slišali, da hladilna tekočina teče okoli sistema. To je neizogibno in nima škodljivega vpliva na delovanje naprave. Med prevozom in namestitvijo naprave je treba paziti, da niso poškodovani nobeni deli hladilnega sistema. Puščanje hladilne tekočine lahko poškoduje oči.

- Ta naprava je namenjena za komercialno uporabo.
- Naprave ne uporabljajte brez obremenitve, da preprečite pregrevanje.



**NEVARNO! NEVARNOST POŠKODB!** V posodi so gibljivi deli, ki lahko povzročijo poškodbe. Izklopite stroj in ga odklopite iz napajanja, preden začnete s kakršnimi koli operacijami.

- **PREVIDNOST!** Vedno izklopite stroj in odklopite napajanje, preden se dotaknete katerega koli motornega dela. Če je napajalni kabel poškodovan, ga mora zamenjati proizvajalec, njegov serviser ali podobno usposobljena oseba, da se prepreči nevarnost.
- **POZORNOST!** Tovora ne napolnite nad nivojem MAX.
- **PREVIDNOST! NEVARNOST OPEKLIN!** Hladilna tekočina, ki se razprši po koži, lahko povzroči kritične opekline. Oči in kožo zaščitite. Če pride do opeklin hladilnega sredstva, ga takoj sperite s hladno vodo. Če so opekline hude, takoj nanesite led in se obrnite na zdravniško pomoč.
- **POZORILO!** Pri vgradnji zagotovite zadostno prezračevanje v okoliški strukturi. Nikoli ne blokirate sesanja in odvoda zraka, da ohranite kroženje zraka.
- V napravo ali v njeni bližini ne postavljajte nevarnih izdelkov, kot so gorivo, alkohol, barva, aerosolne pločevinke z vnetljivim potisnim plinom, vnetljive ali eksplozivne snovi itd.

## Predvidena uporaba

- Ta naprava je namenjena za komercialno uporabo, na primer v kuhinjah restavracij, menz, bolnišnic in komercialnih podjetij, kot so pekarnice, mesnice itd., vendar ne za stalno množično proizvodnjo hrane.

- Ta naprava je zasnovana za podajanje hladnih pijač. Kakršna koli druga uporaba lahko povzroči poškodbe naprave ali telesne poškodbe.
- Delovanje naprave za kateri koli drug namen se šteje za zlorabo naprave. Uporabnik je izključno odgovoren za nepravilno uporabo naprave.

## Namestitev ozemljitve

Ta naprava je razvrščena v razred I zaščite in mora biti priključena na zaščitno podlago. Ozemljitev zmanjšuje tveganje električnega udara za zagotavljanjem ubežne žice za električni tok.

Ta naprava je opremljena z napajalnim kablom z ozemljitvenim vtičem ali električnimi priključki z ozemljitveno žico. Priključki morajo biti pravilno nameščeni in ozemljeni.

## Glavni deli izdelka

(Slika 1 na strani 3)

1. Pokrov posode
2. Posoda
3. Nadzorna plošča
4. Odstranljiv pladenj za kapljanje
5. Mreža
6. Plavajoči (indikator pretočnosti)
7. Pipe za podajalnik
8. Ročaji
9. Stopala

## Rezervni deli

- A. Pokrov pokrova tesnila polža x3
- B. Obroč za tesnilo posode x1
- C. Tesnilni obroč iz pipe podajalnika x 10
- D. Bela podložka gredi polža x3
- E. Črna podložka gredi polža x3
- F. Cev maziva x1

## Nadzorna plošča

(Slika 2 na strani 3)

10. Kontrolna lučka posode
11. Prikaz
12. Gumb za izbiro načina za zeleno posodo
13. Desna plošča
14. Povečajte trdoto + / Temperatura
15. Prikaz trdote / temperature
16. Zmanjšaj trdoto - / Temperature
17. Levo podklopl
18. Indikator načina Granita
19. Indikator načina soka
20. Indikator načina IZKLOP
21. Stikalo za vklop/izklop
22. Gumb za nastavitve parametrov (Glejte ==> Nastavitve parametrov stroja)
23. Gumb za osvetlitev

## Diagram krogotoka

(Slika 3 na strani 4)

- T. Preklop moči
- M1: Kompresor
- FA: Preobremenitev kompresorja
- KA: Rele kompresorja
- C: Zagon kondenzatorja

M2: Motor ventilatorja kondenzatorja  
DPF1\DPF2: Elektronska razširitev 1\2  
NTC1\NTC2: Senzor pijače 1\2  
NTC3\NTC4: Senzor sesanja 1\2  
WX: Prikazovalnik temperature  
MI \MII : Motor za menjalnik DC 1\2  
I \LEDII : LED-lučiči 1\2

## Priprava pred uporabo

- Odstranite vso zaščitno embalažo in ovoj.
- Preverite, ali je pripomoček v dobrem stanju in z vsemi podatki. V primeru nepopolne ali poškodovane dostave se nemudoma obrnite na dobavitelja. V tem primeru naprave ne uporabljajte.
- Pred uporabo očistite dodatno opremo in napravo (glejte ==> Čiščenje in vzdrževanje).
- Prepričajte se, da je naprava popolnoma suha.
- Napravo postavite na vodoravno, stabilno in toplotno odporno površino, ki je varna pred brizganjem vode.
- Če nameravate napravo shraniti v prihodnosti, jo shranite.
- Navodila za uporabo shranite za prihodnjo uporabo.

**OPOMBA!** Zaradi ostankov v proizvodnji lahko naprava v prvih nekaj uporabah oddaja lahek vonj. To je normalno in ne kaže na kakršno koli napako ali nevarnost. Prepričajte se, da je naprava dobro prezračevana.

## Navodila za uporabo

### a) Priprava živilske sestavine:

(Slika 4 na strani 4)

- KONCENTRAT razredčite in zmešajte z VODO v ustrezno posodo po proizvajalčevih receptih. DOBLJENA MEŠANICA MORA IMETI VSEBNOST MINIMALNEGA SLADKORJA 13%BRIX. Nižja koncentracija lahko poškoduje polže in/ali prestavne motorje.
- **OPOZORILO!** Temperatura živilske sestavine ne sme nikoli presežati 25 °C.
- **OPOZORILO!** Nikoli ne uporabljajte samo z vodo.

### b) Vnašanje živilske sestavine v stroj:

- **OPOZORILO!** Sestavina hrane se vlije v posodo [2] samo, če je stroj IZKLOPLJEN in izključen iz električnega napajanja.
- Za odstranitev pokrova posode [1] posode [2] upoštevajte ta navodila (slika 5 na strani 4):
  - 1) Dvignite zadnji del pokrova;
  - 2) Izvlecite pokrov posode [1] iz držala, ki je nameščen na sprednji strani.
- Sestavine za živila [G] previdno nalijte v posodo [2] in ne več kot »MAXIMUM RAVEN«. (Slika 6 na strani 4), (Ne nalivajte vroče tekočine, da se izognete nevarnosti.)
- Po vlijanju/polnjenju živilske sestavine v posodo [2] zaprite pokrov posode [1] na vrhu posode [2]. (Slika 7 na strani 4)

### OPOZORILA!

1. Stroja nikoli ne vklopite, če manjka pokrov posode. Preden odstranite pokrov posode, izklopite stroj in ga odklopite.
2.  V posodi je nekaj gibljivih delov, ki lahko povzročijo poškodbe, izklopijo stroj in ga pred izvajanjem kakršnega koli dela odklopijo.

### c) Začnite uporabljati stroj:

(Nadzorna plošča : slika 2 na strani 3)

Vsaka skleda je neodvisno nadzorovana.

- Najprej priključite vtič na ustrezno električno vtičnico.
- Nato pritisnite [21], da vklopite stroj. Pritisnite in tri sekunde držite [21], da preklopite v način STANDBY stroja, ko ga ne uporabljate. [Slika 8 na strani 5].
- Nato pritisnite ustrezni gumb za posodo [12].  
In pritisnite zaporedoma, da izberete način delovanja. Obstajajo trije načini delovanja: Granita [18] , sok [19] ali OFF [20]. Prikaže se v zaporedju in ustrezna ikona bo osvetljena.

### I). Služiti z Granito

(Slika 9 na strani 5)

- Pritisnite ustrezni gumb posode [12].
- Nato pritisnite zaporedoma, da izberete način Granita, [18] bo osvetljen.
- Nato zaporedno pritisnite »+« ali »-«, da prilagodite trdoto. Stopnja med 1 (mehka z veliko vsebnostjo vode) in 7 (trda z manj vode).

### II). Za potrežbo s hladnimi pijačami

(Slika 10 na strani 5)

- Pritisnite ustrezni gumb za posodo [12], dokler ne zasveti [19].
- Z dolgim pritiskom [22] vstopite v način za nastavitve temperature soka, dokler na prikazovalniku ne utripa »PR«.
- Ponovno pritisnite [22], da izberete posodo 1[F1] ali 2[F2], dokler se na prikazovalniku temperature ne prikaže »F1« ali »F2«.
- Pritisnite levo ploščo [17], da prilagodite temperaturo od 1 °C do 7 °C. Temperatura bo uspešno nastavljena. Po 15-kratnem utripanju brez kakršnega koli delovanja je prikazovalnik vrne v normalno stanje.

### OBVESTILO:

- Trenutna temperatura se na prikazovalniku prikazuje kot običajno.
- Sočasno pritisnite [14] in [16] za obnovitev privzete temperature (2 °C).
- Na prikazovalniku se prikaže »PR« / »F1« / »F2« : Način za nastavitve temperature soka / posoda 1 / posoda 2. Način bo po 15-kratnem utripanju brez kakršnega koli delovanja postal neveljaven, prikazovalnik pa se bo vrnil v normalno stanje.
- V modelu za nastavitve temperature soka lahko uporabljate samo levo ploščo [17] (za skledo 1 in 2).

### III). Za prenehanje delovanja

- Pritisnite ustrezni gumb posode [12].
- Nato pritisnite zaporedoma, dokler ne zasveti način IZKLOP[20]. Potem bi se prenehalo mešati in hladiti.

### d) Za preprosto čiščenje ustrezne posode:

- Pritisnite in približno 6 sekund držite ustrezen gumb za posodo [12].
- Ustrezni ventil posode bo popolnoma odprt za čiščenje približno 3 minute. V tem načinu se na nadzornem prikazovalniku prikaže »°C«.

**POZOR!** V tem načinu se bo odprl elektronski ekspanzijski ventil ustrezne posode. Vendar se polž še vedno meša za čiščenje. Napolnite s toplo in čisto vodo v posodo, ki ne presega »NADOMESTNE RAVNI«. Ne vstavljajte roke v notranjost. Izklopite stroj in ga odklopite za temeljito čiščenje ali razkuževanje stroja.

## e) Razdeljevanje granite

(Slika 11 na strani 6)

- Za porazdelitev živilskega izdelka povlecite ročico za pipo.

**OPOMBA:** Redno preverjajte temperaturo pijač v posodi [2].

Nadaljujte s delovanjem stroja, ko je v posodi hrana.

Če stroj ne deluje neprekinjeno, morate najprej odstraniti majhno količino iz območja pipe, preden postržete stranki.

## Nastavitev parametrov stroja

**OPOZORILO!** Ni priporočljivo spreminjati

te nastavitve spodaj, saj je stroj že tovarniško nastavljen na optimalne nastavitve. Spremenite nastavitve le, če je to potrebno.

### Kako nastaviti

Pritisnite in držite [22] približno 6 sekund. Na prikazovalniku se prikaže »PA«.

Pritisnite »+« ali »-«, da vnesete vrednost »15« (to je koda za vstop v nastavitveni način).

Nato pritisnite [22] zaporedoma, da izberete parameter (prikaz se bo prikazal zaporedoma), ki ga želite spremeniti. Parametri so navedeni spodaj:

Pri-kaz	Opis	Razpon nastavitve	Tovarniška privzeta nastavitve
F1	Temperatura posode I v načinu soka	1 °C - 7 °C	2 °C
F2	Temperatura posode II v načinu soka	1 °C - 7 °C	2 °C
F3	Ni primerno		
C1	Zaščita, ko je temperatura nizka	-13 °C - -3 °C	-5 °C
C3	Temperatura tekočine v prvi fazi	5 °C - 10 °C	10 °C
C4	Temperatura tekočine v drugi fazi	3 °C - 8 °C	5 °C
A1	Temperatura sonde senzorja za posodo I	-5 °C - 5 °C	0 °C
A2	Temperatura sonde senzorja za skledo II	-5 °C - 5 °C	0 °C
A3	Ni primerno		
E1	Temperaturna razlika v načinu soka	1 °C - 5 °C	2 °C
E2	Časovna zakasnitev kompresorja	2-8 minut	2 minuti

SI

## Čiščenje in vzdrževanje

• **POZORNOST!** Pred shranjevanjem, čiščenjem in vzdrževanjem napravo vedno izključite iz napajanja in se ohladite.

• Za čiščenje ne uporabljajte vodnega curka ali čistila za paro in naprave ne potiskajte pod vodo, saj se deli zmocijo in lahko pride do električnega udara.

• Če naprava ni v dobrem stanju čistoče, lahko to negativno vpliva na življenjsko dobo naprave in povzroči nevarno stanje.

• Ostanke hrane je treba redno čistiti in odstranjevati iz naprave. Če naprava ni pravilno očiščena, bo skrajšala življenjsko dobo in lahko med uporabo povzroči nevarno stanje.

## Čiščenje

• Ohlajeno zunanjo površino očistite s krpo ali gobico, rahlo navlaženo z blago milnico.

• Zaradi higiene je treba napravo očistiti pred in po uporabi.

• Preprečite stik vode z električnimi komponentami.

• Naprave nikoli ne potaplajte v vodo ali druge tekočine.

• Notranjost posode očistite z neabrazivnim detergentom in jo sperite s čisto vodo.

• Nobeni deli niso varni za pomivanje v pomivalnem stroju.

Delo	Kako očistiti	Opombe
Vsi dodatki, kot so stojala, držala itd.	<ul style="list-style-type: none"><li>• Na močite v topli milnici približno 10 do 20 minut.</li><li>• Temeljito sperite pod tekočo vodo.</li></ul>	Končno dobro osušite vse dele.
Zunanje steklene površine	<ul style="list-style-type: none"><li>• Očistite z mehko krpo in malo nevtralnega detergenta. Poskrbite, da v notranjost naprave ne pride voda ali vlaga.</li></ul>	
Notranje steklene površine	<ul style="list-style-type: none"><li>• Odstranite vse ostanke hrane.</li><li>• Obrišite z mehko krpo in blagim detergentom. Poskrbite, da v notranjost naprave ne pride voda ali vlaga.</li></ul>	
Steklena vrata		

### a) Praznjenje skled

• Preden posodo očistite, jo je treba najprej izprazniti.

### b) Razstavite dozirno pipo:

• Prepričajte se, da je v posodi izpraznjena vsa pijača.

• Razstavite pipo, preden odstranite posodo.

• Odstranite zatič (F), da sprostite vse druge dele. (Slika 13 na strani 6)

• Za pranje delov uporabite čisto in toplo vodo. (Slika 14 na strani 6)

### c) Odstranite posodo in pokrov:

• Če želite najprej odstraniti pokrov posode [1] posode [2], upoštevajte ta navodila in glejte sliko 15 na strani 6.

1) Dvignite zadnji del pokrova;

2) Odstranite pokrov posode [1] iz držala, ki je nameščen na srednji strani.

• Nato dvignite sprednji del posode, da ga sprostite.

• Nato odstranite posodo s položaja tako, da jo rahlo potisnete na zadnjo stran. Posoda je zdaj ločena. (Slika 16 na strani 6)

• Končno izvlecite sveder in odstranite pokrov pokrova tesnila (A) in tesnilni obroč posode (B). Zamenjajte, če ste obrabljeni ali vsakih 12 mesecev. (Slika 17 na strani 7)

### d) Odstranite posodo in pokrov:

**POZOR!** Vse predhodno razstavljene in odstranjene komponente je treba temeljito oprati in razkužiti. Priporočamo vsakodnevno čiščenje in razkuževanje tega stroja, da bi ohranili visoko stopnjo kakovosti hrane.

• Za pravilno izvedbo tega postopka nadaljujte na naslednji način:

- Napolnite posodo z detergentom in vročo vodo s temperaturo 50 - 60 °C;

- Razstavljene komponente temeljito operite z raztopino detergenta.

- Sperite z vročo vodo.

- Komponente za razstavljanje potopite v raztopino in jih namo-

čite približno 30 minut.

Nato ponovno operite komponente s čisto vodo.

- Različne komponente položite na suho, čisto površino in dobro osušite vse dele.
- Stroj sestavite, kot je opisano v spodnjem delu e).
- Pred ponovnim zagonom stroja izvedite program izpiranja s čisto vodo. (Glejte spodnji del f).)

**OPOZORILO!** Pokrovov posode z žarnico ne potaplajte v nobeno vrsto tekočine. Pred čiščenjem se prepričajte, da je žarnica odstranjena iz stroja, kot je opisano spodaj (slika 29 na strani 8).

Za čiščenje osvetljenega pokrova posode, kot je prikazano spodaj:

1. S čisto, vlažno krpo obrišite spodnji del pokrova posode in zunanjo površino.
2. Z gobo, namočeno v raztopino za pranje, razkužite spodnji del (24) pokrova posode, pazite, da se tečajja (X) ne dotaknete približno 10 minut (slika 18 na strani 7).
3. Sperite dvakrat ali več s čisto gobico, namočeno v toplo svežo vodo.
4. Posušite ga s suho čisto krpo.
5. Ponovno namestite pokrov posode šele po čiščenju in sanaciji posode.

#### e) Ponovno sestavljanje opranih komponent

**POZOR!** Vse oprane komponente je treba skrbno ponovno sestaviti. Nekatere komponente morajo biti ustrezno namazane s priloženimi mazivi, da se zagotovi njihovo učinkovito delovanje.

- Vedno preverite celovitost tesnila (A), če ga nosite, ga zamenjajte z novim (priloženim).
- Pokrov pokrova pokrova tesnila polža (A) zamenjajte vsaj vsakih 12 mesecev.
- Vstavite pokrov pokrova tesnila polža (A), kot je spodaj. (Slika 19 na strani 7).
- Namažite notranji del pokrova tesnila polža (A), kot je prikazano na sliki 20 na strani 7, z mazivom (dopolnjeno).
- Nato vstavite tesnilni obroč posode (B) in ga namažite s priloženim mazivom, kot je opisano spodaj. (Slika 21 na strani 7)
- Nato vstavite sveder z belo podložko (D) in črno podložko (E) za gred. Zavrtite sveder, da ga vključite. (Slika 22 na strani 7)
- Po tem posodo namestite nazaj na svoje mesto, rahlo dvignite glavo polža, tako da bo poravnana s položajem (E) posode. (Slika 23 na strani 7)
- Posodo pritisnite rahlo navzdol, dokler se ne zaskoči v pravi položaju in se pojavi zvok »klik«. (Slika 24 na strani 7)

Sledite spodnjim navodilom za ponovno sestavljanje pipe (7):

- S priloženim mazivom ustrezno namažite pokrovček (Y) in ponovno namestite komponente.
- Namestite zatič (F), medtem ko držite ročico pipe enakomerno. (Slika 25 na strani 8)
- Če ste obrabljeni ali puščate, zamenjajte tesnilni obroč (C).

#### f) Izpiranje stroja

**POZOR!** Pred zagonom stroja po čiščenju morate izvesti program izpiranja.

Postopki, kot so navedeni spodaj:

- Izlijte čisto vodo v posodo;
- Pustite, da stroj deluje vsaj 5 minut pri »agitaciji«
- Izklopite stroj in izpraznite posodo tako, da odprete pipo.

#### g) Čiščenje prestreznega pladnja

**POZOR!** Prestrezni pladenj je treba izprazniti in očistiti vsakič, ko se rdeči plavajoči plovec, nameščen v mreži, dvigne v pogled. Treba ga je očistiti vsak dan.

- Dvignite pladenj z mrežo na vrhu in ga izvlecite. (Slika 26 na strani 8)
- Pladenj in mrežo operite ločeno z mlačno vodo.
- Oba dela dobro osušite in mrežo namestite nazaj na pladenj.
- Odtlačno cev namestite v odprtino, ki jo zagotavlja.
- Namestite pladenj nazaj na svoje mesto in pritisnite navzdol, da ga pritrдите s strojem.

#### h) Svetlobni pokrov

**POZOR!** Med postopkom čiščenja pazite, da ne upognete, zlopite ali poškodujete »kontaktove« (slika 27 na strani 8). Vsaka poškodba lahko povzroči slabo funkcioniranje svetlobnega pokrova.

- Stike pokrova očistite z vlažno krpo in jih dobro osušite. Vedno izklopite stroj.
- Ne potaplajte se v vodo za čiščenje.

#### i) Zamenjava žarnice

- Žarnico je treba zamenjati šele, ko je stroj izklopljen in je napajalni kabel izključen.
- Nato odstranite zaščitne pokrove. Nato z ustreznim izvijačem (ni priložen) odvijte vijake, da odstranite pokrov (slika 28 na strani 8).
- Odstranite žarnico (U) iz vtičnice (T) (slika 29 na strani 8). Zamenjajte ga z novo žarnico (ni priložena).

#### j) Čiščenje kondenzatorja

- **POZORNOST!** Kondenzator lahko očisti samo specializirani tehnik, ki mora organizirati vsa operativna zaporedja in z ustreznim orodjem / opremo.
- Kondenzator je treba redno čistiti (vsaj enkrat na vsakih 6 mesecev), da ohranite dobro delovanje stroja.
- Za dostop do kondenzatorja je treba odstraniti varovala.
- **OPOZORILO!** Odstranjevanje varnostnih varoval bo izpostavilo nekaj ostrih površin stroja.
- Če želite odstraniti zaščitno ploščo, sledite spodnjim navodilom:  
(Slika 30 na strani 8)

- 1) Dvignite in popolnoma odstranite zgornji del stranskega varovala;
- 2) Odvijte 4 vijake, s katerimi je varovalo nameščeno.
- 3) Po odstranitvi 4 vijakov odstranite varovalo. (Slika 31 na strani 8)
- 4) S suho krtačo (ni priložena) odstranite prah, ki se je sčasoma nabral z uporabo. (Slika 32 na strani 8)
- 5) Po temeljitem čiščenju kondenzatorja ponovno namestite varovalo.

#### k) Redno vzdrževanje

Ta stroj mora redno preverjati (vsaj vsakih 6 mesecev) specializiran tehnik. Ta periodični pregled zagotavlja, da so vsi nameščeni sestavni deli in sam stroj na visoki ravni varnosti.

Vse obrabljene sestavne dele je treba zamenjati z originalnim rezervnim delom. Prepovedano je uporabljati ta stroj, če je okvarjen ali obrabljen samo eden od njegovih sestavnih delov. Uporabniku je prepovedano redno vzdrževanje.

## Vzdrževanje

- Redno preverjajte delovanje naprave, da preprečite resne nesreče.
- Če opazite, da naprava ne deluje pravilno ali da pride do težave, jo prenehajte uporabljati, izklopite in se obrnite na dobavitelja.
- Vsa vzdrževalna dela, instalacije in popravila morajo izvajati specializirani in pooblašteni tehniki ali jih priporoča proizvajalec.

## Prevoz in skladiščenje

- Pred shranjevanjem se vedno pripravite, da je bila naprava odklopljena iz napajanja in popolnoma ohlajena.
- Napravo shranjujte na hladnem, čistem in suhem mestu.
- Na napravo nikoli ne postavljajte težkih predmetov, saj bi to lahko poškodovalo napravo.
- Naprave ne premikajte med delovanjem. Med premikanjem napravo izključite iz napajanja in jo držite na dnu.

## Odpravljanje težav

Če naprava ne deluje pravilno, preverite spodnjo tabelo za raztopino. Če težave še vedno ne morete odpraviti, se obrnite na dobavitelja/ponudnika storitev.

Težave	Možni vzrok	Možna rešitev
Stroj ne deluje, ko ga priključite v električno vtičnico	Napajalni kabel in vtič se ne priključita trdno in pravilno	Ponovno preverite povezavo. Prepričajte se, da so vse povezave trdno povezane.
Iztekanje pipe podajalnika	Pipa ni pravilno nameščena	Ponovno preverite povezavo. Prepričajte se, da so vse povezave trdno povezane.
	Bat iz pipe ni namazan	Namažite bat pipe
	Bat iz pipe je pokvarjen	Obrnite se na dobavitelja.
Iztekanje hrane z zadnje strani posode	Posoda ni pravilno nameščena.	Ponovno preverite položaj in ponovno sestavite posodo.
	Obroč tesnila posode ni namazan.	Namažite tesnilni obroč posode.
	Obroč tesnila posode je okvarjen.	Zamenjajte z novim tesnilnim obročem posode.
Polž se ne vrti	Polž blokira led v posodi.	Najprej pustite, da se led stopi.
Stroj ne izdeluje granite	Delovni način ni v »Granita načinu«	Izberite »Način ranita«
	Kondenzator je umazan.	Kondenzator redno čistite.
	Prezračevanje ni dovolj	Dovolj zadostno prezračevanje
	Stroj v bližini vira toplote.	Stroj odmaknite od vira toplote

Polž je med delovanjem hrupen	Sprednji tesnilo (A) je nepravilno nameščeno.	Ponovno preverite in pravilno namestite sprednje tesnilo (A).
	Sprednji tesnilo (A) ni namazano	Namažite sprednje tesnilo (A).
	Konzistentnost je preveč debela	Spremenite doslednost.
Granita ima črne madeže	Posoda je umazana.	Izklopite in odklopite stroj. Posodo temeljito očistite.
	Obroč tesnila polža je umazan.	Ponovno očistite tesnilni obroč.
Pipa za podajalnik se ne sprosti pravilno	Tap je blokiran z ledom	Izklopite stroj, da se led stopi.

## Garancija

Okvare, ki vplivajo na funkcionalnost naprave in se pojavijo v enem letu po nakupu, se popravijo s brezplačnim popravilom ali zamenjavo, če je bila naprava uporabljena in se je ohranila v skladu z navodili in ni bila zlorabljena ali napačno uporabljena. To ne vpliva na vaše zakonske pravice. Če je za napravo veljala garancija, navedite, kje in kdaj je bila kupljena, in priložite dokazilo o nakupu (npr. račun).

Skladno z našo politiko nenehnega razvoja izdelkov si pridržujemo pravico do spremembe izdelka, embalaže in specifikacij dokumentacije brez predhodnega obvestila.

## Odstranjevanje in okolje

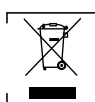

Med odstranjevanjem naprave ne odvrzite izdelka skupaj z drugimi gospodinjstvi odpadki. Namesto tega ste sami odgovorni, da odpadno opremo odvrzete na ustrezno zbirno mesto. Neupoštevanje tega pravila lahko kaznuje v skladu z veljavnimi predpisi o odlaganju odpadkov. Ločeno zbiranje in recikliranje vaše odpadne opreme v času odlaganja bo pomagalo ohraniti naravne vire in zagotoviti, da se reciklira na način, ki varuje zdravje ljudi in okolje.

Za več informacij o tem, kam lahko odložite svoje odpadke za recikliranje, se obrnite na lokalno komunalno podjetje. Proizvajalci in uvozniki ne prevzemajo odgovornosti za recikliranje, obdelavo in ekološko odstranjevanje, bodisi neposredno bodisi prek javnega sistema.

## SVENSKA

### Bästa kund,

Tack för att du köper denna apparat från Arctic. Läs denna bruksanvisning noggrant och var särskilt uppmärksam på de säkerhetsföreskrifter som anges nedan, innan du installerar och använder produkten för första gången.

## Säkerhetsinstruktioner

- Använd apparaten endast för avsett ändamål som den är avsedd för, enligt beskrivningen i denna handbok.
- Tillverkaren är inte ansvarig för skador som orsakas av felaktig användning eller felaktig användning.
-  **FARA! RISK FÖR ELSTÖTAR!** Försök inte reparera produkten själv. Sänk inte ned apparatens elektriska

delar i vatten eller andra vätskor. Håll aldrig produkten under rinnande vatten.

- **ANVÄND ALDRIG EN SKADAD APPARAT!** Kontrollera de elektriska anslutningarna och sladden regelbundet med avseende på skador. Om produkten är skadad, koppla bort den från eluttaget. Reparationer får endast utföras av en leverantör eller kvalificerad person för att undvika fara eller skada.
- **WARNING!** Vid placering av produkten ska strömkabeln dras säkert om det behövs för att undvika att oavsiktligt dra, skadas, komma i kontakt med värmeytan eller orsaka snubbelrisk.
- **VARNING!** Så länge kontakten sitter i uttaget är produkten ansluten till strömförsörjningen.
- **VARNING!** Stäng ALLTID av apparaten innan den kopplas bort från strömförsörjningen, rengöring, underhåll eller förvaring.
- Anslut endast produkten till ett eluttag med den spänning och frekvens som anges på produktens etikett.
- Vidrör inte stickkontakten/elektriska anslutningar med våta eller fuktiga händer.
- Håll apparaten och elkontakten/anslutningarna borta från vatten och andra vätskor. Om produkten faller i vatten, ta omedelbart bort strömförsörjningsanslutningarna. Använd inte produkten förrän den har kontrollerats av en certifierad tekniker. Underlåtenhet att följa dessa instruktioner kommer att orsaka livshotande risker.
- Anslut strömförsörjningen till ett lättåtkomligt eluttag så att du kan koppla bort produkten omedelbart i en nödsituation.
- Se till att sladden inte kommer i kontakt med vassa eller heta föremål och håll den borta från öppen eld. Dra aldrig i nätsladden för att dra ut den ur vägguttaget, dra alltid i stickkontakten.
- Bär aldrig apparaten i sladden.
- Försök aldrig öppna apparatens hölje själv.
- För inte in föremål i apparatens hölje.
- Lämna aldrig apparaten utan uppsikt under användning.
- Denna produkt ska användas av utbildad personal i restaurangens kök, matsalar eller bärpersonal osv.
- Apparaten får inte användas av personer med nedsatt fysisk, sensorisk eller mental förmåga eller personer som saknar erfarenhet och kunskap.
- Apparaten får under inga omständigheter användas av barn.
- Förvara apparaten och dess elektriska anslutningar utom räckhåll för barn.
- Använd aldrig tillbehör eller andra apparater än de som medföljer apparaten eller rekommenderas av tillverkaren. Underlåtenhet att göra detta kan utgöra en säkerhetsrisk för användaren och kan skada produkten. Använd endast originaldelar och tillbehör.
- Använd inte produkten med en extern timer eller ett fjärrkontrollsystem.
- Placera inte produkten på ett värmeobjekt (bensin, elektrisk spis, kolspis, etc.).
- Täck inte över produkten när den är i drift.
- Placera inga föremål ovanpå produkten.
- Använd inte apparaten i närheten av öppen eld, explosiva eller lättantändliga material. Använd alltid produkten på en horisontell, stabil, ren, värmetålig och torr yta.
- Produkten är inte lämplig för installation i ett område där vattenstråle kan användas.
- Lämna ett utrymme på minst 20 cm runt apparaten för ventilation under användning.
- **VARNING!** Håll alla ventilationsöppningar på produkten fria från hinder.

## Särskilda säkerhetsanvisningar



- **FÖRSIKTIGHET! BRANDRISK!** Det köldmedium som används är R290. Det är ett brandfarligt köldmedium som är miljövänligt. Även om den är brandfarligt skadar den inte ozonskiktet och ökar inte växthuseffekten. Användningen av denna kylvätska har dock lett till en liten ökning av ljudnivån för produkten. Förutom ljudet från kompressorn kanske du kan höra kylvätskan flöda runt systemet. Detta är oundvikligt och påverkar inte produktens prestanda negativt. Var försiktig under transport och inställning av produkten så att inga delar av kylsystemet skadas. Läckande kylvätska kan skada ögonen.
- Denna produkt är avsedd för kommersiellt bruk.
- Använd inte produkten utan belastning för att förhindra överhettning.
- **! FARLIGT! RISK FÖR SKADA!** Det finns rörliga delar inuti skålen, vilket kan orsaka skador. Stäng av maskinen och koppla bort den från strömförsörjningen innan du utför några åtgärder.
- **FÖRSIKTIGHET!** Stäng ALLTID av maskinen och koppla bort strömförsörjningen innan du vidrör några motordelar. Om nätsladden är skadad måste den bytas ut av tillverkaren, dess serviceombud eller personer med motsvarande kompetens för att undvika fara.
- **UPPMÄRKSAMHET!** Fyll inte lasten över MAX-nivån.
- **FÖRSIKTIGHET! RISK FÖR BRÄNNSKADOR!** Köldmedievätska som sprutas på huden kan orsaka allvariga brännskador. Skydda ögon och hud. Om köldmedel bränns, skölj omedelbart med kallt vatten. Om brännskadorna är allvariga, applicera is och kontakta omedelbart medicinsk behandling.
- **VARNING!** Ge tillräcklig ventilation i den omgivande strukturen vid inbyggnad. Blockera aldrig luftflödets sug- och luftutlopp för att hålla luften i omlopp.
- Placera inga farliga produkter som bränsle, alkohol, färg, aerosolburkar med lättantändliga drivmedel, brandfarliga eller explosiva ämnen osv. inuti eller i närheten av produkten.

## Avsedd användning

- Denna apparat är avsedd att användas för kommersiella tillämpningar, till exempel i kök på restauranger, matsalar, sjukhus och i kommersiella företag som bagerier, butcherier etc., men inte för kontinuerlig massproduktion av mat.
- Denna produkt är avsedd för utmatning av kalla drycker. All annan användning kan leda till skador på produkten eller personskador.
- Användning av apparaten för något annat ändamål ska betraktas som missbruk av apparaten. Användaren är ensam ansvarig för felaktig användning av enheten.

## Jordningsinstallation

Denna produkt är klassificerad som **skyddsklass I** och måste anslutas till en skyddsjord. Jordning minskar risken för elektriska stötar genom att tillhandahålla en flyktledning för den elektriska strömmen.

Denna apparat är utrustad med en nätsladd med jordad kontakt eller elektriska anslutningar med jordad kabel. Anslutningarna måste vara korrekt installerade och jordade.

## Produktens huvuddelar

(Fig. 1 på sidan 3)

1. Lock till skål
2. Skål
3. Kontrollpanel
4. Avtagbar droppbricka
5. Rutnät
6. Flottör (bräddningsindikator)
7. Dispenserkrantar
8. Handtag
9. Fötter

## Reservdelar

- A. Skruvtätningsskattsydd x3
- B. Tätningssring för skål x1
- C. Tätningssring för dispenserkrantar x10
- D. Skruvaxel vit bricka x3
- E. Skruvaxel svart bricka x3
- F. Smörjmedelsrör x1

## Kontrollpanel

(Fig. 2 på sidan 3)

10. Indikatorlampa för skål
11. Visa
12. Lägesvalsknapp för önskad skål
13. Höger panel
14. Öka hårdhet + / Temperatur
15. Visning av hårdhet/temperatur
16. Minska hårdhet - /Temperatur
17. Vänster rutal
18. Granita-lägesindikator
19. Indikator för Juice-läge
20. Indikator för AV-läge
21. Strömbrytare
22. Parameterinställningsknapp  
(Se ==> Maskinens parameterinställning)
23. Knapp för belysningslampa

## Kretsschema

(Fig. 3 på sidan 4)

- T. Strömbrytare  
M1 Kompressor  
FA: Kompressoröverbelastning  
KA Kompressorrelä  
C Startkondensator  
M2 Kondensorfläktmotor  
DPF1\DPF2: Elektronisk expansionsvagg på 1\2  
NTC1\NTC2: Sensor för dryck på 1\2  
NTC3\NTC4: Suggivare för 1\2  
BX: Temperaturvisning  
MI \MII: Likströmsväxelmotor på 1\2  
LYSDIODI \LEDII: LED-lampor på 1\2

## Förberedelse före användning

- Ta bort allt skyddsemballage och emballage.
- Kontrollera att apparaten är i gott skick och med alla tillbehör. Vid ofullständig eller skadad leverans, kontakta leverantören omedelbart. Använd i så fall inte enheten.
- Rengör tillbehören och produkten före användning (se ==> Rengöring och underhåll).

- Se till att produkten är helt torr.
- Placera produkten på en horisontell, stabil och värmebeständig yta som är säker mot vattenstänk.
- Behåll förpackningen om du tänker förvara produkten i framtiden.
- Spara bruksanvisningen för framtida bruk.

**NOTERA!** På grund av tillverkningsrester kan apparaten avge en svag lukt under de första användningstillfällena. Detta är normalt och indikerar inte någon defekt eller fara. Se till att produkten är välventilerad.

## Driftsinstruktioner

### a) Beredning av livsmedelsingrediensen:

(Fig. 4 på sidan 4)

- Späd och blanda KONCENTRATET med VATTEN i en lämplig behållare enligt tillverkarens recept. DEN FRAMSTÄLLDA BLANDNINGEN SKA HA EN LÅGSTA SOCKERHALT PÅ 13 BRIXGRADER. En lägre koncentration kan skada matarskrivarerna och/eller växelmotorerna.
- **WARNING!** Temperaturen på livsmedelsingrediensen får aldrig överstiga 25 °C.
- **WARNING!** Använd aldrig med vatten.

### b) Lägga in livsmedelsingrediens i maskinen:

- **WARNING!** Matingrediensen ska endast hällas i skålen (2) när maskinen är AV och frånkopplad från strömförsörjningen.
- För att ta bort skållocket (1) på skålen (2), följ dessa instruktioner (Fig. 5 på sidan 4):
  - 1) Lyft den bakre delen av locket;
  - 2) Dra ut skållocket (1) från hållaren som sitter på framsidan.
- Häll livsmedelsingrediensen (G) i skålen (2) försiktigt och inte över "MAXIMAL NIVÅ". (Fig. 6 på sidan 4), (Håll inte het vätska för att undvika fara.)
- När du har hållt/fyllt på matingrediensen i skålen (2) stänger du skålens lock (1) ovanpå skålen (2). (Fig. 7 på sidan 4)

### VARNINGAR!

1. Slå aldrig på maskinen om locket saknas. Stäng av maskinen och dra ur kontakten innan du tar bort skållocket.
2.  Det finns vissa rörliga delar inuti skålen, som kan orsaka skador, stäng av maskinen och dra ur kontakten innan du utför någon åtgärd.

### c) Starta maskinen:

(Kontrollpanel: Fig. 2 på sidan 3)

Varje skål styrs oberoende av varandra.

- Anslut först strömkontakten till ett lämpligt eluttag.
- Tryck sedan på (21) för att slå PÅ maskinen. Tryck och håll in (21) i 3 sekunder för att växla till STANDBY-läge för maskinen när den inte används. (Fig. 8 på sidan 5).
- Tryck sedan på motsvarande skålknapp (12). Tryck på i följd för att välja arbetsläge. Det finns tre arbetslägen: Granita (18) , juice (19) eller OFF (20). Den visas i ordningsföljd och motsvarande ikon tänds.

I) Serveras med Granita

(Fig. 9 på sidan 5)

- Tryck på motsvarande skålknapp (12).
- Tryck sedan på knappen i följd för att välja Granita-läge. (18) tänds.
- Tryck sedan på "+" eller "-" i följd för att justera hårdheten. Nivån mellan 1 (mjuk med mycket vatteninnehåll) och 7 (hård

med mindre vatteninnehåll).

II). Serveras med kalla drycker  
(Fig. 10 på sidan 5)

- Tryck på motsvarande skålnapp (12) tills (19) tänds.
- Ställ in juicetemperatur genom att trycka länge (22) tills "PR" blinkar på displayen.
- Tryck på (22) igen för att välja skål 1(F1) eller 2(F2) tills "F1" eller "F2" visas på temperaturdysplayen.
- Tryck på vänster panel (17) för att justera temperaturen från 1 °C till 7 °C. Temperaturen ställs in korrekt. Efter att ha blinkat 15 gånger utan någon åtgärd återgår displayen till det normala.

#### MEDDELANDE:

- Aktuell temperatur visas på displayen som vanligt.
- Tryck på (14) och (16) samtidigt för återställning till standardtemperatur (2 °C).
- Displayen visar "PR" / "F1" / "F2" : Inställningsläge för juicetemperatur/skål 1/skål 2. Läget blir ogiltigt efter att det har blinkat 15 gånger utan någon åtgärd och displayen återgår till det normala.
- Endast vänster panel (17) kan användas (för både skål 1 och 2) inom juicetemperaturinställningsmodellen.

III). För att sluta fungera

- Tryck på motsvarande skålnapp (12).
- Tryck sedan på i följd tills OFF-läget, (20) tänds. Sedan skulle det sluta röra om och kyla.

#### d) För att enkelt rengöra motsvarande skål:

- Tryck och håll inne motsvarande skålnapp (12) i ca 6 sekunder.
- Motsvarande skålventil är helt öppen för rengöring i ca 3 minuter. I detta läge visar kontrollskärmen "°C".

**UPPMÄRKSAMHET!** I detta läge öppnas den elektroniska expansionsventilen på motsvarande skål. Men snöskruven rör fortfarande om för rengöring. Fyll på med varmt och rent vatten i skålen, som inte överskrider "MAXIMAL NIVÅ". Stoppa inte in handen.

Stäng AV maskinen och dra ur sladden för noggrann rengöring eller desinficering av maskinen.

#### e) Utfärdande granita

(Fig. 11 på sidan 6)

- Dra i kranen för att fördela matvarorna.

**NOTERA:** Kontrollera regelbundet temperaturen på dryckerna i skålen (2). Håll maskinen igång när det finns mat inuti skålen.

Om maskinen inte används kontinuerligt är det nödvändigt att först kassera den lilla mängden från kranområdet innan servering till kunden.

## Maskinens parameterinställning

**VARNING!** Vi rekommenderar starkt att du inte ändrar dessa inställningar nedan eftersom maskinen redan är justerad till de optimala inställningarna av fabriksinställningen. Ändra inställningen endast om det är nödvändigt.

## Ställa in

Tryck och håll in (22) i cirka 6 sekunder. "PA" visas på displayen. Tryck på "+" eller "-" för att ange värdet "15" (Detta är koden för att gå in i inställningsläget).

Tryck sedan på (22) konsekutivt för att välja den parameter (displayen visar konsekutivt) som du vill ändra. Parametrarna listas nedan:

Visa	Beskrivning	Inställningsområde	Fabriksinställning
F1	Temperatur på skål I under juiceläge	1 °C-7 °C	2 °C
F2	Temperatur på skål II i juiceläge	1 °C-7 °C	2 °C
F3	Ej tillämpligt		
C1	Skydd när temperaturen är låg	-13 °C ~ -3 °C	-5 °C
C3	Vätsketemperatur under första steget	5 °C ~ 10 °C	10 °C
C4	Vätsketemperatur under andra steget	3 °C ~ 8 °C	5 °C
A1	Givarsondstemperatur för skål I	-5 °C ~ 5 °C	0 °C
A2	Givarprobtemperatur för skål II	-5 °C ~ 5 °C	0 °C
A3	Ej tillämpligt		
E1	Temperaturskillnad i juiceläge	1 °C ~ 5 °C	2 °C
E2	Tidsfördröjning för kompressor	2 ~ 8 min	2 min.

## Rengöring och underhåll

- **UPPMÄRKSAMHET!** Koppla alltid bort produkten från eluttaget och låt den svalna före förvaring, rengöring och underhåll.
- Använd inte vattenstråle eller ångrengöringsmedel för rengöring och tryck inte apparaten under vattnet eftersom delarna kan bli våta och elektriska stötar kan uppstå.
- Om produkten inte hålls ren kan detta påverka produktens livslängd 0 negativt och leda till en farlig situation.
- Matrester bör rengöras regelbundet och avlägsnas från produkten. Om produkten inte rengörs ordentligt minskar dess livslängd och kan leda till ett farligt tillstånd under användning.

## Rengöring

- Rengör den kyllda utsidan med en trasa eller svamp lätt fuktad med en mild tvålösning.
- Av hygieniska skäl bör produkten rengöras före och efter användning.
- Undvik att vatten kommer i kontakt med de elektriska komponenterna.
- Sänk aldrig ned apparaten i vatten eller andra vätskor.
- Rengör behållarens insida med ett icke-slipande rengöringsmedel och skölj med rent vatten.
- Inga delar kan diskas i diskmaskin.

Delar	Hur man rengör	Anmärkning
Alla tillbehör som rack, rackhållare osv.	<ul style="list-style-type: none"> <li>• Blöttlägg i varmt tvålatten i cirka 10 till 20 minuter.</li> <li>• Skölj grundligt under rinnande vatten.</li> </ul>	Torka alla delar ordentligt till sist.
Yttre glaslytor	<ul style="list-style-type: none"> <li>• Torka rent med en mjuk trasa och lite neutralt rengöringsmedel. Se till att det inte kommer in vatten eller fukt i produkten.</li> </ul>	
Innerglassytor	<ul style="list-style-type: none"> <li>• Ta bort eventuella matrester.</li> </ul>	
Glasdörr	<ul style="list-style-type: none"> <li>• Torka rent med en mjuk trasa och lite mildt rengöringsmedel. Se till att det inte kommer in vatten eller fukt i produkten.</li> </ul>	

#### a) Tömma skålarna

- Innan en skål kan rengöras måste den tömmas på all mat i skålen först.

#### b) Demontera dispenseringskranen:

- Se till att all dryck töms i skålen.
- Demontera kranen innan skålen tas bort.
- Ta bort stiftet (F) för att lossa alla andra delar. (Fig. 13 på sidan 6)
- Använd rent och varmt vatten för att tvätta delarna. (Fig. 14 på sidan 6)

#### c) Ta bort skålen och locket:

- Följ först dessa instruktioner för att ta bort skållocket (1) på skålen (2) och se Fig. 15 på sidan 6.
  - 1) Lyft den bakre delen av locket;
  - 2) Dra ut skållocket (1) från hållaren som sitter på framsidan.
- Lyft sedan den främre delen av skålen för att lossa den.
- Ta sedan bort skålen från sitt läge genom att trycka lätt på baksidan. Skålen har nu lossnat. (Fig. 16 på sidan 6)
- Ta slutligen ut snöskruven och ta bort tätningshattens kåpa (A) och skålens tätningsring (B). Byt ut om slitet eller var 12:e månad. (Fig. 17 på sidan 7)

#### d) Ta bort skålen och locket:

**UPPMÄRKSAMHET!** Alla tidigare isärtagna och borttagna komponenter måste tvättas och desinficeras grundligt. Vi rekommenderar starkt daglig rengöring och desinficering av denna maskin för att upprätthålla en hög livsmedelskvalitet.

- För att utföra denna procedur korrekt, gör så här:
  - Fyll en behållare med rengöringsmedel och varmt vatten med en temperatur på 50 ~ 60 °C;
  - Tvätta de isärtagna komponenterna noggrant med rengöringslösningen.
  - Skölj med varmt vatten.
  - Doppa demonteringskomponenterna i lösningen och blöttlägg i ca 30 minuter.
  - Tvätta sedan komponenterna igen med rent vatten.
  - Placera olika komponenter på en torr, ren yta och torka alla delar ordentligt.
  - Montera maskinen enligt beskrivningen i avsnitt **e** nedan).
  - Innan du börjar använda maskinen igen, utför sköljningscykeln med rent vatten. (Se del **f** nedan).]

**WARNING!** Sänk inte ned skållocken med glödlampan i någon

typ av vätska. Före rengöring, se till att glödlampan tas bort från maskinen enligt beskrivningen nedan (Fig. 29 på sidan 8).

För att rengöra det upplysta skållocket enligt nedan:

1. Använd en ren, fuktig trasa för att torka av den nedre delen av skållocket och den yttre ytan.
2. Använd en svamp som doppats i tvättlösningen och desinficera den nedre delen (24) av skålens lock. Var noga med att inte vidröra gångjärnsdelen (X) i cirka 10 minuter (fig. 18 på sidan 7).
3. Skölj två gånger eller mer med en ren svamp som blöttlagts i varmt, friskt vatten.
4. Torka den torr med en torr, ren trasa.
5. Sätt tillbaka skållocket först när skålen har rengjorts och desinficerats.

#### e) Återmontera de tvättade komponenterna

**UPPMÄRKSAMHET!** Alla tvättade komponenter måste försiktigt återmonteras. Vissa komponenter måste smörjas ordentligt av de medföljande smörjmedlen för att säkerställa att de fungerar effektivt.

- Kontrollera alltid att tätningen (A) är hel. Byt ut den mot en ny (medföljer) om den är sliten.
- Byt ut skruvtätningens kåpa (A) minst var 12:e månad.
- Sätt in snöskruvstätningens hattkåpa (A) enligt nedan. (Fig. 19 på sidan 7).
- Smörj insidan av snöskruvstätningens hattkåpa (A) så som visas i fig. 20 på sidan 7 med smörjmedel (medföljer).
- För sedan in skålens tätningsring (B) och smörj med det medföljande smörjmedlet runt den enligt nedan. (Fig. 21 på sidan 7)
- Sätt sedan in snöskruven med den vita brickan (D) och den svarta brickan (E) för axeln. Vrid snöskruven för att aktivera den. (Fig. 22 på sidan 7)
- Efter det, sätt tillbaka skålen på plats, lyft upp skruvhuvudet något så att det är i linje med skålens position (E). (Fig. 23 på sidan 7)
- Tryck skålen lätt nedåt tills den hakar fast i rätt läge och ett klickljud hörs. (Fig. 24 på sidan 7)

Följ nedanstående anvisningar för att återmontera kranen (7):

- Smörj locket (Y) ordentligt med medföljande smörjmedel och sätt ihop komponenterna igen.
- Montera sprinten (F) medan du håller kranspaken stadigt. (Fig. 25 på sidan 8)
- Byt ut krantätningeringen (C) om den är sliten eller läcker.

#### f) Skölja maskinen

**UPPMÄRKSAMHET!** Innan du startar maskinen efter rengöringen måste du ha med dig sköljprogrammet.

- Procedurer enligt nedan:
- Håll ut det rena vattnet i skålen;
  - Låt maskinen gå i minst 5 minuter under omrörningen
  - Stäng av maskinen och töm skålen genom att öppna kranen.

#### g) Rengöra droppbrickan

**UPPMÄRKSAMHET!** Droppbrickan ska tömmas och rengöras varje gång den röda flottören installeras i rastret. Den ska rengöras dagligen.

- Lyft brickan med gallret ovanpå och dra ut den. (Fig. 26 på sidan 8)

- Tvätta brickan och gallret separat med ljummet vatten.
- Torka båda delarna ordentligt och sätt tillbaka gallret ovanpå brickan.
- Placera dräneringsslangen i den medföljande öppningen.
- Sätt tillbaka brickan på plats och tryck nedåt för att fästa den med maskinen.

#### h) Belysningslock

**UPPMÄRKSAMHET!** Var noga med att inte böja, bryta eller skada "kontaktarna" under rengöringsprocessen (fig. 27 på sidan 8). Skador kan orsaka dålig funktion hos belysningslocket.

- Rengör lockkontaktarna med en fuktig trasa och torka väl. Stäng alltid AV maskinen.
- Sänk inte ned i vatten för rengöring.

#### i) Byte av glödlampa

- Lampan ska endast bytas ut när maskinen är avstängd och nätsladden är urkopplad.
- Ta sedan bort skyddslocken. Använd sedan en lämplig skruvmejsel (medföljer ej) för att lossa skruvarna för att ta bort kåpan (fig. 28 på sidan 8).
- Ta bort glödlampans (U) från uttaget (T) (Fig. 29 på sidan 8). Byt ut den mot en ny glödlampa (medföljer inte).

#### j) Rengöring av kondensorn

- **UPPMÄRKSAMHET!** Kondensorn kan endast rengöras av en specialiserad tekniker som måste organisera alla driftsekvenser och med lämpligt verktyg/utrustning.
- Kondensorn ska rengöras regelbundet (minst en gång var 6:e månad) för att bibehålla maskinens goda prestanda.
- För att komma åt kondensorn måste säkerhetsskyddet tas bort.

• **WARNING!** Borttagning av säkerhetsskydd kommer att exponera vissa vassa ytor på maskinen.

- För att ta bort skyddspanelen, fortsätt enligt nedan: (Fig. 30 på sidan 8)

- 1) Lyft och ta bort den övre delen av sideskyddet helt och hållet;
- 2) Lossa de fyra skruvarna som håller skyddet på plats.
- 3) Ta bort säkerhetsskyddet när de 4 skruvarna tagits bort. (Fig. 31 på sidan 8)
- 4) Använd en torr borste (medföljer ej) för att ta bort det damm som har byggts upp med tiden vid användning. (Fig. 32 på sidan 8)
- 5) När kondensorn har rengjorts ordentligt ska säkerhetsskyddet monteras ihop igen.

#### k) Regelbundet underhåll

Denna maskin måste regelbundet kontrolleras (minst var 6:e månad) av en specialiserad tekniker. Denna periodiska kontroll är avsedd att säkerställa att alla komponenter som installeras och själva maskinen är på en hög säkerhetsnivå.

Alla slitna komponenter måste bytas ut mot en originalreservdel. Det är förbjudet att använda denna maskin när endast en av dess komponenter är defekt eller sliten. Det är förbjudet för användaren att utföra periodiskt underhåll.

#### Underhåll

- Kontrollera regelbundet produktens funktion för att förhindra allvarliga olyckor.
- Om du ser att produkten inte fungerar som den ska eller om det är något problem, sluta använda den, stäng av den och kontakta leverantören.
- Allt underhålls-, installations- och reparationsarbete måste utföras av specialiserade och auktoriserade tekniker eller rekommenderas av tillverkaren.

#### Transport och förvaring

- Se alltid till att produkten har kopplats bort från strömförsörjningen och att den har svalnat helt före förvaring.
- Förvara apparaten på en sval, ren och torr plats.
- Placera aldrig tunga föremål på apparaten eftersom det kan skada den.
- Flytta inte produkten medan den är igång. Koppla bort produkten från strömförsörjningen när du flyttar den och håll den i botten.

#### Felsökning

Om produkten inte fungerar som den ska, se tabellen nedan för att se om det finns någon lösning. Om du fortfarande inte kan lösa problemet, kontakta leverantören/tjänsteleverantören.

Problem	Möjlig orsak	Möjlig lösning
Maskinen fungerar inte efter anslutning till eluttaget	Nätsladden och kontakten ansluts inte ordentligt och korrekt	Kontrollera anslutningen igen. Och se till att alla anslutningar är ordentligt anslutna.
Läckage i dispenserkranen	Tejpen är inte korrekt monterad	Kontrollera anslutningen igen. Och se till att alla anslutningar är ordentligt anslutna.
	Krankolven är inte smord	Smörj krankolven
	Gångtappen är defekt	Kontakta leverantören.
Matläckage från skålens baksida	Skålen är inte korrekt monterad.	Kontrollera positionen igen och sätt tillbaka skålen.
	Skålens tätningsring är inte smord.	Smörj skålens tätningsring.
	Skålens tätningsring är defekt.	Byt till en ny tätningsring.
Snöskruven roterar inte	Snöskruven blockeras av isen i skålen.	Låt isen smälta först.
Maskinen gör inte granit	Arbetsläget är inte i "Granita-läge"	Välj "Granita-läge"
	Kondensorn är smutsig.	Rengör kondensorn regelbundet.
	Ventilationen är inte tillräcklig	Tillåt tillräcklig ventilation
	Maskinen i närheten av värmekällan.	Placera maskinen på avstånd från värmekällan

Snöskruven bullrar under drift	Den främre tätning- en (A) är felaktigt monterad.	Kontrollera igen och sätt fast den främre tätningen (A) korrekt.
	Den främre tätning- en (A) är inte smord	Smörj den främre tätningen (A).
	Konsistensen är för tjock	Ändra konsistensen.
Granita har svarta fläckar	Skålen är smutsig.	Stäng av och dra ur kontakten till maskinen. Rengör skålen noggrant.
	Snöskruvens tätningring är smutsig.	Rengör tätning- ringen igen.
Dispenserkra- nen lossnar inte ordentligt	Kranen blockeras av isen	Stäng av maskinen så att isen smälter.

## Garanti

Alla defekter som påverkar produktens funktion och som blir uppenbara inom ett år efter inköpet kommer att repareras genom kostnadsfri reparation eller utbyte, förutsatt att produkten har använts och underhållits i enlighet med instruktionerna och inte har missbrukats eller missbrukats på något sätt. Dina lagstadgade rättigheter påverkas inte. Om produkten omfattas av garantin ska du ange var och när den köptes och inkludera inköpsbevis (t.ex. kvitto).

I enlighet med vår policy för kontinuerlig produktutveckling förbehåller vi oss rätten att ändra specifikationerna för produkt, förpackning och dokumentation utan föregående meddelande.

## Kassering och miljö



När produkten tas ur bruk får den inte kasseras tillsammans med annat hushållsavfall. Istället är det ditt ansvar att kassera din avfallsutrustning genom att lämna över den till en utsedd uppsamlingsplats. Underlåtenhet att följa denna regel kan bestraffas i enlighet med gällande bestämmelser om avfallshantering. Separat insamling och återvinning av din avfallsutrustning vid tidpunkten för kassering kommer att bidra till att bevara naturresurser och säkerställa att den återvinns på ett sätt som skyddar människors hälsa och miljön.

För mer information om var du kan lämna in ditt avfall för återvinning, kontakta ditt lokala återvinningsföretag. Tillverkarna och importörerna tar inte ansvar för materialåtervinning, behandling och ekologiskt bortskaffande, varken direkt eller genom ett offentligt system.

## Уважаеми клиенти,

**Благодарим Ви, че закупили този уред Arctic. Прочетете внимателно това ръководство за потребителя, като обърнете особено внимание на правилата за безопасност, описани по-долу, преди да инсталирате и използвате този уред за първи път.**

## Инструкции за безопасност

- Използвайте уреда само по предназначение, за което е предназначен, както е описано в това ръководство.
- Производителят не носи отговорност за щети, причинени от неправилна работа и неправилна употреба.
-  **ОПАСНОСТ! РИСК ОТ ТОКОВ УДАР!** Не се опитвайте да ремонтирате уреда сами. Не потапяйте електрическите части на уреда във вода или други течности. Никога не дръжте уреда под течаща вода.
- **НИКОГА НЕ ИЗПОЛЗВАЙТЕ ПОВРЕДЕН УРЕД!** Проверявайте редовно електрическите връзки и кабела за повреда. Когато е повреден, изключете уреда от електрозахранването. Всички ремонти трябва да се извършват само от доставчик или квалифицирано лице, за да се избегне опасност или нараняване.
- **ПРЕДУПРЕЖДЕНИЕ!** Когато позиционирате уреда, прокарайте захранващия кабел безопасно, ако е необходимо, за да избегнете неволно дърпане, повреда, контакт с нагревателната повърхност или опасност от претопване.
- **ПРЕДУПРЕЖДЕНИЕ!** Докато щепселът е в гнездото, уредът е свързан към захранването.
- **ПРЕДУПРЕЖДЕНИЕ!** ВИНАГИ изключвайте уреда, преди да го изключите от захранването, почистването, поддръжката или съхранението.
- Свържете уреда към електрически контакт само с напрежението и честотата, посочени на етикета на уреда.
- Не докосвайте щепсела/електрическите връзки с мокри или влажни ръце.
- Дръжте уреда и електрическите щепсели/връзки далеч от вода и други течности. Ако уредът попадне във вода, незабавно извадете връзките на захранването. Не използвайте уреда, докато не бъде проверен от сертифициран техник. Неспазването на тези инструкции ще доведе до животозастрашаващи рискове.
- Свържете захранването към лесно достъпен електрически контакт, така че да можете да изключите уреда незабавно в случай на спешност.
- Уверете се, че кабелът не влиза в контакт с остри или горещи предмети и го дръжте далеч от открит огън. Никога не дърпайте захранващия кабел, за да го изключите от контакта, а винаги дърпайте щепсела вместо това.
- Никога не носете уреда за кабела му.
- Никога не се опитвайте да отваряте корпуса на уреда сами.
- Не вкарвайте предмети в корпуса на уреда.
- Никога не оставяйте уреда без надзор по време на употреба.
- Този уред трябва да се управлява от обучен персонал в кухнята на ресторанта, столовете или бара и др.
- Този уред не трябва да се използва от лица с намалени физически, сетивни или умствени възможности или лица, които нямат опит и познания.
- Този уред при никакви обстоятелства не трябва да се из-

ползва от деца.

- Съхранявайте уреда и неговите електрически връзки на място, недостъпно за деца.
- Никога не използвайте аксесоари или допълнителни устройства, различни от доставените с уреда или препоръчани от производителя. Неспазването на това може да представлява риск за безопасността на потребителя и да повреди уреда. Използвайте само оригинални части и аксесоари.
- Не работете с този уред чрез външен таймер или система за дистанционно управление.
- Не поставяйте уреда върху нагревателен предмет (бензин, електричество, печка с въглен и др.).
- Не покривайте уреда при работа.
- Не поставяйте предмети върху уреда.
- Не използвайте уреда в близост до открит пламък, експлозивни или запалими материали. Винаги работете с уреда на хоризонтална, стабилна, чиста, топлоустойчива и суха повърхност.
- Уредът не е подходящ за монтаж в зона, където може да се използва водна струя.
- Оставете пространство от най-малко 20 см около уреда за вентилация по време на употреба.
- **ПРЕДУПРЕЖДЕНИЕ!** Пазете всички вентилационни отвори на уреда от препятствия.

## Специални инструкции за безопасност



### ВНИМАНИЕ! ОПАСНОСТ ОТ ПОЖАР!

Използваният хладилен агент е R290  
Това е запалим хладилен агент, който е щадящ околната среда. Въпреки че е запалим, той не уврежда озоновия слой и не увеличава парниковия ефект. Употребата на тази охлаждаща течност обаче доведе до леко увеличение на нивото на шума в уреда. В допълнение към шума на компресора, може да чуете как охлаждащата течност протича около системата. Това е неизбежно и няма неблагоприятен ефект върху работата на уреда. По време на транспортирането и настройката на уреда трябва да се внимава, че нивоя част на охладителната система не е повредена. Изтичането на охлаждаща течност може да повреди очите.

- Този уред е предназначен за търговска употреба.
- Не работете с уреда без товар, за да предотвратите прегряване.
- **ОПАСНО! РИСК ОТ НАРАНЯВАНЕ!** В купата има движещи се части, които могат да причинят нараняване. Изключете машината и я изключете от електрозахранването, преди да извършвате каквито и да било операции.
- **ПРЕДПАЗЛИВОСТ!** Винаги изключвайте машината и изключвайте електрозахранването, преди да докосвате движещите се части.

Ако захранващият кабел е повреден, той трябва да бъде заменен от производителя, неговия сервизен агент или лица с подобна квалификация, за да се избегне опасност.

- **ВНИМАНИЕ!** Не пълнете товара над нивото на MAX.
- **ПРЕДПАЗЛИВОСТ! РИСК ОТ ИЗГАРЯНИЯ!** Хладилната течност, напръскана върху кожата, може да причини критични изгаряния. Пазете очите и кожата защитени. Ако възникне изгаряне на хладилния агент, изпъкнатие незабавно със

студена вода. В случай, че изгарянията са тежки, нанесете лед и незабавно се свържете с медицинско лечение.

- **ПРЕДУПРЕЖДЕНИЕ!** Осигурете достатъчна вентилация в заобикалящата структура при вграждане. Никога не блокирайте всмукването и изхода за въздух, за да поддържате циркулацията на въздуха.
- Не поставяйте опасни продукти, като гориво, алкохол, боя, аерозолни кутии със запалим пропелант, запалими или експлозивни вещества и др. във или близо до уреда.

## Предназначение

- Този уред е предназначен за търговски приложения, например в кухни на ресторанти, столове, болници и търговски предприятия като пекарни, месари и др., но не и за непрекъснато масово производство на храна.
- Този уред е предназначен за дозиране на студени напитки. Всяка друга употреба може да доведе до повреда на уреда или до нараняване.
- Работата с уреда за друга цел трябва да се счита за злоупотреба с уреда. Потребителят носи цялата отговорност за неправилната употреба на изделието.

## Монтаж в заземяването

Този уред е класифициран като **защитен клас I** и трябва да се свърже към защитно заземяване. Заземяването намалява риска от токов удар, като осигурява изходен проводник за електрическия ток.

Този уред е снабден със захранващ кабел със заземяващ щепсел или електрически връзки със заземяващ кабел. Връзките трябва да са правилно монтирани и вземени.

## Основни части на продукта

(Фиг.1 на стр. 3)

1. Капак на капака на купата
2. Купа
3. Контролен панел
4. Разглобяема тава за отцеждане
5. Решетка
6. Поплавък (индикатор за препълване)
7. Дозаторни кранове
8. Дръжки
9. Футове

## Резервни части

- A. Капак на шнековата възглавница x3
- B. Пръстен на уплътнението на купата x1
- C. Пръстен на уплътнението на кранчето на дозатора x10
- D. Бяла шайба на вала на шнека x3
- E. Черна шайба на вала на шнека x3
- F. Тръба със смазка x1

## Контролен панел

(Фиг.2 на стр. 3)

10. Светлинен индикатор за купата
11. Показване
12. Бутон за избор на режим за желаната купа
13. Десен панел
14. Увеличете твърдостта + / температурата
15. Показване на твърдост/температура
16. Намаляване на твърдостта - /Температура

17. Лвяв панел
18. Индикатор за режим Granita
19. Индикатор за режим на сок
20. Индикатор за режим OFF (Изкл.)
21. Превключвател на захранването
22. Бутон за настройка на параметрите  
(Вижте == > Настройка на параметър на машината)
23. Бутон за осветление

## Схема на веригата

(Фиг.3 на страница 4)

- T: Превключване на захранването  
M1: Компресор  
ЧЗВ: Претоварване на компресор  
КА: [КАСА]: Реле на компресора  
В: Стартирайте кондензатора  
M2: Мотор на вентилатора на кондензатора  
DPF1\DPF2: Електронна разширителна батерия 1\2  
NTC1\NTC2: Сензор за напикта от 1\2  
NTC3\NTC4: (ЦЕНТРОВЕ): Сензор за всмукване от 1\2  
ТЕГЛО X: Дисплей за температура  
MI \MII : (M I \ M II): (МОЩНОСТ ДА СЕ ПРИЛОЖИ КЪМ DC трансмисионен двигател от 1\2  
LED1\LEDII : LED светлини от 1\2

## Подготовка преди употреба

- Отстранете всички защитни опаковки и опаковки.
  - Проверете дали устройството е в добро състояние и с всички аксесоари. В случай на непълна или повредена доставка, моля, свържете се незабавно с доставчика. В този случай не използвайте устройството.
  - Почистете принадлежностите и уреда преди употреба (вижте ==> Почистване и поддръжка).
  - Уверете се, че уредът е напълно сух.
  - Поставете уреда върху хоризонтална, стабилна и топлоустойчива повърхност, която е безопасна срещу пръски вода.
  - Съхранявайте опаковката, ако възнамерявате да съхранявате уреда си в бъдеще.
  - Запазете ръководството за потребителя за бъдещи справки.
- БЕЛЕЖКА!** Поради остатъци от производството, уредът може да излъчва лек мирис по време на първите няколко употреби. Това е нормално и не показва никакъв дефект или опасност. Уверете се, че уредът е добре вентилиран.

## Инструкции за работа

### a) Приготвяне на хранителната съставка:

(Фиг. 4 на стр. 4)

- Разредете и смесете КОНЦЕНТРАТА с ВОДА в подходящ контейнер, като следвайте рецептите на производителя. ПОЛУЧЕНАТА СМЕС ТРЯБВА ДА ИМА МИНИМАЛНО СЪДЪРЖАНИЕ НА ЗАХАР ОТ 13°BRIX. По-ниска концентрация може да повреди шнековете и/или мотор-редуктора.
- **ПРЕДУПРЕЖДЕНИЕ!** Температурата на хранителната съставка никога не трябва да надвишава 25°C.
- **ПРЕДУПРЕЖДЕНИЕ!** Никога не използвайте само с вода.

### b) Поставяне на хранителни съставки в машината:

- **ПРЕДУПРЕЖДЕНИЕ!** Хранителните съставки трябва да се поставят в купата [2], само когато машината е изключена и изключена от електрозахранването.

- За да свалите капака на купата [1] на купата [2], следвайте тези инструкции (Фиг. 5 на стр. 4):  
1) Повдигнете задната част на капака;  
2) Извадете капака на купата [1] от фиксатора, разположен от предната страна.
- Налейте хранителната съставка (G) в купата [2] внимателно, а не извършете „МАКСИМАЛНО НИВО“. (Фиг. 6 на стр. 4). (Не изливайте гореща течност, за да избегнете опасност.)
- След наливане/пълнене на хранителната съставка в купата [2], затворете капака на купата [1] върху купата [2]. (Фиг. 7 на стр. 4)

## ПРЕДУПРЕЖДЕНИЯ!

1. Никога не включвайте машината, ако капакът на купата липсва. Преди да свалите капака на купата, изключете машината и я изключете от контакта.
2.  Има някои движещи се части в купата, които могат да причинят наранявания, да изключат машината и да я изключат от контакта, преди да извършвате каквато и да е операция.

### в) Стартирайте машината:

(Контролен панел : Фиг. 2 на стр. 3)

Всяка купа се контролира независимо.

- Първо, свържете щепсела към подходящ електрически контакт.
- След това натиснете [21], за да включите машината. Натиснете и задръжте [21] за 3 секунди, за да превключите в режим STANDBY на машината, когато не я използвате. (Фиг. 8 на страница 5).
- След това натиснете съответния бутон на купата [12].
- И натиснете последователно, за да изберете работния режим. Има 3 работни режима: Granita [18], сок [19] или OFF [20]. Тя ще се покаже последователно и съответната икона ще се освети.

### II). Сервиране със студени напитки

(Фиг. 10 на страница 5)

- Натиснете съответния бутон на купата [12], докато светне [19].
- Влезте в режим на настройка за температура на сок с дълго натискане [22], докато на дисплея мига „PR“.
- Натиснете [22] отново, за да изберете купи 1(F1) или 2(F2), докато на дисплея за температурата се покаже "F1" или "F2".
- Натиснете лявия панел [17], за да регулирате температурата от 1°C ~ 7°C. Температурата ще бъде зададена успешно. След 15 пъти мигане без каквато и да е операция, дисплеят ще се върне към нормалното си състояние.

### ЗАБЕЛЕЖКА:

- Текущата температура се показва на дисплея, както обикновено.
- Натиснете [14] и [16] едновременно за възстановяване на

температурата по подразбиране( 2°C ).

- Дисплеят показва "PR" / "F1" / "F2" : Режим на настройка на температурата на сок / купа 1 / купа 2. Режимът ще стане невалиден след 15 пъти премигване без работа и дисплеят ще се върне обратно към нормално състояние.
- Само левият панел (17) може да се използва (за купа 1 и 2) в рамките на модела за настройка на температурата на сока.

III). За да спрете да работите

- Натиснете съответния бутон на купата (12) .
- След това натиснете последователно, докато светне режим OFF (ИЗКЛ.), [20]. След това би спряло да разбърква и охлажда.

#### г) Просто почистете съответната купа:

- Натиснете и задръжте съответния бутон на купата (12) за около 6 секунди.
- Съответният клапан на купата ще бъде напълно отворен за почистване около 3 минути. В този режим на дисплея на управлението ще се покаже „°C“.

**ВНИМАНИЕ!** При този режим електронният разширителен клапан на съответната купа ще се отвори. Но роторът все още разбърква за почистване. Моля, напълнете с топла и чиста вода в купата, която не надвишава „МАКСИМАЛНО НИВО“ . Не поставяйте ръката си вътре.

Изключете машината и я изключете от контакта за щателно почистване или дезинфекция на машината.

#### д) Отпускане на гранита

(Фиг. 11 на страница 6)

- За да дозирате хранителния продукт, издърпайте лоста на крапа.

**ЗАБЕЛЕЖКА:** Редовно проверявайте температурата на напитките в купата (2). Дръжте машината да работи, когато има храна в купата.

Ако машината не работи непрекъснато, необходимо е най-напред да изхвърлите малкото количество от чешмата, преди да обслужите клиента.

#### Настройка на параметрите на машината

**ПРЕДУПРЕЖДЕНИЕ!** Силно не се препоръчва да се променя тези настройки по-долу, тъй като машината вече е ориентирана към оптималните настройки по фабрична настройка по подразбиране. Променете настройката само ако е необходимо.

#### Как да зададете

Натиснете и задръжте [22] за около 6 секунди. На дисплея се показва „РА“.

Натиснете "+" или "-", за да въведете стойността "15" (Това е кодът за въвеждане в режим на настройка).

След това натиснете [22] последователно, за да изберете параметъра (дисплеят ще покаже последователно), който искате да промените. Параметрите са изброени по-долу:

Показване	Описание	Диапазон на настройките	Фабрична настройка по подразбиране
F1	Температура на купа I в режим на сок	1°C - 7°C	2°В
F2	Температура на купа II в режим със сок	1°C - 7°C	2°В
F3	Неприложимо		
C1	Защита при ниска температура	-13°C ~ -3°C	-5°C
C3	Температура на течността по време на първия етап	5°C - 10°C	10°C
C4	Температура на течността по време на втория етап	3°C - 8°C	5°C
A1	Температура на сензорната сонда за купа I	-5°C ~ 5°C	0°C
A2	Температура на сензорната сонда за купа II	-5°C ~ 5°C	0°C
A3	Неприложимо		
E1	Разлика в температурата в режим със сок	1°C - 5°C	2°В
E2	Времетраеност на компресора	2 - 8 мин.	2 минути

#### Почистване и поддръжка

- **ВНИМАНИЕ!** Винаги изключвайте уреда от електрозахранването и охлаждайте преди съхранение, почистване и поддръжка.
- Не използвайте водна струя или пароструйка за почистване и не натискайте уреда под водата, тъй като частите ще се намокрят и може да се получи токов удар.
- Ако уредът не се поддържа в добро състояние на чистота, това може да повлияе неблагоприятно на живота на уреда и да доведе до опасна ситуация.
- Остатъците от храна трябва редовно да се почистват и отстраняват от уреда. Ако уредът не е почистен правилно, това ще намали неговия експлоатационен живот и може да доведе до опасно състояние по време на употреба.

#### Почистване

- Почистете охладената външна повърхност с кърпа или гъба, леко навлажнена с мек сапунен разтвор.
- По хигиенни причини уредът трябва да се почиства преди и след употреба.
- Избягвайте контакт на вода с електрическите компоненти.
- Никога не потапяйте уреда във вода или други течности.
- Почистете вътрешността на контейнера с неабразивен препарат и изплакнете с чиста вода.
- Никакви части не са безопасни за съдомиялна машина.

Части	Как се почиства	Забележка
Всички аксесоари, като стелаж, стойки и др.	<ul style="list-style-type: none"> <li>Накиснете в топла сапунена вода за около 10 до 20 минути.</li> <li>Изплакнете обилно под течаща вода.</li> </ul>	Накрая подсушете всички части добре.
Външни стъклени повърхности	<ul style="list-style-type: none"> <li>Избършете с мека кърпа и малко неутрален препарат. Уверете се, че във вътрешността на уреда не навлиза вода или влага.</li> </ul>	
Повърхности на вътрешните стъкла	<ul style="list-style-type: none"> <li>Премахнете всички хранителни натрупвания.</li> <li>Почистете с мека кърпа и малко мек почистващ препарат. Уверете се, че във вътрешността на уреда не навлиза вода или влага.</li> </ul>	
Стъклена врата		

#### а) Изправане на купите

- Преди почистване на купата, тя трябва първо да изпразни всички хранителни съставки в нея.

#### б) Разглобете крана за наливане:

- Уверете се, че цялата напитка е изпразнена в купата.
- Разглобете кранчето, преди да извадите купата.
- Свалете щифта (F), за да освободите всички други части. (Фиг. 13 на стр. 6)
- Използвайте чиста и топла вода за измиване на частите. (Фиг. 14 на стр. 6)

#### в) Свалете купата и капака:

- За да свалите капака на купата (1) първо, следвайте тези инструкции и вижте фиг. 15 на стр. 6.
  - 1) Повдигнете задната част на капака;
  - 2) Извадете капака на купата (1) от фиксатора, разположен от предната страна.
- След това повдигнете предната част на купата, за да я освободите.
- След това извадете купата от нейното положение, като натиснете леко на задната страна. Купата е свалена сега. (Фиг. 16 на стр. 6)
- Накрая извадете шнека и свалете капака на уплътнителната шапка (A) и уплътнителния пръстен на купата (B). Подменяйте, ако е износен, или на всеки 12 месеца. (Фиг. 17 на стр. 7)

#### г) Свалете купата и капака:

**ВНИМАНИЕ!** Всички предварително разглобени и отстранени компоненти трябва да бъдат щателно измити и дезинфекцирани. Силно препоръчваме ежедневно почистване и дезинфекция на тази машина, за да се поддържа висока степен на качество на храната.

- За да извършите тази процедура правилно, процедирайте по следния начин:
  - Напълнете контейнер с почистващ препарат и гореща вода с температура 50 - 60°C;
  - Измийте разглобените компоненти старателно с детергентния разтвор.
  - Изплакнете с гореща вода.
  - Потопете компонентите за разглобяване в разтвора и ги

накиснете за около 30 минути.

- След това измийте компонентите отново с чиста вода.
- Поставете различните компоненти върху суха, чиста повърхност и подсушете добре всички части.
- Сглобете машината, както е описано в раздел **е**) по-долу.
- Преди да започнете отново да работите с машината, извършете цикъла на изплакване с чиста вода. (Вижте част **ф**) по-долу.)

**ПРЕДУПРЕЖДЕНИЕ!** Не потапяйте капациите на купата с осветителна крушка в никакъв вид течност. Преди почистване се уверете, че осветителната крушка е извадена от машината, както е описано по-долу (фиг. 29 на стр. 8).

За да почистите светещия капак на купата, както е показано по-долу:

1. Като използвате чиста, влажна кърпа, за да почистите долната част на капака на купата и външната повърхност.
2. С помощта на гъба, напоена в разтвора за измиване, дезинфекцирайте долната част (24) на капака на купата, като внимавате да не докосвате шарнирната част (X) за около 10 минути (фиг. 18 на стр. 7).
3. Изплакнете два пъти или повече, с чиста гъба, потопена в топла прясна вода.
4. Подсушете с чиста суха кърпа.
5. Върнете обратно капака на купата само след като купата е почистена и дезинфекцирана.

#### д) Сглобете отново измитите компоненти

**ВНИМАНИЕ!** Всички измити компоненти трябва да бъдат внимателно сглобени отново. Някои компоненти трябва да бъдат адекватно смазани от доставените смазочни материали, за да се гарантира, че работят ефективно.

- Винаги проверявайте целостта на уплътнението (A), ако е износено, заменете го с нов (предоставен).
- Сменният капака на уплътнението на шнека (A) поне веднъж на всеки 12 месеца.
- Поставете капака на уплътнението на шнека (A), както е показано по-долу. (Фиг. 19 на стр. 7).
- Смажете вътрешната зона на капака на уплътнението на шнека (A), както е показано на фиг. 20 на стр. 7 със смазката (подложката).
- След това поставете уплътнителния пръстен на купата (B) и смажете с доставената смазка около нея, както е описано по-долу. (Фиг. 21 на стр. 7)
- След това поставете шнека с бялата шайба (D) и черната шайба (E) за вала. Завъртете ротора, за да го включите. (Фиг. 22 на стр. 7)
- След това поставете купата обратно на място, леко повдигнете главата на шнека, така че да се подравни с позицията (E) на купата. (Фиг. 23 на стр. 7)
- Натиснете купата леко надолу, докато се фиксира с правилната позиция и ще се чуе щракване. (Фиг. 24 на стр. 7)

Следвайте инструкциите по-долу за повторно сглобяване на крана (7):

- Използвайте доставения лубрикант, смажете капачката (Y) адекватно и сглобете отново компонентите.
- Поставете щифта (F), докато държите лоста за регулиране на резбата неподвижен. (Фиг. 25 на стр. 8)
- Сменете уплътняващия пръстен на крана (C), ако е износен или има теч.

#### е) Изплакване на машината

**ВНИМАНИЕ!** Преди да стартирате машината след почистване, трябва да продължите с цикъла на изплакване.

Процедури, както е описано по-долу:

- Излейте чистата вода в купата;
- Оставете машината да работи най-малко 5 минути в „ажитация“
- Изключете машината и изпразнете купата, като отворите крана.

#### ж) Почистване на тавата за отцеждане

**ВНИМАНИЕ!** Таблата за отцеждане трябва да се изпразни и почисти всеки път, когато червеният поплаък в решетката се вдигне в изгледа. То трябва да се почиства ежедневно.

- Повдигнете тавата с решетката върху нея и я издърпайте навън. (Фиг. 26 на стр. 8)
- Измийте тавата и решетката отделно с хладка вода.
- Подсушете добре двете части и поставете решетката обратно върху тавата.
- Поставете дренажния маркуч в предоставения отвор.
- Поставете обратно тавата на място и натиснете надолу, за да я закрепите с машината.

#### ч.) Светлинен капак

**ВНИМАНИЕ!** По време на процеса на почистване внимавайте да не огънете, счупите или повредите „контактите“ (Фиг. 27 на стр. 8). Всяка повреда може да причини лошо функциониране на капака на осветлението.

- Почистете контактите на капака с влажна кърпа и подсушете добре. Винаги изключвайте машината.
- Не потапяйте във вода за почистване.

#### и) Смяна на крушката

- Крушката трябва да се смени само когато машината е ИЗКЛЮЧЕНА и захранващият кабел е изключен.
- След това свалете защитните капачки. След това използвайте подходяща отвертка (не е предоставена), за да разхлабите винтовете, за да свалите капака (фиг. 28 на стр. 8).
- Свалете крушката (U) от гнездото (T) (Фиг. 29 на стр. 8). И го заменете с нова крушка (не е предоставена).

#### й) Почистване на кондензатора

• **ВНИМАНИЕ!** Кондензаторът може да се почиства само от специализиран техник, който трябва да организира всички работни последователности и с подходящ инструмент/оборудване.

- Кондензаторът трябва да се почиства редовно (поне веднъж на всеки 6 месеца), за да се поддържа добро функциониране на машината.
- За да получите достъп до кондензатора, предпазителите трябва да се отстранят.
- **ПРЕДУПРЕЖДЕНИЕ!** Свалянето на предпазните предпазители ще открие някои остри повърхности на машината.
- За да свалите панела на предпазния предпазител, постъпете по следния начин:  
(Фиг. 30 на стр. 8)

- 1) Повдигнете и отстранете напълно горната част на страничния предпазител;
- 2) Разхлабете 4-те винта, застопоряващи предпазителя на място.
- 3) След като свалите 4-те винта, свалете предпазителя. (Фиг.

31 на стр. 8)

- 4) Използвайте суха четка (не е предоставена), за да отстраните натрупания с времето прах, който се е натрупал при употреба. (Фиг. 32 на стр. 8)
- 5) След като добре сте почистили кондензатора, сглобете отново обезопасяващия предпазител.

#### к) Периодична поддръжка

Тази машина трябва да се проверява периодично (най-малко на всеки 6 месеца) от специализиран техник. Тази периодична проверка служи за гарантиране, че всички монтирани компоненти и самата машина са на високо ниво на безопасност.

Всички износени компоненти трябва да се подменят с оригинална резервна част. Забранява се използването на тази машина, когато дори само един от нейните компоненти е дефектен или износен. На потребителя е забранено да извършва периодична поддръжка.

#### Поддръжка

- Проверявайте редовно работата на уреда, за да предотвратите сериозни инциденти.
- Ако видите, че уредът не работи правилно или че има проблем, спрете да го използвате, изключете го и се свържете с доставчика.
- Всички дейности по поддръжка, монтаж и ремонт трябва да се извършват от специализирани и упълномощени техници или да се препоръчат от производителя.

#### Транспортиране и съхранение

- Преди съхранение винаги се уверявайте, че уредът е изключен от електрозахранването и е напълно охладен.
- Съхранявайте уреда на хладно, чисто и сухо място.
- Никога не поставяйте тежки предмети върху уреда, тъй като това може да го повреди.
- Не местете уреда, докато работи. Изключете уреда от електрозахранването, когато се движите, и го задръжте в долната част.

#### Отстраняване на неизправности

Ако уредът не работи правилно, проверете таблицата по-долу за разтвора. Ако все още не можете да разрешите проблема, моля, свържете се с доставчика/доставчика на услуги.

Проблеми	Възможна причина	Възможно решение
Машината няма да работи след включване в електрическия контакт	Захранващият кабел и щепселът не се свързват здраво и правилно	Проверете отново връзката. И се уверете, че всички връзки са здраво свързани.
Теч от кранчето на дозатора	Кранът не е поставен правилно	Проверете отново връзката. И се уверете, че всички връзки са здраво свързани.
	Буталото на крана не е смазано	Смажете буталото на крана
	Буталото на крана е дефектно	Свържете се с доставчика.

Изтичане на храна от задната част на купата	Купата не е поставена правилно.	Проверете отново позицията и сглобете купата отново.
	Пръстенът на уплътнението на купата не е смазан.	Смажете уплътнителния пръстен на купата.
	Пръстенът на уплътнението на купата е дефектен.	Сменете с нов уплътнителен пръстен на купата.
Шнекът не се върти	Шнекът е блокиран от леда в купата.	Първо оставете леда да се разтопи.
	Работният режим не е в "Granita mode" (Режим награнита)	Изберете "Granita mode" (Режим награнита)
Машината не прави гранита	Кондензаторът е замърсен.	Почиствайте кондензатора редовно.
	Вентилацията не е достатъчна	Осигурете достатъчна вентилация
	Машината в близост до източника на топлина.	Оставете машината далеч от източника на топлина
Шнекът е шумен по време на работа	Предното уплътнение (A) е поставено неправилно.	Проверете отново и поставете правилно предното уплътнение (A).
	Предното уплътнение (A) не е смазано	Смажете предното уплътнение (A).
	Консистенцията е прекалено плътна	Променете последователността.
Granita има черни петна	Купата е мръсна.	Изключете и изключете машината. Почистете добре купата.
	Пръстенът на уплътнението на шнека е замърсен.	Почистете отново уплътнителния пръстен.
Кранът на дозатора не се освобождава правилно	Кранът е блокиран от леда	Изключете машината, за да позволите на леда да се разтопи.

## Гаранция

Всеки дефект, засягащ функционалността на уреда, който се вижда в рамките на една година след покупката, ще бъде ремонтиран чрез безплатен ремонт или замяна, при условие че уредът е бил използван и поддържан в съответствие с инструкциите и не е бил злоупотребяван или употребяван по никакъв начин. Вашите законови права не са засегнати. Ако се изисква гаранция на уреда, посочете къде и кога е закупен и добавете доказателство за покупка (напр. разписка). В съответствие с нашата политика на непрекъснато разрабтане на продукти ние си запазваме правото да променяме без предизвестие спецификациите на продукта, опаковката и документацията.

## Изхвърляне и околна среда



При извеждане от употреба на уреда, продуктът не трябва да се изхвърля заедно с други битови отпадъци. Вместо това, Ваша отговорност е да изхвърлите оборудването за отпадъци, като го предадете на определен пункт за събиране. Неспазването на това правило може да бъде санкционирано в съответствие с приложимите разпоредби за изхвърляне на отпадъци. Разделното събиране и рециклиране на Вашето оборудване за отпадъци по време на изхвърлянето ще помогне за запазването на природните ресурси и за гарантиране на рециклирането им по начин, който защитава човешкото здраве и околната среда. За повече информация за това къде можете да оставите отпадъците си за рециклиране, моля, свържете се с местната компания за събиране на отпадъци. Производителите и вносителите не носят отговорност за рециклиране, третиране и изхвърляне на околната среда, нито директно, нито чрез обществена система.

## РУССКИЙ

### Уважаемый клиент!

Благодарим вас за покупку этого прибора Arctic. Внимательно прочитайте данное руководство пользователя, уделяя особое внимание приведенным ниже правилам техники безопасности, прежде чем устанавливать и использовать прибор в первый раз.

### Инструкции по технике безопасности

- Используйте прибор только по назначению, предназначенному для него, как описано в данном руководстве.
- Изготовитель не несет ответственности за любые повреждения, вызванные неправильной эксплуатацией и неправильным использованием.
-  **ОПАСНОСТЬ! РИСК ПОРАЖЕНИЯ ЭЛЕКТРИЧЕСКИМ ТОКОМ!** Не пытайтесь самостоятельно отремонтировать прибор. Не погружайте электрические части прибора в воду или другие жидкости. Никогда не держите прибор под проточной водой.
- НИКОГДА НЕ ИСПОЛЬЗУЙТЕ ПОВРЕЖДЕННЫЙ ПРИБОР!** Регулярно проверяйте электрические соединения и шнур на наличие повреждений. Если прибор поврежден, отключите его от источника питания. Любые ремонтные работы должны выполняться только поставщиком или квалифицированным специалистом во избежание опасности или травм.
- ПРЕДУПРЕЖДЕНИЕ!** При размещении прибора проложите кабель питания безопасно, если это необходимо, чтобы избежать непреднамеренного вытягивания, повреждения, контакта с нагревательной поверхностью или возникновение опасности спотыкания.
- ПРЕДУПРЕЖДЕНИЕ!** Пока вилка находится в розетке, прибор подключен к источнику питания.
- ПРЕДУПРЕЖДЕНИЕ!** ВСЕГДА выключайте прибор перед отключением от источника питания, очистки, технического обслуживанием или хранением.
- Подключайте прибор к электрической розетке только с напряжением и частотой, указанными на этикетке прибора.
- Не прикасайтесь к штепсельным/электрическим соединениям влажными или влажными руками.
- Держите прибор и электрические штепсели/разъемы вдали от воды и других жидкостей. Если прибор упадет в воду,

немедленно отсоедините соединения источника питания. Не используйте прибор до тех пор, пока он не будет проверен сертифицированным техническим специалистом. Несоблюдение этих инструкций может привести к опасным для жизни рискам.

- Подключите источник питания к легкодоступной электрической розетке, чтобы вы могли немедленно отсоединить прибор в случае чрезвычайной ситуации.
- Убедитесь, что шнур не соприкасается с острыми или горячими предметами, и держите его вдали от открытого огня. Никогда не тяните за шнур питания, чтобы отсоединить его от розетки, а всегда тяните за вилку.
- Никогда не переносите прибор за шнур.
- Никогда не пытайтесь самостоятельно открыть корпус прибора.
- Не вставляйте предметы в корпус прибора.
- Никогда не оставляйте прибор без присмотра во время использования.
- Данный прибор должен эксплуатироваться обученным персоналом на кухне ресторана, столовых, бара и т. д.
- Данный прибор не должен эксплуатироваться лицами с ограниченными физическими, сенсорными или умственными способностями, а также лицами с недостаточным опытом и знаниями.
- Данный прибор ни при каких обстоятельствах не должен использоваться детьми.
- Храните прибор и его электрические соединения в недоступном для детей месте.
- Никогда не используйте принадлежности или какие-либо дополнительные устройства, кроме поставляемых вместе с прибором или рекомендованных производителем. Несоблюдение этого требования может представлять угрозу для безопасности пользователя и повредить прибор. Используйте только оригинальные детали и принадлежности.
- Не эксплуатируйте прибор с помощью внешнего таймера или системы дистанционного управления.
- Не ставьте прибор на нагревательный предмет (бензин, электроплиту, угольную плиту и т. д.).
- Не закрывайте прибор во время работы.
- Не кладите какие-либо предметы на прибор.
- Не используйте прибор вблизи открытого огня, взрывчатых или легковоспламеняющихся материалов. Всегда эксплуатируйте прибор на горизонтальной, устойчивой, чистой, теплостойкой и сухой поверхности.
- Прибор не подходит для установки в местах, где можно использовать водяной жиклер.
- Во время использования оставляйте вокруг прибора пространство не менее 20 см для вентиляции.
- **ПРЕДУПРЕЖДЕНИЕ!** Не допускайте засорения всех вентиляционных отверстий прибора.

## Специальные инструкции по технике безопасности



**С ОСТОРОЖНОСТЬЮ! РИСК ПОЖАРА!** Используется хладагент R290 Это горючий хладагент, который является экологически безопасным. Хотя он огнеопасен, он не повреждает озоновый слой и не усиливает парниковый эффект. Однако использование этой охлаждающей жидкости привело к небольшому повышению уровня шума прибора. В допол-

нение к шуму компрессора вы можете услышать поток охлаждающей жидкости вокруг системы. Это неизбежно и не оказывает отрицательного влияния на работу прибора. При транспортировке и настройке прибора необходимо соблюдать осторожность, чтобы не повредить детали системы охлаждения. Утечка охлаждающей жидкости может повредить глаза.

- Данный прибор предназначен для коммерческого использования.
- Не эксплуатируйте прибор без нагрузки во избежание перегрева.
- **⚠ ОПАСНО! РИСК ПОЛУЧЕНИЯ ТРАВМЫ!** Внутри чаши находятся движущиеся части, которые могут привести к травме. Перед выполнением каких-либо операций выключите машину и отсоедините ее от источника питания.
- **С ОСТОРОЖНОСТЬЮ! ВСЕГДА** выключайте машину и отсоединяйте источник питания, прежде чем прикасаться к каким-либо деталям двигателя. Если шнур питания поврежден, он должен быть заменен изготовителем, его агентом по обслуживанию или лицами с аналогичной квалификацией во избежание опасности.
- **ВНИМАНИЕ!** Не заполняйте груз выше уровня МАХ.
- **С ОСТОРОЖНОСТЬЮ! РИСК ОЖОГОВ!** Жидкость, распыляемая на кожу, может вызвать критические ожоги. Защищайте глаза и кожу. При ожогах хладагента немедленно промойте его холодной водой. В случае тяжелых ожогов прикладывайте лед и немедленно обратитесь за медицинской помощью.
- **ПРЕДУПРЕЖДЕНИЕ!** Обеспечьте достаточную вентиляцию окружающей конструкции при встраивании. Никогда не блокируйте всасывание воздушного потока и выпускное отверстие для воздуха, чтобы обеспечить циркуляцию воздуха.
- Не помещайте в прибор или рядом с ним какие-либо опасные продукты, такие как топливо, спирт, краска, аэрозольные баллончики с горючим топливом, легковоспламеняющимися или взрывоопасными веществами и т. д.

## Целевое использование

- Данный прибор предназначен для коммерческого применения, например, на кухнях ресторанов, столовых, в больницах и коммерческих предприятиях, таких как пекарни, булочки и т. д., но не для непрерывного массового производства продуктов питания.
- Данный прибор предназначен для дозирования холодных напитков. Любое другое использование может привести к повреждению прибора или травме.
- Эксплуатация прибора в любых других целях считается неправильным использованием прибора. Пользователь несет единичную ответственность за ненадлежащее использование устройства.

## Установка заземления

Данный прибор относится к классу **защиты I** и должен быть подключен к защитному заземлению. Заземление снижает риск поражения электрическим током за счет использования отводящего провода для электрического тока. Данный прибор оснащен шнуром питания с вилкой заземления или электрическими соединениями с проводом заземления. Соединения должны быть правильно установлены и заземлены.

## Основные части продукта

(Рис.1 на стр. 3)

1. Крышка крышки чаши
2. Чаша
3. Панель управления
4. Съёмный поддон для капель
5. Сетка
6. Поплавок (индикатор перелива)
7. Метчики дозатора
8. Ручки
9. Ноги

## Запасные части

- A. Крышка шляпы шнека x3
- B. Уплотнительное кольцо чаши x1
- C. Уплотнительное кольцо крана дозатора x10
- D. Белая шайба вала шнека x3
- E. Черная шайба вала шнека x3
- F. Трубка смазки x1

## Панель управления

(Рис.2 на стр. 3)

10. Световой индикатор чаши
11. Отобразить
12. Кнопка выбора режима для нужной чаши
13. Правая панель
14. Повышение твердости + / Температура
15. Дисплей жесткости/температуры
16. Снижение твердости /температуры
17. Левая панель
18. Индикатор режима граниты
19. Индикатор режима сока
20. Индикатор ВЫКЛЮЧЕННОГО режима
21. Выключатель питания
22. Кнопка настройки параметров  
(См. == > Настройка параметров машины)
23. Кнопка освещения

## Принципиальная схема

(Рис.3 на стр. 4)

- T. Питание выключателя  
M1: Компрессор  
FA: Перегрузка компрессора  
KA: Реле компрессора  
C: Пусковой конденсатор  
M2: Двигатель вентилятора конденсатора  
DPF1\DPF2: Электронный расширительный клапан 1\2  
NTC1\NTC2: Датчик напитка 1\2  
NTC3\NTC4: Датчик всасывания 1\2  
WX: Дисплей температуры  
MI\MI1 : Редукторный двигатель постоянного тока 1\2  
СВЕТОДИОД1 \LED11 : Светодиодные лампы 1\2

## Подготовка перед использованием

- Снимите всю защитную упаковку и обертку.
- Убедитесь, что устройство находится в хорошем состоянии и со всеми принадлежностями. В случае неполной или поврежденной доставки немедленно свяжитесь с поставщиком. В этом случае не используйте устройство.
- Перед использованием очистите принадлежности и при-

бор (см. ==> Очистка и техническое обслуживание).

- Убедитесь, что прибор полностью сухой.
- Поместите прибор на горизонтальную, устойчивую и термостойкую поверхность, которая безопасна для брызг воды.
- Сохраняйте упаковку, если планируете хранить прибор в будущем.
- Сохраните руководство пользователя для дальнейшего использования.

**ПРИМЕЧАНИЕ!** Из-за производственных остатков прибор может излучать легкий запах во время первых нескольких применений. Это нормально и не указывает на какой-либо дефект или опасность. Убедитесь, что прибор хорошо вентилируется.

## Инструкции по эксплуатации

### а) Приготовление пищевого ингредиента:

(Рис. 4 на стр. 4)

- Разбавьте и перемешайте КОНЦЕНТРАТ с ВОДОЙ в подходящем контейнере, следуя рецептам производителя. ПОЛУЧЕННАЯ СМЕСЬ ДОЛЖНА ИМЕТЬ МИНИМАЛЬНОЕ СОДЕРЖАНИЕ САХАРА 13°BRIX. Более низкая концентрация может повредить шнеки и/или редукторные двигатели.
- **ПРЕДУПРЕЖДЕНИЕ!** Температура пищевого ингредиента не должна превышать 25 °C.
- **ПРЕДУПРЕЖДЕНИЕ!** Никогда не используйте только с водой.

### б) Помещение в машину пищевого ингредиента:

- **ПРЕДУПРЕЖДЕНИЕ!** Пищевой ингредиент следует заливать в емкость [2] только в том случае, если машина выключена и отключена от электропитания.
- Чтобы снять крышку чаши [1] [2], следуйте этим инструкциям (рис. 5 на стр. 4):
  - 1) Поднимите заднюю часть крышки;
  - 2) Извлеките крышку чаши [1] из фиксатора, расположенного на передней стороне.
- Налейте пищевой ингредиент [G] в миску [2] с осторожностью, а не выше «МАКСИМАЛЬНОГО УРОВНЯ». (Рис. 6 на стр. 4). (Не заливайте горячую жидкость во избежание опасности.)
- После заливки/наполнения чаши [2] пищевым ингредиентом закройте крышку чаши [1] на верхней части чаши [2]. (Рис. 7 на стр. 4)

### ПРЕДУПРЕЖДЕНИЯ!

1. Никогда не включайте машину, если крышка чаши отсутствует. Перед снятием крышки чаши выключите машину и отсоедините ее от сети.
2.  Внутри чаши находятся некоторые движущиеся части, которые могут привести к травмам, выключите машину и отсоедините ее от сети перед выполнением любых операций.

### в) Начните эксплуатацию машины:

(Панель управления: рис. 2 на стр. 3)

Каждая чаша управляется независимо.

- Сначала подключите вилку к подходящей электрической розетке.
- Затем нажмите [21], чтобы включить машину. Нажмите и удерживайте [21] в течение 3 секунд, чтобы переключиться в режим ОЖИДАНИЯ машины, когда она не используется. (Рис. 8 на стр. 5).

- Затем нажмите соответствующую кнопку чаши [12]. Нажмите последовательно, чтобы выбрать рабочий режим. Существует 3 режима работы: Гранит [18], сок [19] или ВЫКЛ [20]. Он будет отображаться последовательно, а соответствующий значок загорится.

II). Для подачи с Granita  
(Рис. 9 на стр. 5)

- Нажмите соответствующую кнопку чаши [12].
- Затем последовательно нажмите для выбора режима Granita, [18] загорится.
- Затем последовательно нажмите «+» или «-» для регулировки твердости. Уровень в диапазоне от 1 (мягкий с большим содержанием воды) до 7 (твердый с меньшим содержанием воды).

III). Для подачи с холодными напитками  
(Рис. 10 на стр. 5)

- Нажимайте соответствующую кнопку чаши [12] до тех пор, пока не загорится [19].
- Войдите в режим настройки температуры сока, удерживая нажатой кнопку [22] до тех пор, пока на дисплее не начнет мигать надпись «PR».
- Нажмите [22] еще раз, чтобы выбрать чашу 1[F1] или 2[F2] до тех пор, пока на дисплее температуры не появится «F1» или «F2».
- Нажмите левую панель [17], чтобы отрегулировать температуру в диапазоне от 1°C до 7°C. Температура будет установлена успешно. После мигания 15 раз без каких-либо операций дисплей вернется в нормальный режим.

**УВЕДОМЛЕНИЕ:**

- Текущая температура отображается на дисплее как нормальная.
- Нажмите одновременно [14] и [16] для восстановления температуры по умолчанию [ 2°C ].
- На дисплее отображается «PR» / «F1» / «F2» : Режим настройки температуры сока / чаша 1 / чаша 2. Режим станет недействительным после мигания 15 раз без какой-либо операции, и дисплей вернется в нормальный режим.
- Только левая панель [17] может работать (как для чаши 1, так и для чаши 2) в рамках модели установки температуры сока.

III). Прекратить работу

- Нажмите соответствующую кнопку чаши [12].
- Затем нажимайте последовательно до тех пор, пока не загорится режим OFF [20]. Затем он перестанет перемешиваться и охлаждаться.

**г) Чтобы просто очистить соответствующую миску:**

- Нажмите и удерживайте соответствующую кнопку чаши [12] в течение примерно 6 секунд.
- Соответствующий клапан чаши будет полностью открыт для очистки в течение примерно 3 минут. В этом режиме на дисплее управления отображается «°C».

**ВНИМАНИЕ!** В этом режиме открывается электронный расширительный клапан соответствующей камеры. Но шнек все еще вращается для очистки. Наполните емкость теплой и чистой водой, не превышающей «МАКСИМАЛЬНЫЙ УРОВЕНЬ». Не кладите руку внутрь.

Выключите машину и отсоедините ее от сети для тщательной очистки или дезинфекции машины.

**д) Выдача граниты  
(Рис. 11 на стр. 6)**

- Для выдачи продукта потяните за рычаг крана.

**ПРИМЕЧАНИЕ:** Регулярно проверяйте температуру напитков в миске [2]. Когда внутри чаши есть какие-либо продукты, держите машину включенной.

Если машина не эксплуатируется непрерывно, необходимо сначала утилизировать небольшое количество из зоны крана, прежде чем обслуживать клиента.

**Настройка параметров машины**

**ПРЕДУПРЕЖДЕНИЕ!** Настоятельно не рекомендуется менять эти настройки ниже, поскольку машина уже настроена на оптимальные настройки по умолчанию. Измените настройку только при необходимости.

**Как настроить**

Нажмите и удерживайте [22] в течение примерно 6 секунд. На дисплее отображается «РА».

Нажмите «+» или «-» для ввода значения «15» [это код для входа в режим настройки].

Затем нажмите [22] последовательно, чтобы выбрать параметр (дисплей будет отображаться последовательно), который вы хотите изменить. Ниже приведен список параметров:

Отобразить	Описание	Диапазон настроек	Заводские настройки по умолчанию
F1	Температура чаши I в режиме сока	1-7 °C	2 °C
F2	Температура чаши II в режиме сока	1-7 °C	2 °C
F3	Не применимо		
C1	Защита при низкой температуре	-13°C ~ -3°C	-5 °C
C3	Температура жидкости на первом этапе	5-10 °C	10 °C
C4	Температура жидкости во время второй ступени	3-8 °C	5 °C
A1	Температура датчика для камеры I	-5°C ~ 5°C	0°C
A2	Температура датчика для камеры II	-5°C ~ 5°C	0°C
A3	Не применимо		
E1	Разница температур в режиме сока	1-5 °C	2 °C
E2	Временная задержка компрессора	2 - 8 мин	2 мин

**Очистка и техническое обслуживание**

- **ВНИМАНИЕ!** Всегда отключайте прибор от источника питания и охлаждайте его перед хранением, очисткой и техническим обслуживанием.
- Не используйте водяной жиклер или пароочиститель для очистки и не проталкивайте прибор под водой, так как детали могут намочнуть, что может привести к поражению электрическим током.

- Если прибор не находится в хорошем состоянии, это может негативно сказаться на сроке службы прибора и привести к опасной ситуации.
- Пищевые остатки следует регулярно очищать и удалять из прибора. Если прибор не очищен должным образом, он сократит срок его службы и может привести к опасному состоянию во время использования.

#### Очистка

- Очистите охлажденную внешнюю поверхность тканью или губкой, слегка смоченной в мягком мыльном растворе.
- В целях соблюдения гигиены прибор следует чистить до и после использования.
- Избегайте попадания воды на электрические компоненты.
- Никогда не погружайте прибор в воду или другие жидкости.
- Очистите внутреннюю поверхность контейнера неабразивным моющим средством и промойте чистой водой.
- Никакие детали не подходят для мытья в посудомоечной машине.

Детали	Как очищать	Замечание
Все принадлеж-ности, такие как стойки, держатели стоек и т. д.	<ul style="list-style-type: none"> <li>• Замочите в теплой мыльной воде примерно на 10–20 минут.</li> <li>• Тщательно промойте проточной водой.</li> </ul>	Наконец, хорошо высушите все детали.
Внешние стеклян-ные поверхности	<ul style="list-style-type: none"> <li>• Протрите мягкой тканью с небольшим количеством нейтрального моющего средства. Убедитесь, что внутри прибора не попала вода или влага.</li> </ul>	
Внутренние стек-лянные поверхно-сти	<ul style="list-style-type: none"> <li>• Удалите остатки пищи.</li> <li>• Протрите мягкой тканью и небольшим количеством мягкого моющего средства. Убедитесь, что внутри прибора не попала вода или влага.</li> </ul>	
Стеклопанель дверца		

#### а) Опорожнение чаш

- Перед очисткой чаши ее необходимо опорожнить.

#### б) Разборка раздаточного крана:

- Убедитесь в том, что в миске полностью слит напиток.
- Разберите кран перед снятием чаши.
- Снимите штифт (F), чтобы освободить все остальные детали. (Рис. 13 на стр. 6)
- Для мытья деталей используйте чистую и теплую воду. (Рис. 14 на стр. 6)

#### в) Снимите чашу и крышку:

- Чтобы сначала снять крышку чаши (1) (2), следуйте этим инструкциям и см. рис. 15 на стр. 6.
  - 1) Поднимите заднюю часть крышки;
  - 2) Извлеките крышку чаши (1) из фиксатора, расположенного с передней стороны.
- Затем поднимите переднюю часть чаши, чтобы освободить ее.
- Затем снимите чашу с ее положения, слегка надавив на заднюю сторону. Теперь миска отсоединена. (Рис. 16 на стр. 6)
- Наконец, извлеките шнек и снимите крышку уплотняющей

шляпы (A) и уплотнительное кольцо уплотняющей чаши (B). Заменяйте в случае износа или каждые 12 месяцев. (Рис. 17 на стр. 7)

#### г) Снимите чашу и крышку:

**ВНИМАНИЕ!** Все ранее разобранные и извлеченные компоненты должны быть тщательно промыты и продезинфицированы. Мы настоятельно рекомендуем проводить ежедневную чистку и санитарную обработку этой машины для поддержания высокого качества пищевых продуктов.

- Для правильного выполнения этой процедуры выполните следующие действия:
  - Наполните контейнер моющим средством и горячей водой при температуре 50 – 60°C;
  - Тщательно промойте разобранные компоненты раствором моющего средства.
  - Промойте горячей водой.
  - Погрузите компоненты для разборки в раствор и замочите примерно на 30 минут.
  - Затем снова промойте компоненты чистой водой.
  - Поместите различные компоненты на сухую чистую поверхность и хорошо высушите все детали.
  - Сборка машины, как описано в нижеприведенной части **е**.
  - Перед повторным запуском машины выполните цикл ополаскивания чистой водой. (См. ниже часть **л**.)

**ПРЕДУПРЕЖДЕНИЕ!** Не погружайте крышки чаши с лампой освещения в жидкости любого типа. Перед очисткой убедитесь, что лампа освещения извлечена из машины, как описано ниже (рис. 29 на стр. 8).

Для очистки крышки чаши с подсветкой выполните следующие действия:

1. Чистой влажной тканью протрите нижнюю часть крышки чаши и внешнюю поверхность.
2. С помощью губки, смоченной в мощном растворе, продезинфицируйте нижнюю часть (24) крышки чаши, не касаясь шарнирной части (X) в течение примерно 10 минут (рис. 18 на стр. 7).
3. Промойте дважды или более чистой губкой, смоченной в теплой пресной воде.
4. Высушите его сухой чистой тканью.
5. Установите крышку чаши на место только после очистки и дезинфекции чаши.

#### д) Повторная сборка промытых компонентов

**ВНИМАНИЕ!** Все промытые компоненты должны быть тщательно собраны. Некоторые компоненты должны быть надлежащим образом смазаны поставляемыми смазочными материалами, чтобы обеспечить их эффективную работу.

- Всегда проверяйте целостность уплотнения (A), если оно изношено, замените его новым (входит в комплект поставки).
- Заменяйте крышку шляпы шнека (A) не реже одного раза в 12 месяцев.
- Вставьте крышку шляпы шнека (A), как показано ниже. (Рис. 19 на стр. 7).
- Смажьте внутреннюю область крышки шляпы шнека (A), как показано на рис. 20 на стр. 7, смазкой (входит в комплект поставки).
- Затем вставьте уплотнительное кольцо чаши (B) и смажьте его прилагаемой смазкой, как показано ниже. (Рис. 21 на стр. 7)

- Затем вставьте шнек с белой шайбой (D) и черной шайбой (E) для вала. Поверните шнек, чтобы включить его. (Рис. 22 на стр. 7)
- После этого установите чашу на место, слегка поднимите головку шнека, чтобы она совпала с положением (E) чаши. (Рис. 23 на стр. 7)
- Слегка надавите на чашу вниз, пока она не зафиксируется в правильном положении и не раздастся щелчок. (Рис. 24 на стр. 7)

Следуйте приведенным ниже инструкциям для повторной сборки крана (7):

- С помощью прилагаемой смазки смажьте крышку (Y) надлежащим образом и снова установите компоненты.
- Установите штифт (F), удерживая рычаг метчика неподвижным. (Рис. 25 на стр. 8)
- Замените уплотнительное кольцо крана (C), если оно изношено или протекает.

#### f) Промывка машины

**ВНИМАНИЕ!** Перед запуском машины после очистки необходимо выполнить цикл промывки.

Процедуры, описанные ниже:

- Вылейте чистую воду в миску;
- Дайте машине поработать не менее 5 минут в режиме «перемешивания»
- Выключите машину и опорожните чашу, открыв кран.

#### ж) Очистка поддона

**ВНИМАНИЕ!** Каждый раз, когда красный поплавок, установленный в решетке, поднимается на вид, поддон должен быть опорожнен и очищен. Ежедневную очистку.

- Поднимите лоток с решеткой сверху и извлеките его. (Рис. 26 на стр. 8)
- Промойте лоток и решетку отдельно теплой водой.
- Тщательно высушите обе части и поместите решетку на лоток.
- Поместите сливной шланг в предусмотренное отверстие.
- Установите лоток на место и нажмите, чтобы закрепить его на машине.

#### h) Крышка освещения

**ВНИМАНИЕ!** Во время очистки следите за тем, чтобы не погнуть, не сломать и не повредить «контакты» (рис. 27 на стр. 8). Любое повреждение может привести к плохой работе крышки освещения.

- Очистите контакты крышки влажной тканью и хорошо высушите. Всегда выключайте машину.
- Не погружайте в воду для очистки.

#### i) Замена лампы

- Лампу следует заменять только в том случае, если машина выключена и шнур питания отсоединен.
- Затем снимите защитные колпачки. Затем с помощью соответствующей отвертки (не входит в комплект) ослабьте винты, чтобы снять крышку (рис. 28 на стр. 8).
- Извлеките лампу (U) из гнезда (T) (рис. 29 на стр. 8). И замените его новой лампой (не входит в комплект поставки).

#### j) Очистка конденсатора

• **ВНИМАНИЕ!** Очистку конденсатора может выполнять только специализированный технический специалист, который должен организовать все рабочие последовательности и использовать подходящий инструмент/оборудование.

- Конденсатор следует регулярно очищать (не реже одного раза в 6 месяцев) для поддержания высокой производительности машины.
- Для доступа к конденсатору необходимо снять защитные ограждения.
- **ПРЕДУПРЕЖДЕНИЕ!** Снятие защитных ограждений приведет к появлению некоторых острых поверхностей машины.
- Чтобы снять защитную панель, выполните следующие действия: (Рис. 30 на стр. 8)

- 1) Поднимите и полностью снимите верхнюю часть бокового ограждения;
- 2) Ослабьте 4 винта крепления защитного кожуха на месте.
- 3) Сняв 4 винта, снимите предохранитель. (Рис. 31 на стр. 8)
- 4) Используйте сухую щетку (не входит в комплект поставки) для удаления пыли, накопившейся с течением времени. (Рис. 32 на стр. 8)
- 5) После тщательной очистки конденсатора снова установите предохранитель.

#### k) Периодическое техническое обслуживание

Эта машина должна периодически проверяться (не реже одного раза в 6 месяцев) специалистом. Эта периодическая проверка служит для обеспечения высокого уровня безопасности всех установленных компонентов и самой машины. Любые изношенные компоненты должны быть заменены оригинальной запасной частью. Запрещается использовать эту машину, если неисправен или изношен только один из ее компонентов. Пользователям запрещается проводить периодическое техническое обслуживание.

#### Техническое обслуживание

- Регулярно проверяйте работу прибора во избежание серьезных несчастных случаев.
- Если вы видите, что прибор не работает должным образом или что возникла проблема, прекратите его использование, выключите его и обратитесь к поставщику.
- Все работы по техническому обслуживанию, установке и ремонту должны выполняться специализированными и уполномоченными техническими специалистами или рекомендованы производителем.

#### Транспортировка и хранение

- Перед хранением убедитесь, что прибор отключен от источника питания и полностью охлажден.
- Храните прибор в прохладном, чистом и сухом месте.
- Никогда не кладите тяжелые предметы на прибор, так как это может его повредить.
- Не перемещайте прибор во время работы. При перемещении отключайте прибор от источника питания и удерживайте его в нижней части.

## Поиск и устранение неисправностей

Если прибор не работает должным образом, проверьте рас-  
твор в таблице ниже. Если вы все еще не можете решить  
проблему, обратитесь к поставщику/поставщику услуг.

Проблемы	Возможная причина	Возможное решение
Машина не работает после подключения к электрической розетке	Шнур питания и вилка не соединяются должным образом и надежно	Проверьте соединение еще раз. Убедитесь, что все соединения надежно подклю- чены.
Утечка через кран дозатора	Неправильная установка крана	Проверьте соединение еще раз. Убедитесь, что все соединения надежно подклю- чены.
	Метчик не смазан	Смажьте отводной поршень
	Неисправен отводной поршень	Обратитесь к поставщику.
Утечка пищи из задней части чаши	Чаша установлена неправильно.	Еще раз проверьте положение и снова установите чашу.
	Уплотнительное кольцо камеры не смазывается.	Смажьте уплотнительное кольцо чаши.
	Неисправно уплотнительное кольцо чаши.	Замените на новое уплотнительное кольцо чаши.
Шнек не вращается	Шнек заблокирован льдом в чаше.	Сначала дайте льду растаять.
Машина не производит граниты	Режим работы не находится в режиме граниты	Выберите «Режим граниты»
	Конденсатор загрязнен.	Регулярно очищайте конденсатор.
	Вентиляция недостаточна	Обеспечьте достаточную вентиляцию
	Машина рядом с источником тепла.	Уберите машину от источника тепла
Шнек шнека шумит во время работы	Переднее уплотнение (A) установлено неправильно.	Проверьте еще раз и правильно установите переднее уплотнение (A).
	Переднее уплотнение (A) не смазывается	Смажьте переднее уплотнение (A).
	Консистенция слишком густая	Измените согласованность.

Гранита имеет черные пятна	Чаша грязная.	Выключите и отсоедините машину от сети. Тщательно очистите чашу.
	Уплотнительное кольцо шнека загрязнено.	Снова очистите уплотнительное кольцо.
Отвод дозатора не отсоединяется должным образом	Метчик заблокирован льдом	Выключите машину, чтобы лед растаял.

## Гарантия

Любые дефекты, влияющие на функциональность прибора, которые становятся очевидными в течение одного года после покупки, будут устранены путем бесплатного ремонта или замены при условии, что прибор был использован и обслуживался в соответствии с инструкциями, а также не использовался не по назначению или не по назначению. Ваши законные права не затрагиваются. Если на прибор распространяется гарантия, укажите, где и когда он был приобретен, и приложите подтверждение покупки (например, квитанцию).

В соответствии с нашей политикой непрерывной разработки продукции мы оставляем за собой право изменять спецификации продукции, упаковки и документации без предварительного уведомления.

## Утилизация и защита окружающей среды



При выводе прибора из эксплуатации изделие нельзя утилизировать вместе с другими бытовыми отходами. Вместо этого вы несете ответственность за утилизацию вашего оборудования для отходов, передав его в назначенный пункт сбора. Несоблюдение этого правила может повлечь за собой наказание в соответствии с применимыми правилами утилизации отходов. Отдельный сбор и переработка вашего оборудования для отходов во время утилизации поможет сохранить природные ресурсы и обеспечить его переработку таким образом, чтобы защитить здоровье человека и окружающую среду.

Для получения дополнительной информации о том, где вы можете сдать отходы для переработки, обратитесь в местную компанию по сбору отходов. Производители и импортеры не несут ответственности за переработку, обработку и экологические утилизацию, как напрямую, так и через общественную систему.







## HENDI B.V.

Innovatielaan 6  
6745 XW De Klomp, The Netherlands  
**Tel:** +31 317 681 040  
**Email:** info@hendi.eu

## HENDI Polska Sp. z o.o.

ul. Firmowa 12  
62-023 Robakowo, Poland  
**Tel:** +48 61 658 7000  
**Email:** info@hendi.pl

## HENDI GmbH

Ehring 15  
5112 Lamprechtshausen, Austria  
**Tel:** +43 6274 200 10  
**Email:** office.austria@hendi.eu

## HENDI Romania S.R.L.

Str. Sânzieni FN, DE 305  
507075, Ghimbav, Braşov, Romania  
**Tel:** +40 268 320330  
**Email:** office@hendi.ro

## HENDI Horeca SL

Polígono Campollano, Calle B, 120  
02007 Albacete, España  
**Tel:** +34 967 486193  
**Email:** espana@hendi.eu

GB: Changes, printing and typesetting errors reserved.  
DE: Änderungen und Druckfehler vorbehalten.  
NL: Wijzigingen en drukfouten voorbehouden.  
PL: Producent zastrzega sobie prawo do zmian oraz błędów drukarskich w instrukcji.  
FR: Variations et fautes d'impression réservés.  
IT: Errori di cambiamenti, di stampa e di impaginazione riservati.  
RO: Drepturi rezervate cu privire la modificări și greșeli de imprimare.  
GR: Με επιφύλαξη αλλαγών, λαθών εκτύπωσης και στοιχειοθεσίας.  
HR: Pridržane promjene, ispis i pogreške u pisanju.  
CZ: Změny, chyby tisku a sazby vyhrazeny.  
HU: Változások, nyomtatási és beállítási hibák fenntartva.  
UA: Помилки в друку та друку збережено.  
EE: Muudatused, printimine ja kirjavead reserveeritud.

## PKS HENDI South East Europe SA

5 Metsovou Str.  
18346 Moschato, Athens, Greece  
**Tel:** +30 210 4839700  
**Email:** info@pks-hendi.com

## HENDI Italia S.R.L.

Via Leonardo da Vinci 4  
39100 Bolzano (BZ), Italy  
**Tel:** +39 800 727 438  
**Email:** office.italy@hendi.eu

## HENDI HK Ltd.

1202, 12/F Exchange Tower  
33 Wang Chiu Road, Kowloon Bay, Hong Kong  
**Tel:** +852 2154 2618  
**Email:** info-hk@hendi.eu

## Find HENDI on internet:

[www.hendi.com](http://www.hendi.com)  
[www.facebook.com/HendiToolsforChefs](https://www.facebook.com/HendiToolsforChefs)  
<https://www.linkedin.com/company/hendi-tools-for-chefs/>  
[www.youtube.com/HendiEquipment](http://www.youtube.com/HendiEquipment)

LV: Izmaiņas, drukāšana un tipu iestatīšanas kļūdas rezervētas.  
LT: Pakeitimai, spausdinimo ir spausdinimo klaidos yra rezervuotos.  
PT: Alterações, impressão e erros de digitação reservados.  
ES: Cambios, errores de impresión y de tipo reservados.  
SK: Zmeny, tlač a chyby preprúdenia sú vyhradené.  
DK: Ændringer, udskrivning og typeindstillingsfejl reserveret.  
FI: Muutokset, tulostus- ja kirjoitusvirheet pidätetään.  
NO: Feil ved endringer, utskrift og typeinnstilling reserveret.  
SI: Spremembe, tiskanje in napake pri nastavljanju vtipkanja so rezervirane.  
SE: Ändringar, utskrift och inställningsfel reserverade.  
BG: Запазени са промени, печат и типови грешки.  
RU: Изменения, печати и верстки ошибки защищены.