

11/2022

Mod: LKS/6T

Production code: CR1663530

MANUAL DE INSTALACIÓN Y MANTENIMIENTO

HSO

HIGH SPEED OVEN

ATENCIÓN: Lea las instrucciones antes de usar el aparato

ES

90039080rev00

Conformidad

La conformidad de los aparatos se refiere al aparato completo en el momento de la entrega.

En el caso de una expansión, de modificaciones o de una conexión de funciones adicionales el gestor es responsable de la conformidad del aparato como modificado.

Respetar las normas y las disposiciones locales y nacionales relativas a la instalación y al funcionamiento de los aparatos de cocción comerciales.

ÍNDICE

INSTRUCCIONES IMPORTANTES DE SEGURIDAD	86
 ATENCIÓN	86
INSTRUCCIONES PARA APLICAR LA ETIQUETA DE ADVERTENCIA	94
CARACTERÍSTICAS	96
INSTALACIÓN Y CONEXIÓN A TIERRA	97
CONSEJOS PARA SU USO	100
CUIDADO Y LIMPIEZA	101
ANTES DE LLAMAR AL SERVICIO TÉCNICO	103
GESTIÓN DE RESIDUOS Y RESPETO DEL MEDIO AMBIENTE	103
DIAGRAMA DE CABLEADO	264

Garantía

Eventuales daños de la falta de respeto del presente manual de instalación se excluyen de la garantía.

Además, la garantía no cubre:

- Daños debidos al uso inadecuado u operaciones de instalación, mantenimiento y reparación no realizados correctamente
- Uso no conforme del aparato
- Transformaciones o modificaciones técnicas no autorizadas por el productor
- Uso de piezas de repuesto no originales del productor

El fabricante declina toda responsabilidad ante eventuales errores de impresión o transcripción de este documento. Asimismo se reserva el derecho de introducir en sus productos todas las modificaciones que considere necesarias o pertinentes sin alterar las características esenciales de los mismos.

Prohibida la reproducción total o parcial, por cualquier medio, de textos o imágenes del presente manual sin previa autorización escrita del fabricante.

Derechos de Autor

El envío a terceros de información específica sobre los productos no está permitido. Todos los derechos, incluidos los de traducción y reproducción, están reservados.

- TRADUCCIÓN DE LAS INSTRUCCIONES ORIGINALES -

INSTRUCCIONES IMPORTANTES DE SEGURIDAD

 RECONOZCA ESTE SÍMBOLO COMO UN MENSAJE DE SEGURIDAD

ATENCIÓN

Solamente personal autorizado por el fabricante o por el servicio de asistencia puede realizar la instalación, la puesta en funcionamiento y el mantenimiento del horno.

- **Leer atentamente** las advertencias y las normas de seguridad para la instalación, el uso y el mantenimiento que se brindan en este manual.
- **Conservar el manual en buen estado.**
- Este aparato debe utilizarse solamente para la finalidad para la que ha sido fabricado: la cocción de alimentos. Todo otro uso se considerará impropio y peligroso.
- El mantenimiento del aparato puede ser realizado exclusivamente por personal de servicio con la debida formación.
- Este aparato puede ser utilizado por niños de 8 años y mayores, personas cuyas capacidades físicas, sensoriales o mentales son reducidas, o por personas sin experiencia o conocimientos sobre éste, siempre y cuando sean supervisadas o instruidas acerca del uso del aparato por una persona responsable de su seguridad.
- Los niños deben ser supervisados para asegurarse de que no jueguen con el aparato.
- La limpieza y el mantenimiento no deben ser llevados a cabo por parte de niños sin supervisión.
- El horno no debe funcionar sin supervisión.
- El nivel de presión sonora equivalente (A-weighted) es inferior a 70dB(A).

ATENCIÓN

- Durante el funcionamiento, hay superficies calientes en el horno. **¡Cuidado!**
- **ATENCIÓN:** Durante el uso, las superficies del horno se calientan, tal y como indican las etiquetas adhesivas marcadas por el símbolo internacional IEC60417 - 5041 . ¡Tener cuidado máximo!
- **ATENCIÓN:** Al abrir la puerta podría salir vapor caliente.
- Cuando se utiliza el equipo, es preciso utilizar los dispositivos individuales de protección del calor.
- Si el cable de alimentación resulta dañado, debe ser sustituido por el fabricante o por su servicio de asistencia técnica o, en cualquier caso, por personal cualificado análogo para prevenir cualquier riesgo.
- En caso de averías o bien fallos de funcionamiento, ¡apague inmediatamente el horno!
- **ATENCIÓN:** Desconecte la alimentación eléctrica del aparato durante las operaciones de limpieza, mantenimiento y sustitución de componentes.
- **ATENCIÓN:** ¡El pavimento alrededor del aparato podría ser resbaladizo!
- No utilice sistemas de limpieza con agua a presión o vapor.

⚠ ATENCIÓN

- **ADHESIVO DE SEGURIDAD**
- **ADVERTENCIA:** altura máxima de inserción para los recipientes: el equipo no puede instalarse con la placa de cocción a una altura superior a 160 cm (63 pulgadas).
- **ADVERTENCIA:** para evitar quemaduras, no use recipientes llenos de líquidos o alimentos que puedan diluirse, a una altura a la que no puedan monitorizarse.
- El adhesivo incluido debe colocarse en la puerta a una altura de 160 cm (63 pulgadas) sobre el suelo.



- No intervenir en el aparato utilizando sistemas que no son idóneos para acceder a la parte superior (por ejemplo utilizando escaleras o subirse al aparato)
- **Tratamiento de las sustancias químicas:**
- Adoptar las medidas de seguridad adecuadas. Hacer referencia a las fichas de datos de seguridad y al etiquetado del producto utilizado.
- Utilizar los dispositivos de seguridad personal recomendados en las fichas técnicas de datos sobre seguridad.
- El operador debe realizar las intervenciones en el equipo, utilizando los dispositivos de protección individuales

ATENCIÓN

- Para que el servicio de asistencia pueda entender el problema que afecta al horno, el usuario debe facilitar toda la información incluida en la placa de características así como la información detallada acerca de la avería.
- El presente manual, así como el manual de uso, puede ser descargado en multiidioma utilizando el código QR que figura en la placa de las características o conectándose al sitio www.lainox.com.
- El horno HSO puede ser proporcionado con enchufe de alimentación o con cable sin enchufe, en base al modelo elegido. La conexión a la red de alimentación eléctrica puede ser realizada con el enchufe proporcionado o conectado de modo permanente. En caso de conexión permanente la línea de alimentación del horno debe estar equipada con interruptor general omnipolar que tenga una distancia mínima de apertura entre los contactos de por lo menos 3 mm por polo.
- El horno debe estar incluido en un sistema equipotencial. Para ello es necesario conectar un conductor con sección nominal de hasta 10 mm², en el borne que se encuentra en la parte trasera del horno (se identifica con el símbolo internacional IEC60417 – 5021 ). De esta manera todos los aparatos adyacentes instalados en el mismo local quedan conectados a la tierra del edificio.

Seguridad eléctrica y consejos sobre protección eléctrica adicional

- Las cocinas y las áreas de catering comerciales son entornos donde los aparatos eléctricos se pueden colocar cerca de líquidos u operar en condiciones de humedad o donde es evidente que el movimiento está restringido para la instalación y la asistencia.
- La instalación y la inspección periódica de los aparatos solo debe realizarse por un electricista cualificado, experimentado y competente; además, los aparatos deben conectarse a una alimentación eléctrica adecuada en función de la carga, como se indica en la etiqueta que contiene los datos del aparato.
- La instalación y las conexiones eléctricas deben cumplir los requisitos necesarios, de acuerdo con la normativa local sobre cableado eléctrico y las directrices de seguridad eléctrica.
- **Se recomienda lo siguiente:**
- Garantizar una protección eléctrica adicional con el uso de un interruptor diferencial (RCD).
- Asegurarse de que los aparatos de cableado fijo incluyan un seccionador local al que puedan conectarse y que éste sea fácilmente accesible para una desconexión y un aislamiento seguros. El seccionador debe cumplir los requisitos especificados en la norma IEC 60947. Para Australia y Nueva Zelanda el seccionador y el cable de conexión deben estar conformes a AS/NZS 3000.

ATENCIÓN

Cuando use equipos eléctricos, debe seguir las precauciones básicas para reducir el riesgo de quemaduras, descargas eléctricas, incendio o lesiones a personas, incluidas las siguientes.

1. LEA todas las instrucciones antes de usar el equipo.
2. LEA Y SIGA las "PRECAUCIONES ESPECÍFICAS PARA EVITAR UNA POSIBLE EXPOSICIÓN A LA ENERGÍA EXCESIVA DEL MICROONDAS" en esta página.
3. Instale o ubique este equipo SOLAMENTE según las instrucciones de este manual.
4. Los líquidos u otros alimentos no se deben calentar en recipientes cerrados ya que podrían explotar.
5. No se deben calentar huevos con cáscara y huevos duros en hornos microondas ya que podrían explotar incluso después de que ha terminado el calentamiento por microondas.
6. Si el horno no se mantiene limpio, se podría deteriorar la superficie, lo cual podría afectar negativamente la vida útil del aparato y posiblemente resultar en una situación peligrosa;
7. Consulte las instrucciones de limpieza de la puerta en la página página 23-24 de este manual de seguridad del producto.
8. No caliente biberones en el horno. Los frascos de comida de bebé se deben abrir cuando se calientan y se debe revolver o agitar el contenido antes del consumo para evitar quemaduras.
9. NO utilice este equipo si el cable de alimentación o el enchufe está dañado, si no está funcionando correctamente o si se ha dañado o caído.
10. SOLAMENTE el personal calificado de servicio puede reparar este equipo, incluido el cable de alimentación. Se necesitan herramientas especiales para realizar el mantenimiento del equipo. Comuníquese con el centro de servicio autorizado más cercano para la evaluación, reparación o ajuste.
11. NO cubra ni bloquee las ranuras de ventilación u otras aperturas del equipo.
12. NO almacene este aparato al aire libre. NO utilice este producto cerca del agua; por ejemplo, cerca de un fregadero, en un sótano húmedo, una piscina o en un lugar similar.
13. NO sumerja el cable o el enchufe en el agua.
14. Mantenga el cable ALEJADO de las superficies calientes.
15. NO deje que el cable cuelgue del borde de la mesa o del mostrador.

PRECAUCIONES PARA EVITAR LA EXPOSICIÓN EXCESIVA A LAS MICROONDAS

1. **NO** utilice el horno con la puerta abierta ya que podría ocasionar una exposición nociva a la energía de microondas. Es importante que no anule o manipule los dispositivos de seguridad.
2. **NO** coloque ningún objeto entre la parte frontal y la puerta del horno ya que se podría acumular suciedad o residuos de detergente en las superficies de sellado.
3. **NO** utilice el horno si está dañado. Es particularmente importante que la puerta del horno cierre apropiadamente y que no haya ningún daño a la:
 1. puerta (doblada)
 2. bisagras y pestillos (quebradas o flojas)
 3. juntas de la puerta y superficies de sellado.
- D. El horno debe ser ajustado o reparado únicamente por el personal de servicio calificado.

ATENCIÓN

Para evitar el riesgo de incendio en la cavidad del horno:

- a. No cocine demasiado los alimentos. Sea muy cuidadoso cuando coloque papel, plástico u otros materiales combustibles dentro del horno, debido a la posibilidad de ignición.
- b. Quíteles los sujetadores de alambre a las bolsas de papel o plástico antes de colocarlas en el horno.
- c. Si el material dentro del horno se incendia, mantenga la puerta del horno cerrada, apague el horno y desconecte el cable eléctrico o desconecte la corriente desde el panel de fusibles o del interruptor.
- d. No utilice la cavidad para almacenamiento. NO deje productos de papel, utensilios de cocina o alimentos en la cavidad cuando no se está usando.
- e. ¡No está permitida la cocción con alcohol!

ATENCIÓN

Los líquidos como el agua, café o té se pueden sobrecalentar más allá del punto de ebullición sin que parezcan estar hirviendo debido a la tensión superficial del líquido. Cuando se retira el recipiente del horno microondas, no siempre se observa que burbujee o hierva. ESTO PODRÍA DAR LUGAR A QUE LOS LÍQUIDOS MUY CALIENTES SE DESBORDEN REPENTINAMENTE CUANDO SE INSERTA UNA CUCHARA U OTRO UTENSILIO EN EL LÍQUIDO. Para reducir el riesgo de lesiones a las personas:

- i. No sobrecaliente el líquido.
- ii. Revuelva el líquido antes y a la mitad del calentamiento.
- iii. No utilice recipientes cilíndricos de cuello angosto.
- iv. Después de calentar, deje reposar el recipiente en el horno microondas durante un breve período de tiempo antes de retirarlo.
- v. Debe tener cuidado al insertar una cuchara u otro utensilio en el recipiente.

ATENCIÓN

Para evitar lesiones personales o daños a la propiedad, tome en cuenta lo siguiente:

1. No debe freír grasa en el horno. La grasa se podría sobrecalentar y sería peligroso manipularla.
2. No cocine ni recaliente con energía de microondas los huevos con cáscara o que tengan la yema entera. La presión podría acumularse y estallar. Perfore la yema con un tenedor o cuchillo antes de cocinar.
3. Perfore la cáscara de las papas, tomates y alimentos similares antes de cocinarlos con energía del microondas. Cuando se perfora la cáscara, el vapor escapa de forma uniforme.
4. No utilice el equipo con la cavidad del horno vacía.
5. No se deben preparar palomitas de maíz para microondas en el horno.
6. No utilice termómetros de cocina normales en el horno. La mayoría de termómetros de cocina contienen mercurio y pueden causar un arco eléctrico, mal funcionamiento o daño al horno.
7. No utilice utensilios de metal en el horno.
8. No use papel de aluminio en el horno.
9. Nunca utilice papel, plástico u otros materiales combustibles que no sean para cocinar.
10. Cuando se cocine con papel, plástico u otros materiales combustibles, siga las recomendaciones del fabricante sobre el uso del producto.
11. No use de papel de cocina absorbente que contenga nylon u otras fibras sintéticas. Las fibras sintéticas calentadas podrían derretirse y hacer que el papel se incendie.
12. No caliente recipientes cerrados o bolsas de plástico en el horno. Los alimentos o líquidos podrían expandirse rápidamente y hacer que el recipiente o la bolsa se rompa. Perfore o abra el recipiente o la bolsa antes de calentar.
13. Para evitar el mal funcionamiento del marcapasos, consulte a su médico o al fabricante del marcapasos sobre los efectos que la energía del microondas podría tener en el marcapasos.
14. Un técnico autorizado DEBERÁ inspeccionar el equipo anualmente. Registre todas las inspecciones y reparaciones para referencia futura.

⚠ ATENCIÓN

- A continuación encontrará la información de la placa de características:

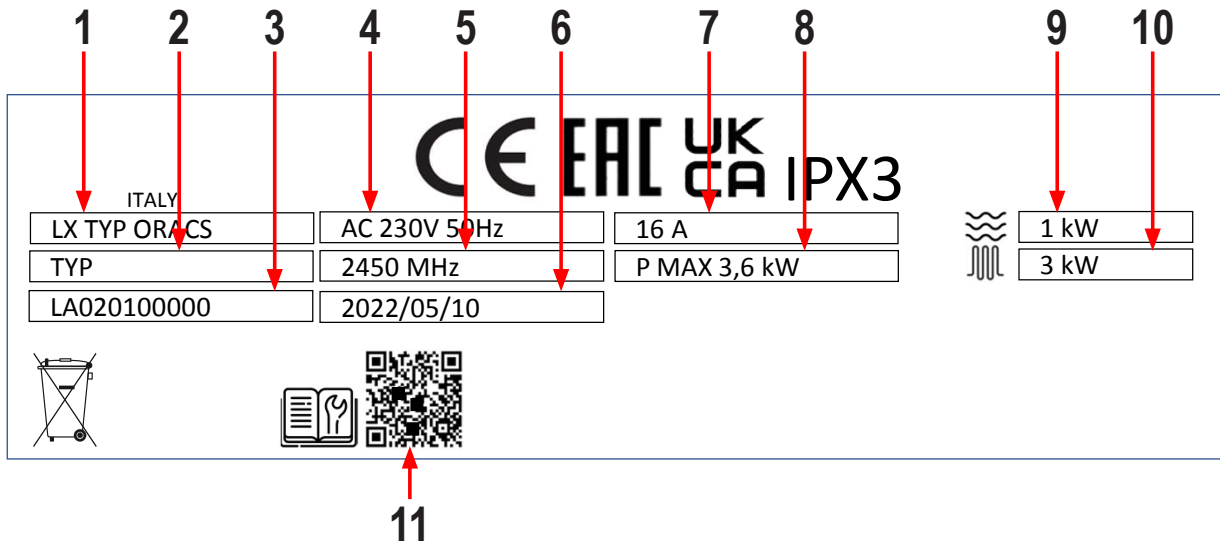

- 1 Modelo
- 2 Modelo comercial
- 3 Número de serie
- 4 Alimentación eléctrica
- 5 Frecuencia del microondas
- 6 Fecha
- 7 Corriente de fase
- 8 Potencia máxima total
- 9 Potencia del microondas
- 10 Potencia de convección
- 11 Enlace al manual de instalación

INSTRUCCIONES PARA APLICAR LA ETIQUETA DE ADVERTENCIA

- La etiqueta que se muestra a continuación se suministra en uno de los dos formatos alternativos (tamaño del carácter de al menos 5 mm):

- **FORMATO A**

ADVERTENCIA: los líquidos u otros alimentos no deben calentarse en recipientes cerrados, ya que pueden explotar
ADVERTENCIA: el calentamiento de las bebidas en el microondas puede causar una ebullición retardada, por lo que hay que tener cuidado al manipular el recipiente
ADVERTENCIA: el contenido de los biberones y de los tarros de comida para bebés debe removerse o agitarse y la temperatura debe controlarse antes de su consumo, a fin de evitar quemaduras

- **FORMATO B**

ADVERTENCIA: los líquidos u otros alimentos no deben calentarse en recipientes cerrados, ya que pueden explotar
ADVERTENCIA: el calentamiento de las bebidas en el microondas puede causar una ebullición retardada, por lo que hay que tener cuidado al manipular el recipiente
ADVERTENCIA: el contenido de los biberones y de los tarros de comida para bebés debe removerse o agitarse y la temperatura debe controlarse antes de su consumo, a fin de evitar quemaduras

INSTRUCCIONES PARA APLICAR LA ETIQUETA DE ADVERTENCIA

- Debe aplicarse alternativamente en el borde superior del horno, en el lateral, en la puerta o en la encimera cerca del equipo.

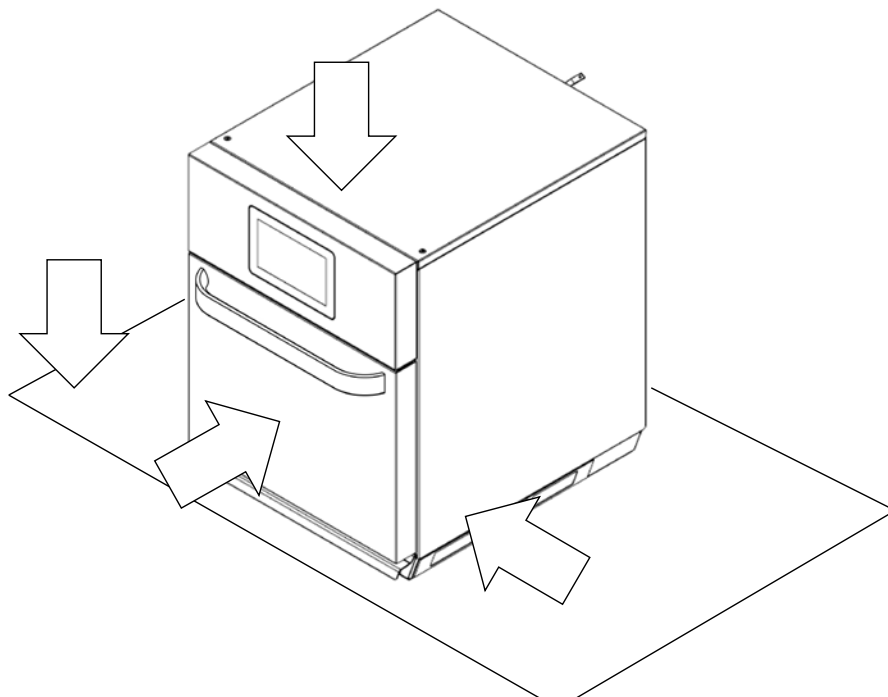

CARACTERÍSTICAS

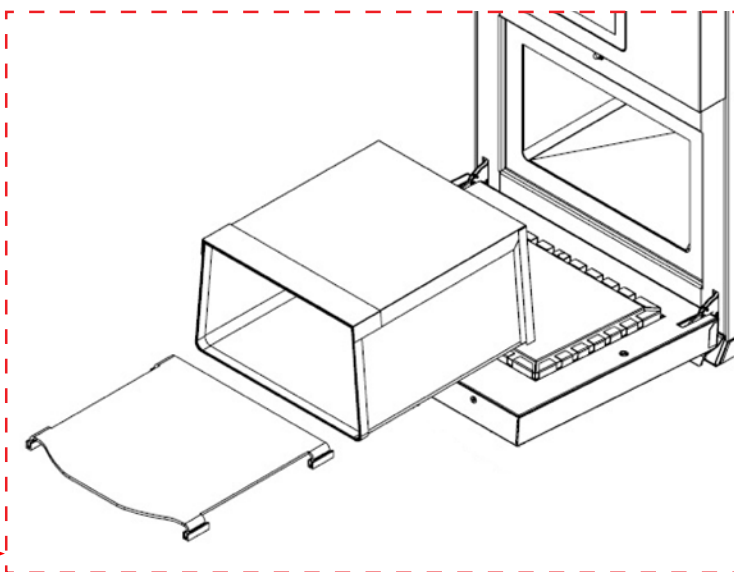
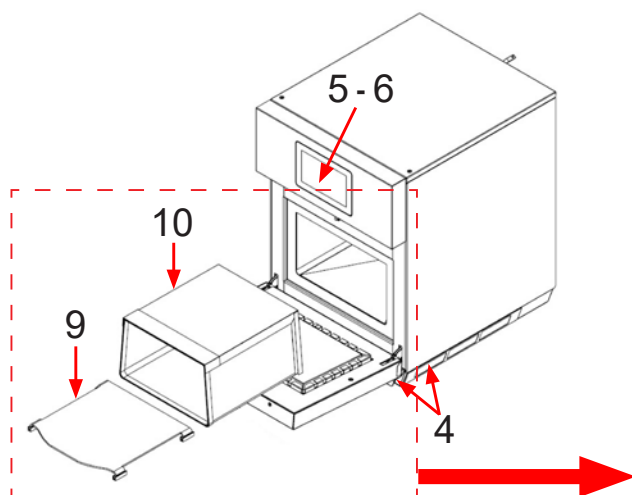
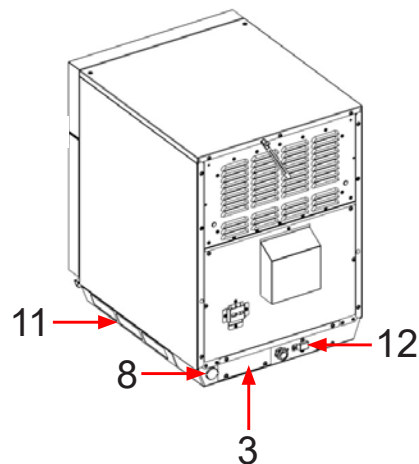
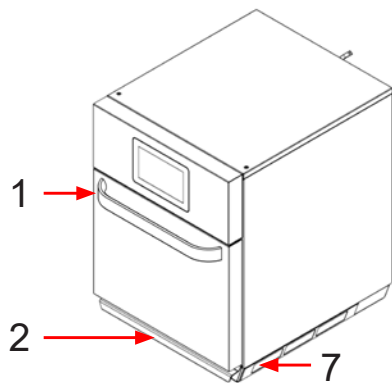

1. Manilla de la puerta

Diseño ergonómico para usar con una sola mano. No utilizarla para levantar o mover el horno. No cargar pesos en la puerta abierta.

2. Manilla para levantar o mover el horno

3. Placa de características y número de serie situados en la parte trasera del horno

4. Filtros del aire

El horno está dotado de 3 filtros de aire magnéticos, dos situados en los laterales inferiores del horno y uno debajo de la puerta

5. Pantalla táctil

La pantalla está dotada de una interfaz de usuario. Se usa para configurar el tiempo, programar y hacer funcionar el horno.

6. Botón ON/OFF en la pantalla

Se usa para encender el horno.

7. Puerto USB

El horno está equipado con un puerto USB, situado detrás del filtro magnético en el lateral derecho del horno. Utilizar con unidades USB estándar.

8. Puerta Ethernet

El horno está equipado con un puerto Ethernet, situado en la parte trasera del horno.

9. Accesorio de placa de cocción lisa

El horno está equipado con una placa de cocción lisa extraíble que ayuda a obtener panes, pizzas, etc. dorados y crujientes.

10. "HSO WASHABLE BOX"

El horno puede estar equipado con una "HSO Washable Box" extraíble y lavable, útil para mejorar la limpieza del horno, para ser reemplazada en caso de deslaminación o desgaste excesiva.

11. Junta higiénica antideslizante aplicada en la parte inferior.

12. Botón de recuperación térmica de seguridad

INSTALACIÓN Y CONEXIÓN A TIERRA

Instrucciones para la conexión a tierra

El horno **DEBE** tener conexión a tierra. La conexión a tierra reduce el riesgo de choque eléctrico al proporcionar un cable de escape para la corriente eléctrica si se produce un cortocircuito eléctrico. Este horno cuenta con un cable que incluye un conductor de puesta a tierra y una clavija de puesta a tierra. El enchufe debe conectarse a un tomacorriente que esté correctamente instalado y con conexión a tierra.

Consulte a un electricista o técnico de servicio si no comprende las instrucciones de conexión a tierra, o si tiene dudas en cuanto a si el horno está correctamente conectado a tierra.

No utilice una extensión eléctrica.

Si el cable de alimentación del producto es demasiado corto, pídale a un electricista calificado que instale un tomacorriente cerca del horno. Este horno debe conectarse a un circuito independiente que cumpla con los valores eléctricos que se estipulan en las especificaciones del producto. Cuando el horno combinado se encuentra en un circuito con otros equipos, podría ser necesario aumentar el tiempo de cocción, y los fusibles podrían quemarse.

Terminal de conexión a tierra equipotencial externa

El horno cuenta con una terminal de conexión a tierra secundaria. La terminal proporciona conexión a tierra externa, además de las clavijas con puesta a tierra del enchufe. Situada en la parte externa del horno, la terminal está marcada con el símbolo que se muestra a la derecha.

Para versiones con cable de alimentación sin enchufe, si se proporciona la instalación directa a la red de alimentación, disecione la línea con un interruptor multipolar con al menos 3 mm (0.12 pulgadas) de desconexión de acuerdo con la categoría III.

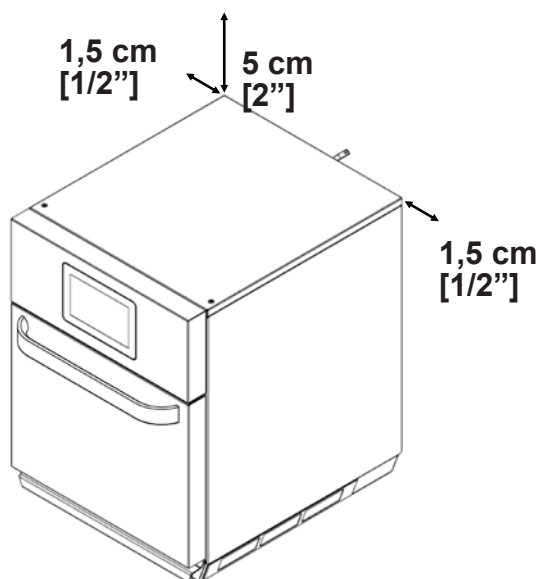

Espacios libres para la instalación del horno

- Deje por lo menos 5,1 cm (2 pulgadas) de espacio en la parte superior del horno. En el caso de dos hornos superpuestos, se debe garantizar 5 cm (2 pulgadas) de espacio por encima del horno superior. Un flujo de aire adecuado alrededor del horno enfría los componentes eléctricos. Realice orificios de circulación del aire en el mueble siempre que el horno se instale empotrado cerrado en los 5 lados.
- No existe ningún requisito de espacio de instalación para la parte posterior del horno.
- Deje por lo menos 1,5 cm (1/2 pulgada) de espacio a los costados del horno.
- Instale el horno de manera que la parte inferior del horno esté a por lo menos 15 cm (5,9 pulgadas) del suelo.

⚠ ADVERTENCIA

Para evitar el riesgo de descarga eléctrica o muerte, este horno debe estar conectado a tierra y no se debe modificar el enchufe.

⚠ ADVERTENCIA

Peligro de peso excesivo

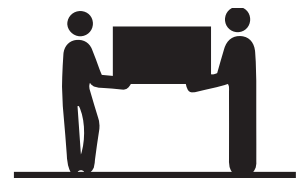

Se necesitan dos o más personas para desplazar e instalar el horno. De lo contrario, se corre el riesgo de sufrir lesiones en la espalda u otras partes del cuerpo.

Peso Neto HSO 71 kg.

Instalación:

ETAPA 1 - Después de eliminar el embalaje

- Inspeccione el horno para ver si tiene daños, tales como abolladuras en la puerta o en el interior del horno.
- Comunique de inmediato al vendedor cualquier abolladura o rotura.
No intente utilizar el horno si está dañado.
- Quite todos los materiales de embalaje del interior del horno.
- Si el horno ha estado guardado en una zona sumamente fría, espere unas horas antes de conectar el cable de alimentación.

ETAPA 2 - Colocación del horno

- La profundidad recomendada de la superficie de apoyo es de un mínimo de 56 cm (22 pulgadas) por 43 cm (17 pulgadas) de anchura.
- No instale el horno al lado de una fuente de calor, ni encima de esta, como por ejemplo un horno para pizza o una freidora. Esto puede impedir que el horno funcione correctamente y podría reducir la vida útil de las piezas eléctricas.
- No bloquee ni obstruya los filtros del horno. Deje espacio para realizar la limpieza.
- Instale el horno sobre la superficie de una encimera nivelada.
- El enchufe debe estar ubicado en un lugar accesible.
- El horno se puede montar en el soporte que se puede suministrar como accesorio. El horno debe fijarse al soporte mediante los tornillos suministrados con el mismo.
Colocar el horno en el soporte haciendo coincidir los insertos roscados de la parte inferior del horno con los agujeros del marco del soporte. Desde la parte inferior del marco, apretar los tornillos de fijación del horno.
- Seguir las siguientes instrucciones para el montaje de las patas ajustables (suministradas como accesorio):
 - Desplazar el horno frontalmente fuera de la superficie de apoyo solo por el espacio necesario para despejar la zona de fijación de las patas
 - Retirar un trozo de la junta para que las patas hagan tope en la parte inferior
 - Montar las patas
 - Colocar el horno de nuevo sobre la superficie de apoyo
 - Repetir la operación para las patas traseras o, con la ayuda de una segunda persona, levantar con CUIDADO la parte trasera y colocar las patas
 - Regular la altura de las patas para que el horno quede en posición horizontal
- Los hornos HSO pueden montarse superpuestos. Para la fijación del horno superior deben seguirse las siguientes instrucciones:
 - El horno superior DEBE tener instalada la junta antideslizante
 - Colocar los hornos uno encima del otro
 - Retirar dos tornillos en la parte superior de la parte trasera del horno inferior y dos tornillos en la parte inferior de la parte trasera del horno superior.
 - Vincular los dos hornos entre sí utilizando los dos soportes suministrados y los tornillos que se retiraron como se muestra en la figura

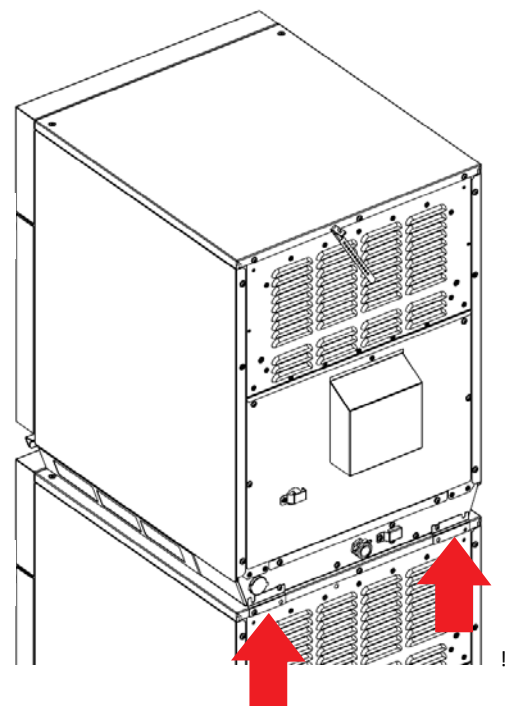

INSTALACIÓN Y CONEXIÓN A TIERRA

- Los hornos HSO pueden equiparse con un accesorio portaobjetos que se coloca en la parte superior del horno o en la protección térmica trasera. Para ambos accesorios, proceder al montaje y a la fijación en el horno utilizando los tornillos de la parte trasera como se muestra en las imágenes siguientes.

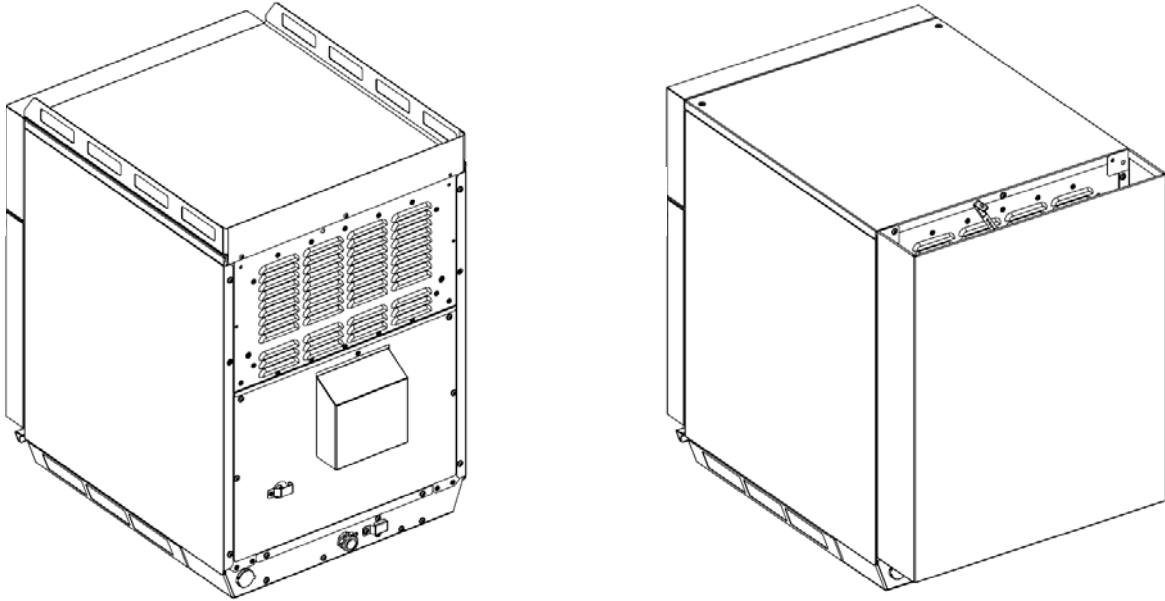

ETAPA 3 - Instalación de la placa de cocción

- Instalación de la placa de cocción del horno
 1. La cavidad del horno no debe estar caliente.
 2. Coloque la placa de cocción en el horno, con el borde curvado dirigido hacia la parte delantera de la cavidad.

⚠ NO cocine alimentos directamente sobre el piso del horno.

CONSEJOS PARA SU USO

1. Atención: No haga funcionar en vacío el horno. No introduzca contenedores metálicos. Podrían dañar el horno. Evite el uso de accesorios y recipientes de silicona.
2. Utilizar los accesorios incluidos en el suministro o disponibles en la lista de precios.
3. Forre la fuente con papel de horno para poder retirar fácilmente los alimentos después de la cocción y para facilitar la limpieza.
4. Los moldes para muffins son excelentes para las tartas individuales y brownies. Rocíe con aerosol antes de cocinar para retirar fácilmente la comida después de la cocción.
5. Una limpieza frecuente evita la acumulación innecesaria de sustancias que pueden afectar al rendimiento del horno.
6. Use el detergente recomendado por el fabricante u otro detergente que NO contenga amoníaco, fosfatos, cloro, hidróxido de sodio o hidróxido de potasio, ya que estos pueden dañar las piezas fundamentales del horno y anular la garantía de las piezas. Para obtener los mejores resultados, utilizar el revestimiento antiadherente en el interior de la puerta y la HSO Washable Box; reemplazar si hay una excesiva deslaminación o desgaste.
7. Los alimentos estarán muy calientes cuando se terminan de cocinar. Asegúrese de usar manoplas para horno, pinzas o paletas para pizza a fin de retirar los alimentos del horno de manera segura.

Ajustes para el primer encendido

Para un horno nuevo, antes de usarlo por primera vez:

retirar la HSO Washable Box (si se suministra o se adquiere por separado), limpiar el horno con el detergente OSOCL con un paño húmedo y aclarar; rociar el producto de protección del horno OSOPR en un paño húmedo y limpiar todas las superficies interiores. No retire el protector para hornos OSPPR. Introducir la HSO Washable Box y la placa de cocción.

Poner el horno a 300°C (572°F) durante 30 minutos en modo convección para eliminar todos los olores que normalmente se encuentran en los hornos nuevos. No activar la función de microondas.

La primera vez que se enciende, aparece una ventana en la pantalla que le pide que configure el idioma.

Desplazarse por la ventana y seleccionar el idioma deseado (el idioma predeterminado es el inglés).

Después de seleccionar el idioma, marcar "no volver a mostrar este mensaje". La próxima vez que se encienda, ya no será necesario seleccionar el idioma.

En la pantalla de inicio aparecen dos iconos debajo del icono de encendido. El de la derecha se refiere al manual de uso (que puede descargarse mediante el código QR de la placa de características), el de la izquierda se refiere a los ajustes.

Para las etapas sucesivas, se recomienda leer el manual de uso.

Apagado del horno

Al final de la jornada, apague el horno pulsando el ícono verde en la pantalla. El horno empezará a enfriarse.

El ventilador del horno seguirá funcionando para enfriar el horno.

En la pantalla aparecerá "Enfriamiento" que permanecerá encendido hasta que la temperatura del horno sea inferior a 60 °C (140 °F)

ADVERTENCIA: Para no dañar el motor de convección, no apague la alimentación desconectando la unidad o apagando el interruptor de alimentación antes de que el ventilador se haya apagado.

CUIDADO Y LIMPIEZA

Procedimientos recomendados:

Siga las recomendaciones que se indican a continuación y en la siguiente página para el mantenimiento correcto del horno HSO.

 El uso de productos de limpieza corrosivos o que contengan amoníaco, fosfatos, cloro, sodio o hidróxido de potasio (lejía) puede dañar piezas esenciales del horno.

ADVERTENCIA: No utilice sistemas de limpieza con agua a presión o vapor. **El uso de productos de limpieza no aprobados anulará los términos de la garantía.**

Productos de limpieza recomendados:

Paño húmedo, esponja abrasiva, detergente para hornos OSOCL, protector para hornos OSOPR, lavavajillas delicado, guantes de goma, gafas protectoras, paño de microfibra

Si se utiliza la **HSO Washable Box** debe lavarse diariamente según las siguientes instrucciones:

- Eliminar los restos de comida y grasa más grandes con un paño húmedo.
- Lavar a mano con agua tibia y utilizando un detergente no corrosivo o que contenga amoníaco, fosfatos, cloro, hidróxido de potasio o de sodio (sosa cáustica). No utilizar herramientas afiladas.
- Dejar secar a temperatura ambiente.
- Se debe sustituir la **HSO Washable Box** si presenta deslaminación o desgaste importante.

Si el horno está montado sobre patas, el suelo debajo del horno debe limpiarse regularmente.

Procedimientos recomendados:

- Limpiar el horno a diario o cuando sea necesario.
- Limpiar cuando el horno se haya enfriado
- Limpiar con herramientas y accesorios fríos.
- Use un detergente no corrosivo.
- Use guantes y gafas protectoras durante la limpieza.
- Utilizar siempre los productos de limpieza recomendados: paño húmedo, esponja abrasiva, detergente para hornos OSOCL y protector de hornos OSOPR.
- Eliminar los alimentos y los restos de comida del horno al final del ciclo de cocción, no rayar ni arañar las superficies interiores del horno y no dañar las placas laterales interiores del horno.
- Use únicamente accesorios idóneos para hornos de alta temperatura y microondas.
- Lavar la placa de cocción con agua caliente y jabón, y dejarla secar al aire (se puede lavar en el lavavajillas, el lavado y el uso pueden provocar un cambio de color)
- Lavar la HSO Washable Box con agua caliente y jabón, y dejarla secar al aire (se puede lavar en el lavavajillas, el lavado y el uso pueden provocar un cambio de color)
- Coloque las ollas en el centro de la parrilla, no en contacto con las paredes del horno.
- Limpiar la puerta y otras superficies con un paño, una esponja o un estropajo de nylon, y una solución de agua caliente y detergente no abrasivo.
- Limpiar la pantalla con un paño de microfibra seco o húmedo.
- Semanalmente o cuando sea necesario, retirar los 3 filtros de aire magnéticos ubicados a lo largo de la base en la parte frontal y en los laterales del horno. Lavar los filtros en una solución de agua caliente y detergente no abrasivo (se pueden lavar en el lavavajillas).
- Enjuáguelos y séquelos bien. Coloque los filtros limpios en la base de la parte frontal y los laterales.

ADVERTENCIA

Use guantes y gafas de protección durante la limpieza del horno.

Para evitar quemaduras, manipule los utensilios, los accesorios y la puerta con cuidado. Espere a que el horno, los utensilios y los accesorios se enfríen antes de limpiarlos. El horno, los utensilios y los accesorios se calientan durante el uso

Si no mantiene el horno limpio, se podría deteriorar la superficie, lo que podría reducir la vida útil del aparato e incluso provocar una situación peligrosa.

CUIDADO Y LIMPIEZA

Prácticas recomendadas

NO utilizar productos químicos agresivos.

NO rocíe líquido sobre la pantalla.

NO acelerar el enfriamiento del horno utilizando agua o hielo.

NO use productos de limpieza corrosivos o que contengan amoníaco, fosfatos, cloro, sodio o hidróxido de potasio (lejía).

NO utilice sistemas de limpieza con agua a presión.

NO rocíe el detergente en los agujeros.

NO utilizar esponjas abrasivas para limpiar la cubierta de la superficie superior del compartimento de cocción

NO cocine alimentos envueltos en plástico.

NO haga funcionar el horno sin los filtros de aire colocados.

NO haga funcionar el horno vacío (sin carga) en modo microondas.

NO colocar pesos de más de 5 kg ni apoyarse en la puerta abierta. Riesgo de dañar el horno y de volcarlo.

- **A continuación se muestra la tabla del plan de mantenimiento programado y preventivo.**

COMPONENTE	FRECUENCIA	ACCIÓN
Horno y accesorios	Diaría	Lavar el horno y los accesorios según las instrucciones presentes en el manual a diario o cuando sea necesario.
Filtros de aire de entrada	Semanal	limpiar los filtros del aire magnéticos con agua y detergente neutro
Filtro del aire interno	100.000 ciclos	Al cambiar los magnetrones, limpiar la rejilla de salida de aire en la parte trasera del horno.
Telerruptor eléctrico	100.000 ciclos	Sustituir el componente con recambios originales. El horno contiene un contador interno que memoriza el número de accionamientos, al final de los ciclos recomendados dará un aviso para recomendar el mantenimiento.

ANTES DE LLAMAR AL SERVICIO TÉCNICO

ADVERTENCIA

Para evitar descargas eléctricas, que pueden causar lesiones personales graves o incluso la muerte, no retire la carcasa externa en ningún momento. Solamente un técnico autorizado debe retirar la carcasa externa. Este producto es de clase A. En un ambiente doméstico este producto podría causar interferencias radio. En dicho caso, podría ser necesario adoptar medidas adecuadas.

GESTIÓN DE RESIDUOS Y RESPETO DEL MEDIO AMBIENTE



- Este aparato está marcado de acuerdo con la Directiva Europea 2012/19/UE sobre aparatos eléctricos y electrónicos (RAEE). Los RAEE contienen tanto sustancias contaminantes (que pueden tener consecuencias negativas para el medio ambiente) como componentes básicos (que pueden reutilizarse).
 - Es importante que los RAEE se sometan a un tratamiento específico para eliminar y desechar adecuadamente todos los contaminantes y recuperar todos los materiales. Los particulares pueden desempeñar un papel importante para que los RAEE no se conviertan en un problema medioambiental; es fundamental seguir algunas normas básicas:
- Los RAEE no deben tratarse como residuos domésticos;
 - Los RAEE deben llevarse a los puntos de recogida adecuados gestionados por el Ayuntamiento o por empresas autorizadas.
 - En muchos países, la recogida doméstica puede estar disponible para los RAEE de gran tamaño. Cuando se adquiere un nuevo aparato, el antiguo puede devolverse al distribuidor, que debe adquirirlo gratuitamente, siempre que el aparato sea de tipo equivalente y tenga las mismas funciones que el adquirido