

09/2018

# **Mod: M3-TOSTI/N**

**Production code: 2.0.072.2102**



**Diamond**  
catering equipment

M3-TOSTI/N new dimensions

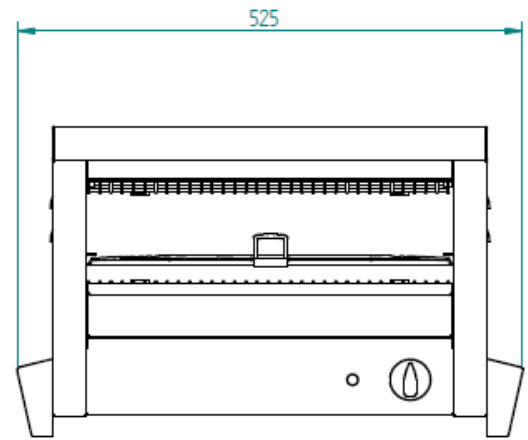
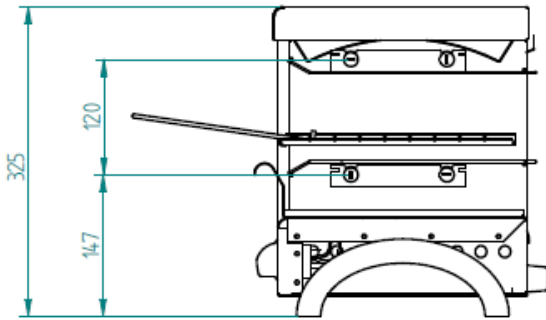

M6-TOSTI/N new dimensions

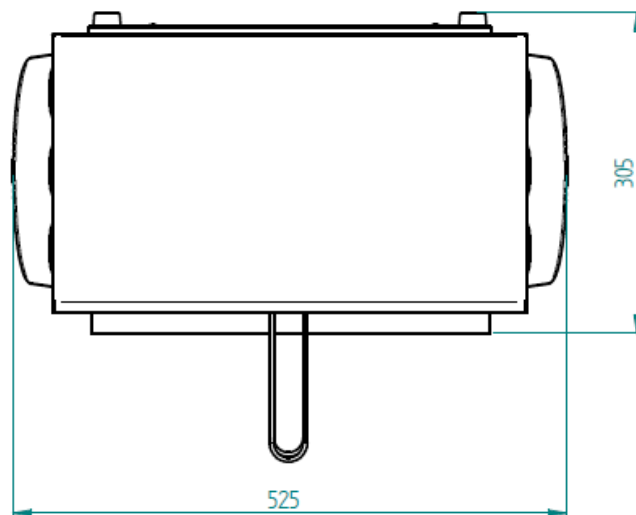
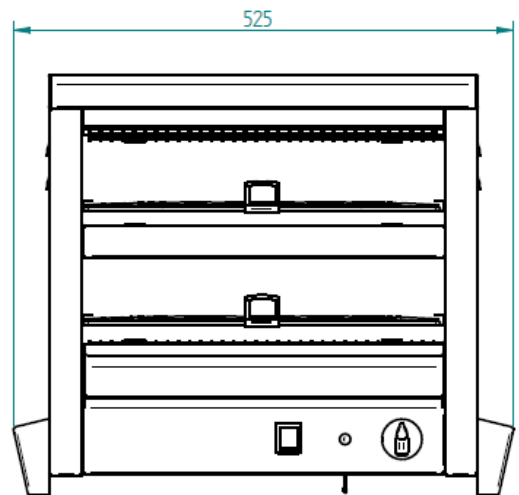
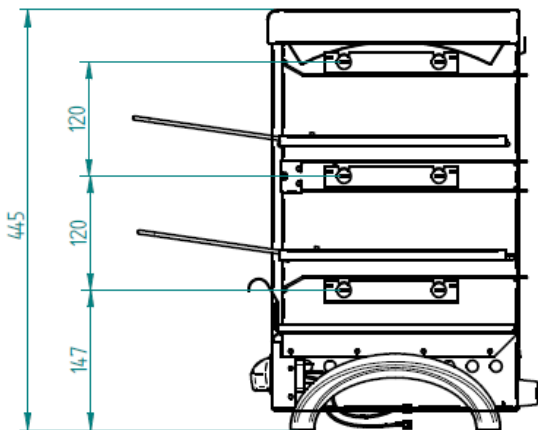

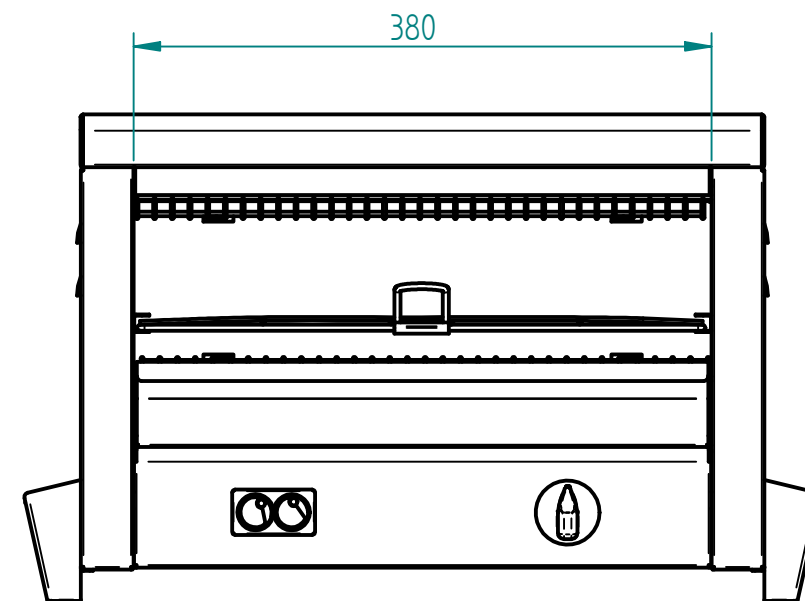
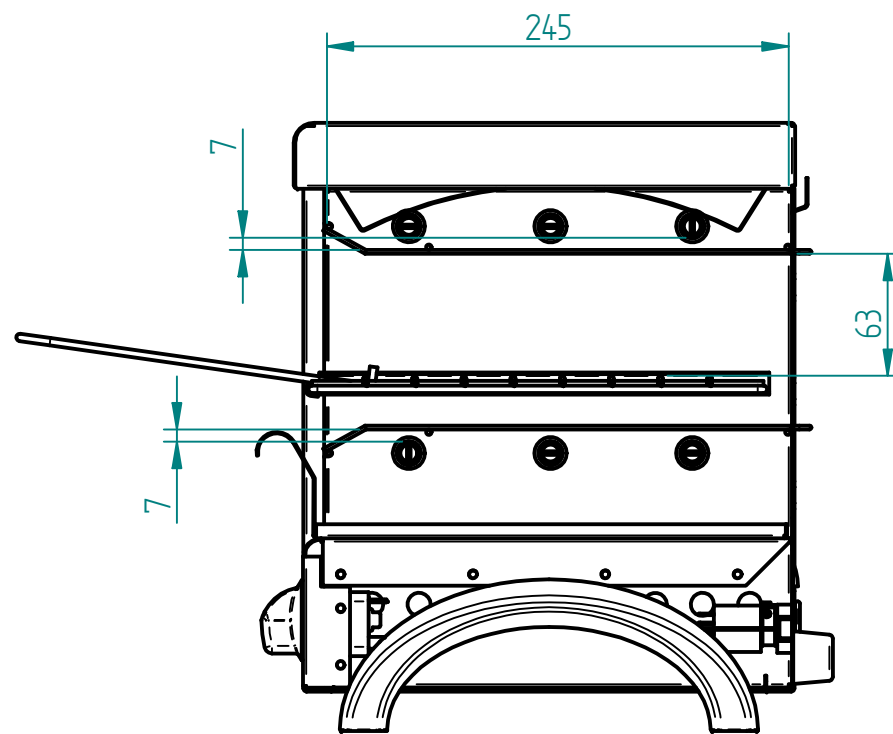

PRENSAS	QUINAGEM	PUNÇÃO	MATRIZ	EDIÇÃO	DATA	NOME	DATA	NOME	<b>M3-TOSTI/N INTERNAL DIMENSIONS</b>		
							DES. 13/06/2018	rdiogo			
							VER.				
							APR.				
							DATA IMPRESSÃO : 19/09/2018				
TOLERANCIAS DIMENSIONAIS GERAIS PARA COTAS SEM TOLERANCIAMENTO BASEADA NA ISO 2768-1							ESCALA		DESIGNAÇÃO		
MAIOR DE	ATÉ	0,5	3	6	30	120	400		1000	2000	4000
CLASSE MÉDIA		±0.1	±0.1	±0.2	±0.3	±0.5	±0.8	±1	±2		MATERIAL
PARA COTAS ANGULARES TOLERÂNCIA ±1°							OS ELEMENTOS CONSTANTES DESTES DESENHO NÃO PODEM SER DIVULGADOS SEM AUTORIZAÇÃO ESCRITA DA RST - AVEIRO				

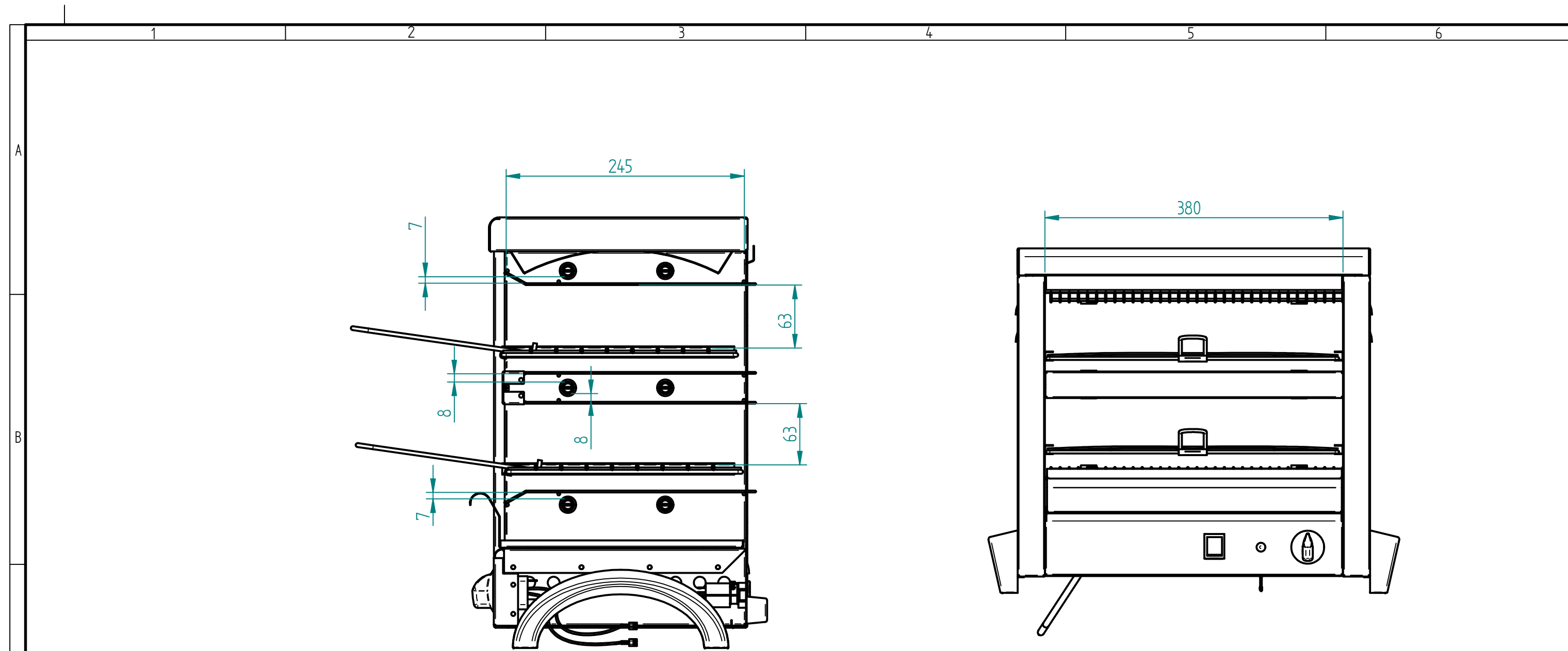

PRENSAS	QUINAGEM	PUNÇÃO	MATRIZ	EDIÇÃO	DATA	NOME	DATA	NOME				
							DES. 13/06/2018	rdiogo				
							VER.					
							APR.					
							DATA IMPRESSÃO : 19/09/2018					
TOLERANCIAS DIMENSIONAIS GERAIS PARA COTAS SEM TOLERANCIAMENTO BASEADA NA ISO 2768-1							ESCALA	DESIGNAÇÃO				
MAIOR DE	ATÉ	0,5	3	6	30	120	400	1000	2000	4000	TORRADEIRA TRD 30.4 / TOSTI D5	
CLASSE MÉDIA		±0.1	±0.1	±0.2	±0.3	±0.5	±0.8	±1	±2	MATERIAL - Espessura:		
PARA COTAS ANGULARES TOLERÂNCIA ±1°							OS ELEMENTOS CONSTANTES DESTES DESENHOS NÃO PODEM SER DIVULGADOS SEM AUTORIZAÇÃO ESCRITA DA RST - AVEIRO					