

11/2016

Mod: EDI/SF4

Production code: 65/40 SPE-D



Diamond
catering equipment

Mod.	kW	Volt	Ampere	Hz	Cable	NOTE
60/40 SPE-D	1	220-240V 1N	4,5	50-60	3G1mm ²	
65/40 SPE-D	1	220-240V 1N	4,5	50-60	3G1mm ²	

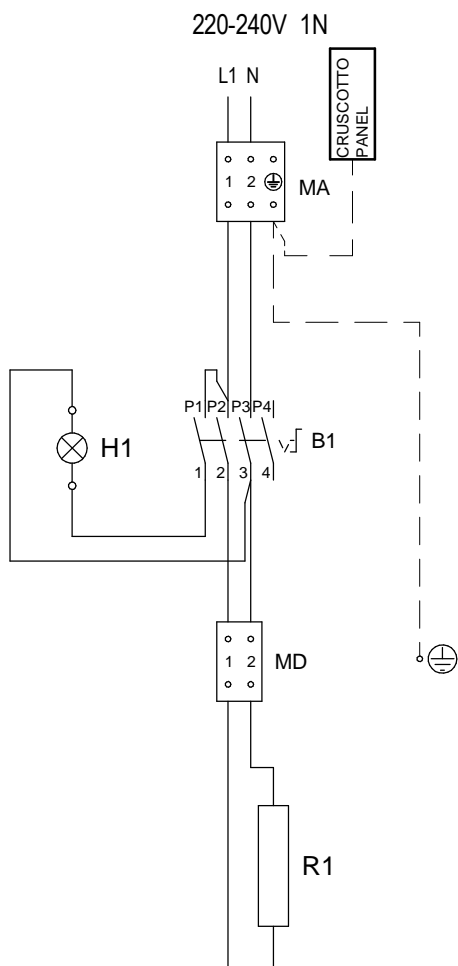

B1 INTERRUTTORE _ INTERRUPTEUR
SWITCH _ SCHALTER _ INTERRUPTOR

H1 SPIA VERDE _ LAMPE TEMOIN VERTE
GREEN LIGHT _ GRUENE KONTROLLAMPE _ INDICADOR LUMINOSO VERDE

MA MORSETTIERA ARRIVO LINEA _ POWER INLET TERMINAL BOARD
ANSCHLUSSBRETT _ BORNES ARRIVE LIGNE _ BLOQUE TERMINAL LÍNEA

MD MORSETTIERA DERIVAZIONE _ SHUNT JUNCTION-BOX _ BORNES DE DERIVATION _
ABLEITUNGSLEISTE _ BLOQUE TERMINAL DERIVACIÓN

R1 RESISTENZA _ HEATING ELEMENT
HEIZKOEPPER _ RESISTANCE _ RESISTENCIA



Prima di intervenire sull' apparecchiatura, scollegare l' alimentazione elettrica - Unplug the power supply before operating on the appliance
Bevor am gerät arbeiten ausschalten srè die elektrishe speisung
Avant d'intervenir sur l'appareil, déconnectez l'alimentation électrique - Desconectar el alimentaciòn antes cualquier intervenciòn sobre el aparato

MODELLO:

SCALDAPATATE - POMMES FRITES WANNE
ELEMENT CHAUFFANT-FRITES
FRENCH-FRIEDHOT CANTAINER

nome:

Lot F.

data:

16/03/2015

modif.:

CODICE: **2511001.00**

FOGLIO: 1/1

LA DITTA SI RISERVA, A TERMINI DI LEGGE, LA PROPRIETA' DI QUESTO DISEGNO CON DIVIETO DI RIPRODURLO O RENDERLO PUBBLICO A TERZI SENZA LA SUA AUTORIZZAZIONE