

MOD : WR-FS04-MS

Production code : P010000DIV

11. SCHEMI ELETTRICI E SPECIFICHE TECNICHE - WIRING DIAGRAMS AND TECHNICAL FEATURES - STROMLAUFPLÄNE UND TECHNISCHE SPEZIFIKATIONEN - SCHÉMAS DE CÂBLAGE ET SPÉCIFICATIONS TECHNIQUES

Fig. 2: SCHEMA ELETTRICO – WIRING DIAGRAMS – SCHALTPLAN – SCHÉMA DE CÂBLAGE

FORNO ELETTRICO 4/8 PIZZE CON TERMOSTATO ANALOGICO - ELECTRIC OVEN 4/8 PIZZAS WITH ANALOGUE THERMOSTAT - ELEKTROBACKOFEN 4/8 PIZZEN MIT ANALOGEM THERMOSTAT - FOUR ÉLECTRIQUE 4/8 PIZZAS AVEC THERMOSTAT ANALOGIQUE

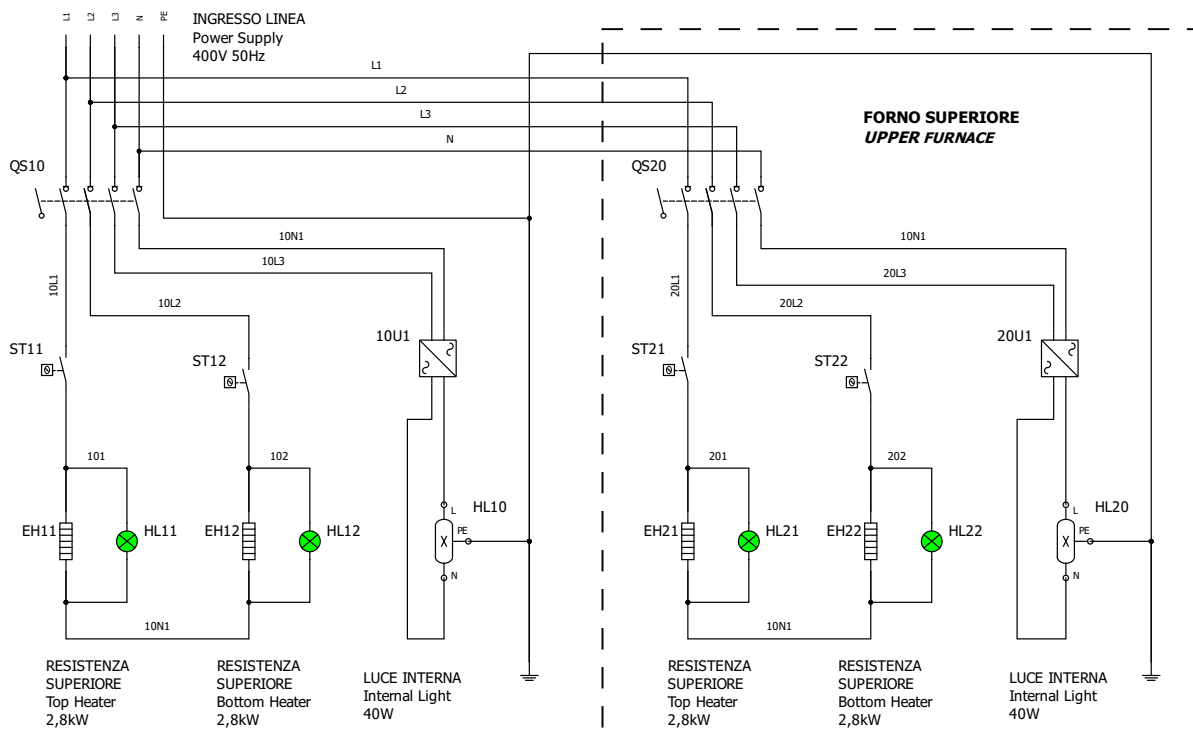

FORNO ELETTRICO 6/12 PIZZE CON TERMOSTATO ANALOGICO - ELECTRIC OVEN 6/12 PIZZAS WITH ANALOGUE THERMOSTAT - ELEKTROBACKOFEN 6/12 PIZZEN MIT ANALOGEM THERMOSTAT - FOUR ÉLECTRIQUE 6/12 PIZZAS AVEC THERMOSTAT ANALOGIQUE

