



HENDI
FOOD SERVICE EQUIPMENT

Mobile trolley

810668

GEBRUIKSAANWIJZING
USER INSTRUCTIONS
GEBRAUCHSANWEISUNG
MODE D'EMPLOI
INSTRUKCJA OBSŁUGI



Regaalwagen
Mobile trolley
Regalwagen
Chariot porte-plateaux
Wózek transportowy

*Alvorens de apparatuur in gebruik te nemen dient u deze gebruiksaanwijzing aandachtig te lezen
You should read these user instructions carefully before using the appliance
Bevor Sie das Gerät in Betrieb nehmen, sollten Sie diese Gebrauchsanweisung aufmerksam lesen
Lisez attentivement ce mode d'emploi avant d'utiliser l'appareil
Przed uruchomieniem urządzenia należy koniecznie dokładnie przeczytać niniejszą instrukcję obsługi*

GEBRUIKSAANWIJZING

USER INSTRUCTIONS

GEBRAUCHSANWEISUNG

MODE D'EMPLOI

INSTRUKCJA OBSŁUGI

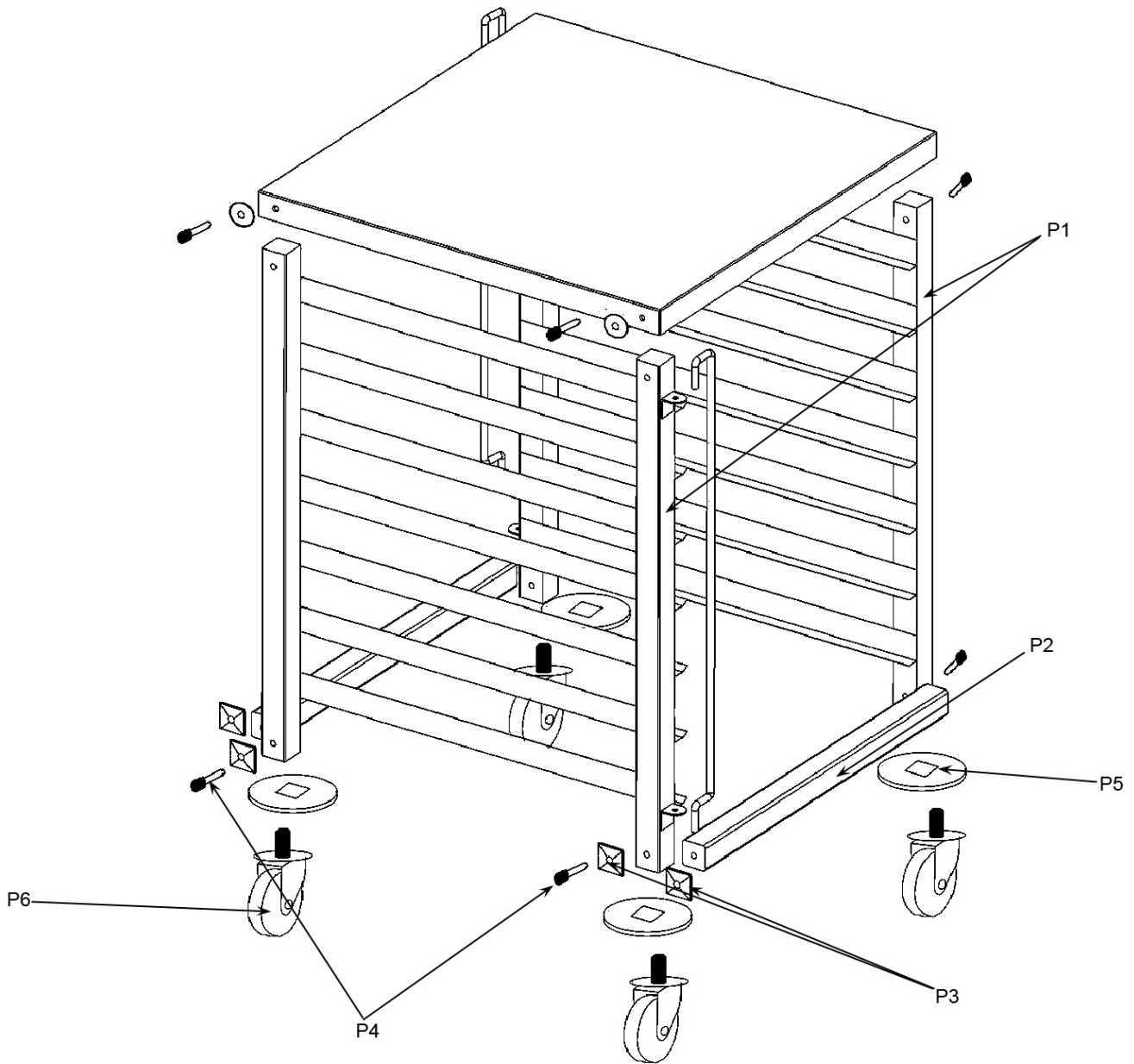

Hoe te gebruiken / How to use / Verwendung / Usage / Sposób użycia

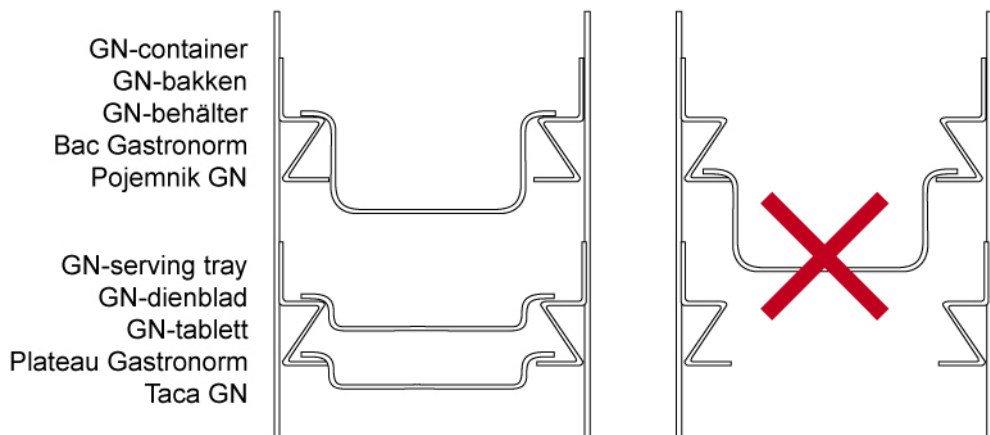

Instructies

Veiligheidsinstructies

- Plaats geen zwaardere objecten op de bovenste lagen dan op de onderste lagen.
- Klim niet op de wagen

Constructie

- Verbind de twee zij frames [P1] met de horizontale stangen [P2] door middel van de 8 vierkante plaatjes [P3] en de bijgeleverde schroeven [P4]
- Bevestig de bovenplaat op de zij frames met schroeven [P4], met gebruik van ringen.
- Plaats de rubber ringen [P5] op de voeten van de wagen.
- Bevestig de wielen [P6] op het frame.
- Draai alle moeren goed aan.

Schoonmaken en onderhoud

- Maak de wagen schoon met een warme sop
- Droog de wagen grondig na het schoonmaken

Instructions

Safety instructions

- Do not place more heavy items on the top levels than on the lower levels
- Do not climb on the trolley

Assembly

- Connect the two side frames [P1] with the horizontal bars [P2] using the 8 square parts [P3] and the supplied screws [P4]
- Affix the top plate to the side frames with supplied screws [P4], use washers.
- Put the rubber rings [P5] on the feet of the trolley
- Attach the wheels [P6] to the frame.
- Tighten all the nuts well.

Cleaning and maintenance

- Clean the trolley using warm soapy water
- Dry the trolley thoroughly after cleaning it.

Anweisungen

Sicherheitsanweisungen

- Schwere Objekte nie oben, sondern auf den unteren Ebenen ablagern.
- Nicht auf den Wagen klettern.

Montageanleitung

- Verbinden Sie die beiden Seitengestelle [P1] mit den horizontalen Stangen [P2] durch Befestigung der 8 viereckigen Verbindungsstücke [P3] und den mitgelieferten Schrauben [P4]
- Gummiringe [P5] den Füßen des Wagens montieren.
- Die Räder [P6] an dem Gestell befestigen.
- Ziehen Sie alle Schrauben gut auf.

Reinigung und Pflege

- Den Wagen mit einer warmen Lauge Spülmittel abwaschen.
- Den Wagen nach der Reinigung gründlich abtrocknen.

Instructions

Instructions sécurité

- Ne placez pas des objets plus lourds sur les niveaux le plus haut que sur des niveaux le plus bas.
- Ne montez pas le chariot

Construction

- Connectez les deux châssis des côtés [P1] avec les bâtons horizontales [P2] au moyen des 8 plaques carrées [P3] et des vis livrées [P4]
- Placez les bagues caoutchouc [P5] sur les pieds de la chariot
- Montez les roues [P6] sur le châssis
- Serrer tous les écrous en toute sécurité

Nettoyage et entretien

- Nettoyez le chariot avec de l'eau de vaisselle chaude
- Séchez le chariot profondément après nettoyage

Instrukcje

Przepisy bezpieczeństwa

- Nie należy umieszczać cięższych produktów na wyższych poziomach wózka.
- Nie należy wspinać się na wózek transportowy

Montaż

- Połącz dwie boczne ramy wózka [P1] za pomocą poprzeczek [P2] używając 16 kwadratowych podkładek [P3] oraz dołączonych śrub montażowych [P4]
- Załóż gumowe osłony [P5] i podkładki [P6] na nogi wózka
- Przymocuj koła [P7] i koła [P8] do ramy.

Czyszczenie i konserwacja

- Wózek należy czyścić przy użyciu ciepłej wody z mydłem
- Wózek należy dokładnie osuszyć po czyszczeniu.



Hendi B.V. (The Netherlands)
Steenoven 21
3911 TX Rhenen
Nederland

Tel: +31 (0)317 681 040
Fax: +31 (0)317 681 045

www.hendi.nl
info@hendi.nl



Hendi Austria GmbH (Austria)
Gewerbegebiet Ehring
5112 Lamprechtshausen
Austria

Tel: +43 (0) 6274 200 10 0
Fax: +43 (0) 6235 200 100 20

www.hendi-austria.com
office@hendi-austria.com



Hendi Polska Spolka z.o.o. (Polska)
Ul. Czerwza 28 1956r. 390
61-441 Poznań
Polska

Tel. +48 (0) 61 83 44 910
Fax. +48 (0) 61 661 61 68

www.hendi-polska.pl
info@hendi-polska.pl