



MOD : E9/2IDA4-N

Production code : DIIN94A

09/2023





SPIS TREŚCI

- 1-2. INFORMACJE OGÓLNE I DOTYCZĄCE BEZPIECZEŃSTWA
3. USTAWIANIE I PRZEMIESZCZANIE
4. PODŁĄCZENIE DO ŹRÓDEŁ ENERGII
5. PRACE ZWIĄZANE Z WPROWADZANIEM DO EKSPLOATACJI
6. ZASTĘPOWANIE KOMPONENTÓW
7. INSTRUKCJE OBSŁUGI
8. KONSERWACJA
9. LIKWIDACJA
10. DANE TECHNICZNE / OBRAZY

OPIS PIKTOGRAMÓW

 **Znaki niebezpieczeństwa.** Sytuacja nagłego niebezpieczeństwa, która potencjalnie może spowodować ciężkie obrażenia lub śmierć. Sytuacja potencjalnie niebezpieczna, która może spowodować ciężkie obrażenia lub śmierć.

 **Wysokie napięcie! Ostrożność!** Niebezpieczeństwo utraty życia! Nieprzestrzeżenie może spowodować ciężkie obrażenia lub śmierć.

 **Niebezpieczeństwo związane z wysokimi temperaturami,** nieprzestrzeżenie wskazówek może spowodować ciężkie obrażenia lub śmierć.

 **Niebezpieczeństwo związane z wydostawaniem się na zewnątrz materiałów o wysokiej temperaturze,** nieprzestrzeżenie wskazówek może spowodować ciężkie obrażenia lub śmierć.

 **Niebezpieczeństwo zgniecenia kończyn podczas prze-**

mieszczania i/lub ustawiania, nieprzestrzeżenie wskazówek może spowodować ciężkie obrażenia lub śmierć.



Znaki zakazu. Zakaz wykonywania wszelkich interwencji przez osoby nieupoważnione (w tym dzieci, osoby niepełnosprawne oraz osoby o ograniczonych zdolnościach fizycznych, czuciowych i umysłowych). Zakaz wykonywania przez niejednorodnego operatora wszelkiego typu prac (konserwacji i/lub innych) wymagających posiadania wykwalifikowanych kompetencji i upoważnienia. Zakaz wykonywania przez jednorodnego operatora wszelkiego typu prac (instalacji, konserwacji i/lub innych) bez uprzedniego zapoznania się z pełną treścią dokumentacji. Urządzenie nie może być używane przez dzieci w celu zabawy. Czyszczenie i konserwacja to prace, które nie powinny być wykonywane przez dzieci bez nadzoru.



Znaki nakazu. Obowiązek przeczytania instrukcji przed wykonaniem jakiegokolwiek interwencji.



Obowiązek odłączenia wszystkich źródeł zasilania elektrycznego znajdujących się przed urządzeniem za każdym razem, gdy zachodzi konieczność pracy w bezpiecznych warunkach.



Obowiązek noszenia okularów ochronnych.



Obowiązek noszenia rękawic ochronnych.



Obowiązek noszenia kasku ochronnego.



Obowiązek noszenia bezpiecznego obuwia.



Pozostałe znaki. Wskazówki dotyczące prawidłowego przeprowadzania procedury, ich nieprzestrzeganie może spowodować powstanie niebezpiecznej sytuacji.



Rady i sugestie dotyczące prawidłowego wykonywania procedury



Operator „jednorodny” (Technik wykwalifikowany) / Operator doświadczony i upoważniony do przemieszczania, transportowania, instalowania, naprawiania, utrzymywania, naprawiania i demontowania urządzenia.



Operator „niejednorodny” (Operator posiadający ograniczone kompetencje i zadania). Osoba upoważniona i wyznaczona do uruchomienia urządzenia z aktywnymi osłonomi, będąca w stanie wykonać proste zadania.



Symbol uziemienia.



Symbol połączenia z systemem Ekwipotentjalnym.



Obowiązek przestrzegania przepisów obowiązujących w zakresie utylizacji odpadów.



OGÓLNE INFORMACJE ODNOŚNIE BEZPIECZEŃSTWA

WSTĘP / Oryginalne instrukcje. Niniejszy dokument został sporządzony przez producenta w jego własnym języku (włoskim). Informacje zawarte w niniejszym dokumencie odnoszą się wyłącznie do operatora upoważnionego do obsługi omawianego urządzenia. Operatorzy muszą być przeszkoleni pod względem wszystkich aspektów dotyczących działania i bezpieczeństwa. Szczegółowe przepisy bezpieczeństwa (Obowiązek-Zakaz-Niebezpieczeństwo) podano w specjalnym

rozdziale przedmiotowego zagadnienia. Niniejszy dokument nie może być przekazywany do wglądu osobom trzecim bez pisemnego upoważnienia konstruktora. Tekst nie może być używany w innych drukach bez pisemnego upoważnienia konstruktora. Posłużenie się w dokumencie figurami/obrazami/rysunkami/schematami ma charakter czysto przykładowy i może ulec zmianom. Konstruktor zastrzega sobie prawo do wprowadzania zmian, zwalniając się z komunikowa-

nia informacji o własnych działaniach.

CEL DOKUMENTU / Każde współdziałanie między operatorem i urządzeniem w całym cyklu jego życia zostało uważnie przeanalizowane zarówno podczas projektowania, jak i przy sporządzaniu niniejszego dokumentu. MAMY więc nadzieję, że tego typu dokumentacja będzie mogła ułatwić zachowanie charakterystycznej sprawności urządzenia. Jeśli postępuje się ściśle w zgodzie z podanymi wskazówkami, ryzyko wypadków przy pracy i/lub szkód materialnych jest ograniczone.

JAK KORZYSTAĆ Z DOKUMENTU

Dokument został podzielony na rozdziały, które zawierają wszelkie informacje niezbędne do obsługi urządzenia bez jakiegokolwiek ryzyka. Każdy rozdział podzielono na paragrafy, a każdy paragraf może zawierać zatytułowane punkty wraz z tytułem i podtytułem oraz opisem.

PRZECHOWYWANIE DOKUMENTU

Niniejszy dokument wraz z pozostałą zawartością koperty stanowią integralną część początkowej dostawy, dlatego też należy je zachować i korzystać z nich w odpowiedni sposób przez cały okres eksploatacji urządzenia.

ODBIORCY / Niniejszy dokument sporządzono dla:

– **Operatora „jednorodnego”** (Technika wyspecjalizowanego i upoważnionego), czyli dla wszystkich operatorów upoważnionych do przemieszczania, transportowania, instalowania, konserwowania, utrzymywania, naprawiania i demontowania urządzenia.

– **Operatora „niejednorodnego”** (Operatora posiadającego ograniczone kompetencje i zadania). Jest to osoba upoważniona i wyznaczona do uruchamiania urządzenia z aktywnymi osłonami i będąca w stanie wykonywać prace z zakresu konserwacji zwykłej (Czyszczenie urządzenia).

PROGRAM SZKOLENIA OPERATORÓW

Na wyraźną prośbę istnieje możliwość przeprowadzenia kursu szkoleniowego dla operatorów wyznaczonych do obsługi, instalacji i konserwacji urządzenia, postępując w sposób opisany w potwierdzeniu zamówienia.

PREDYSPOZYCJE ZE STRONY KLIENTA

O ile w umowie nie wskazano inaczej, klient zazwyczaj ponosi odpowiedzialność za:

- przygotowanie pomieszczeń (wraz z pracami murarskimi, fundamentami lub ewentualnie wymaganą kanalizacją);
- posiadkę antypoślizgową pozbawioną chropowatości;
- przygotowanie miejsca instalacji i montaż samego urządzenia z zachowaniem wysokości wskazanych na planie (plan fundamentów);
- przygotowanie dodatkowych usług dostosowanych do wymogów instalacji (np. sieć elektryczna, sieć wodna, sieć gazowa, sieć spustowa);
- przygotowanie układu elektrycznego zgodnego z normami obowiązującymi w miejscu instalacji;
- odpowiednie oświetlenie, zgodne z normami obowiązującymi w miejscu instalacji
- ewentualne urządzenia zabezpieczające zainstalowane przed i za linią zasilania energią (wyłączniki różnicowe, instalacje uziemienia ekwipotentjalnego, zawory bezpieczeństwa, itd.) przewidziane przez przepisy obowiązujące w kraju instalacji;
- układ uziemienia zgodny z normami obowiązującymi w miejscu instalacji
- przygotowanie, w razie konieczności (zobacz wytyczne techniczne), układu do zmiękczenia wody.

ZAWARTOŚĆ DOSTAWY / W zależności od zamówienia, zakres dostawy może ulec zmianie.

- Urządzenie
- Pokrywą / Pokrywy

PL

- Kosz Metalowy / Kosze Metalowe
- Siatkę podtrzymującą kosz
- Rury i/lub kable służące do podłączenia do źródeł energii (tylko w przewidzianych przypadkach wskazanych w zleceniu pracy).
- Zestaw zmiany rodzaju gazu dostarczanego przez konstruktora

PRZEWIDZIANE ZASTOSOWANIE

Przedmiotowe urządzenie zostało zaprojektowane w celu profesjonalnej obsługi. Użytkowanie urządzenia będącego przedmiotem niniejszej dokumentacji należy uznać za „Użycie prawidłowe”, jeżeli jest ono przeznaczone do gotowania lub regeneracji rodzajów przeznaczonych do użytku spożywczego, a wszelkie inne użycie należy uznać za „Użycie nieprawidłowe”, a zatem niebezpieczne. Urządzenia te przeznaczone są do działalności komercyjnej (np. kuchnie w restauracjach, stołówkach, szpitalach itp.) oraz w zakładach komercyjnych (np. piekarniach, rzeźniach itp.), ale nie do ciągłej seryjnej produkcji żywności.

Urządzenie musi być obsługiwane w warunkach przewidzianych i zadeklarowanych w umowie oraz w zakresie ograniczeń dotyczących nośności zaleconych i wskazanych w odnośnych paragrafach. **Celem zachowania zgodności z normami należy używać wyłącznie oryginalnych akcesoriów i części zamiennych dostarczanych przez konstruktora.**

DOZWOLONE WARUNKI DZIAŁANIA

Urządzenie zostało zaprojektowane wyłącznie w celu pracy w zaleconych pomieszczeniach, w zakresie zalecanych ograniczeń technicznych i zaleconej nośności. Aby zapewnić optymalne działanie w bezpiecznych warunkach, należy zastosować się do następujących zaleceń. Instalacja urządzenia musi być wykonana w odpowiednim pomieszczeniu, czyli takim, które umożliwi normalne czynności

obsługi i konserwacji zwyczajnej oraz specjalnej. Z tego względu należy przygotować przestrzeń roboczą w celu wykonania ewentualnych interwencji konserwacyjnych tak, aby nie narażać bezpieczeństwa operatora. Ponadto pomieszczenie musi posiadać cechy wymagane do instalacji, takie jak:

- maksymalna wilgotność względna: 80%;
- minimalna temperatura wody chłodzącej $> + 10^{\circ}\text{C}$;
- posadzka musi być antypoślizgowa, a urządzenie powinno być ustawione idealnie poziomo;
- pomieszczenie musi posiadać instalację wentylacyjną i oświetleniową, tak jak wskazano w normach obowiązujących w kraju użytkownika;
- pomieszczenie musi posiadać odpływ wody szarej, wyłączniki i zasuwy blokujące, które w razie konieczności odłączą jakikolwiek rodzaj zasilania znajdującego się przed urządzeniem;
- Ściany/powierzchnie przylegające/stykające się bezpośrednio z urządzeniem muszą być ognioodporne i/lub odizolowane od potencjalnych źródeł ciepła.

PRÓBA TECHNICZNA I GWARANCJA

Odbiór techniczny: urządzenie zostało poddane przez producenta próbie technicznej podczas montażu w zakładzie produkcyjnym. Wszystkie certyfikaty dotyczące wykonanej próby technicznej zostaną przekazane klientowi na jego życzenie.

Gwarancja: gwarancja obowiązuje przez okres 12 miesięcy od daty zafakturowania urządzenia, okres ten nie podlega przedłużeniu. Dotyczy ona części wadliwych, wymagających wymiany i transport na rzecz klienta. Części elektryczne, akcesoria i wszelkie inne możliwe do wyjęcia elementy nie są objęte gwarancją. Koszty robocizny dotyczące interwencji techników upoważnionych przez konstruktora w

siedzibie klienta w celu usunięcia wad objętych gwarancją są pokrywane przez odsprzedawcę.

Gwarancją nie są objęte żadne narzędzia i materiały ulegające zużyciu, ewentualnie dostarczone przez producenta wraz z maszynami. Zwyczajna interwencja konserwacji lub spowodowana błędną instalacją nie jest objęta gwarancją. Gwarancja obowiązuje tylko w stosunku do pierwotnego nabywcy. Konstruktor ponosi odpowiedzialność za urządzenie w jego oryginalnej konfiguracji i jedynie za oryginalnie wymienione części zamienne. Producent nie ponosi jakiegokolwiek odpowiedzialności za nieprawidłową obsługę urządzenia, za szkody powstałe wskutek prac niewymienionych w niniejszym podręczniku lub nieupoważnionych uprzednio przez samego producenta.

GWARANCJA TRACI WAŻNOŚĆ W PRZYPADKACH:

• O szkodach powstałych podczas transportu „dostawy do fabryki” [EXW] i/lub przemieszczania, w razie zajścia tego typu zdarzenia, klient jest zobowiązany poinformować odsprzedawcę i przewoźnika (np. pocztą elektroniczną i/lub na stronie internetowej) i zanotować zda-

czenie w kopiach dokumentów transportowych. Technik upoważniony do instalacji urządzenia oceni na podstawie szkody, czy może być wykonana instalacja. Ponadto gwarancja traci ważność w razie wystąpienia:

- Uszkodzeń spowodowanych błędną instalacją.
- Uszkodzeń spowodowanych zużyciem części z powodu ich nieprawidłowego użycia.
- Uszkodzeń spowodowanych użyciem nieoryginalnych części zamiennych.
- Uszkodzeń będących skutkiem błędnej konserwacji i/lub uszkodzeń wynikających z braku konserwacji.
- Uszkodzeń spowodowanych nieprzestrzeganiem procedur opisanych w niniejszym dokumencie.

UPOWAŻNIENIE / Przez upoważnienie rozumie się zezwolenie na wykonywanie czynności dotyczącej urządzenia. Upoważnienie jest wydawane przez osobę odpowiedzialną za urządzenie (konstruktora, nabywcę, osobę składającą podpis, posiadającą koncesję i/lub właściciela lokalu).

DANE TECHNICZNE I OBRAZY / Dział ten znajduje się na końcu niniejszej instrukcji



Każda modyfikacja techniczna przekłada się na działanie lub na bezpieczeństwo urządzenia, a zatem musi być wykonywana przez personel techniczny producenta lub przez techników formalnie przez niego upoważnionych. W przeciwnym razie producent nie ponosi jakiegokolwiek odpowiedzialności związanej z modyfikacjami lub szkodami, które mogłyby z nich wynikać.



W chwili dostawy należy sprawdzić nienaruszalność urządzenia i jego komponentów (np. Kable zasilania), przed użyciem, w razie wystąpienia nieprawidłowości nie należy uru-

chamiać urządzenia, lecz skontaktować się z najbliższym centrum serwisowym.





Przed wykonaniem jakiegokolwiek czynności należy przeczytać instrukcję.





Należy nosić wyposażenie ochronne dopasowane do wykonywanych prac. W odniesieniu do środków ochrony indywidualnej, Wspólnota Europejska wydała dyrektywę, do których przestrzegania operatorzy są zobowiązani. **Emitowany Hałas ≤ 70 dB**

 **Zakaz instalowania pojedynczego sprzętu BEZ zestawu zapobiegającemu wywróceniu (AKCESORIUM). Z wyłączeniem wersji TOP.**

 Przed przystąpieniem do wykonania podłączeń należy sprawdzić dane techniczne wskazane na tabliczce urządzenia oraz dane techniczne podane w niniejszym podręczniku. **KATEGORYCZNIE zabroniona się naruszania integralności lub usuwania tabliczek i piktogramów znajdujących się na urządzeniu.**

 Na liniach zasilania (np. wodno-gazowego-elektrycznego) przed urządzeniem należy zainstalować urządzenia blokujące, które odcinają zasilanie za każdym razem, gdy zaistnieje konieczność wykonania pracy w bezpiecznych warunkach.

 W zależności od modelu, podłączyć kolejno urządzenie do sieci wodnej i spustowej, a następnie do sieci gazowej, sprawdzić, czy nie występują wycieki, a następnie wykonać podłączenia do sieci elektrycznej.

 Urządzenie nie zostało zaprojektowane do pracy w atmosferze wybuchowej, dlatego też, kategorycznie zabrania się jego instalacji i używania w tego typu środowiskach.

 Ustawić całą strukturę, przestrzegając wysokości i parametrów instalacji podanych w poszczególnych rozdziałach niniejszego podręcznika.

 Urządzenie nie zostało zaprojektowane w celu jego instalacji w zabudowie. / Urządzenie musi pracować w pomieszczeniach o optymalnie dobrej wentylacji. / Urządzenie musi posiadać wolne spusty (nieutrudnione lub uniemożliwione przez ciała obce).

 Urządzenie gazowe należy ustawić pod okapem ssącym, którego układ musi posiadać pa-

rametry techniczne zgodne z normami obowiązującymi w kraju użytkownika.

 Po podłączeniu do źródeł energii i spustu urządzenie musi stać stabilnie (w sposób nieprzesuwalny) w miejscu przeznaczonym do obsługi i konserwacji. Nieodpowiednie podłączenie może spowodować niebezpieczeństwo.

 W razie konieczności należy przygotować giętki kabel służący do podłączenia do linii elektrycznej o parametrach nie mniejszych niż model H07RN-F. Napięcie zasilania przenieszone przez kabel do działającego urządzenia, nie może odbiegać od napięcia nominalnego $\pm 15\%$ wskazanego pod tabelą danych technicznych.

 Urządzenie musi posiadać „Ekwi-potencjalny” układ uziemienia.

 Jeżeli występuje, spust urządzenia musi być odprowadzany do sieci spustowej szarej wody w sposób otwarty typu „kieliszkowego” nie syfonowego.

 Urządzenie może być używane tylko we wskazanych celach. Każde inne użycie należy rozumieć jako „NIEPRAWIDŁOWE” i dlatego konstruktor nie ponosi żadnej odpowiedzialności za ewentualnie wynikające z niego szkody wyrządzone osobom lub na rzeczach.



 Poszczególne przepisy bezpieczeństwa (obowiązek-zakazniebezpieczeństwo) podano szczegółowo w specjalnym rozdziale omawianego zagadnienia.

 Nie blokować otworów i/lub szczelin zasysania lub odprowadzania ciepła.

 Powietrze zasysane do chłodzenia musi mieć temperaturę niższą niż 40°C i nie może zawierać tłuszczu.

 Przy urządzeniu nie wolno zostawiać łatwopalnych przedmiotów lub materiałów.

 Nie należy używać pustych garnków. Istnieje ryzyko poparzenia. Ryzyko oparzenia.

   Odłączyć wszystkie źródła zasilania (np. wodne – gazowe – elektryczne) przed urządzeniem za każdym razem, gdy zachodzi konieczność pracy w bezpiecznych warunkach.

 Za każdym razem gdy występuje konieczność wykonywania prac wewnątrz maszyny (podłączenia, wprowadzenie do eksploatacji, prace kontrolne itp.) należy przygotować ją do niezbędnych prac (demontaż paneli, usunięcie zasilania) postępując zgodnie z warunkami bezpieczeństwa.

 Jeśli na powierzchni występują pęknięcia, natychmiast odłączyć urządzenie od sieci zasilającej.



 Po zakończeniu użytkowania wyłączyć płytę grzejną za pomocą elementu sterowania.



Nie należy polegać na wskazaniach detektora naczyni.

ZADANIA I KWALIFIKACJE

WYMAGANE OD OPERATORÓW

 Zakaz wykonywania przez jednorodnego/niejednorodnego operatora wszelkiego typu prac (instalacji, konserwacji i/lub innych) bez uprzedniego zapoznania się z pełną treścią dokumentacji.

  Informacje zawarte w niniejszym dokumencie odnoszą się do operatora technicznego wykwalifikowanego i upoważnionego do wykonywania: przenoszenia, instalacji i konserwacji przedmiotowych urządzeń.

  Informacje zawarte w niniejszym dokumencie służą do wykorzystania przez

operatora „Niejednorodnego” (Operator o ograniczonych kompetencjach i zadaniach). Osoba upoważniona i wyznaczona do uruchomienia urządzenia z aktywnymi osłonami i będąca w stanie wykonywać prace z zakresu konserwacji zwyczajnej (Czyszczenie urządzenia).

 Operatorzy i użytkownicy muszą być przeszkoleni pod względem wszystkich aspektów dotyczących działania i bezpieczeństwa. Muszą oni postępować, przestrzegając wymaganych norm bezpieczeństwa.

 Operator „Niejednorodny”, może pracować na urządzeniu dopiero, gdy wyznaczony technik zakończy instalację (transport, mocowanie podłączeń elektrycznych, wodnych, gazowych i spustowych).

STREFY PRACY I STREFY NIEBEZPIECZNE /

Celem lepszego określenia zakresu interwencji i odnośnych stref pracy, określono następującą klasyfikację:

- **Strefy niebezpieczne:** jakakolwiek strefa wewnątrz/lub w pobliżu maszyny, w której obecność narażonej osoby stanowi ryzyko dla bezpieczeństwa i zdrowia tejże osoby.

- **Osoba narażona:** jakakolwiek osoba, która znajduje się w całości lub w części w strefie niebezpiecznej.

 W trakcie działania należy zachować minimalną odległość od urządzenia w taki sposób, aby nie narażać bezpieczeństwa operatora w nieprzewidzianym przypadku.

Ponadto przez strefy niebezpieczne należy rozumieć /

- Wszystkie miejsca pracy wewnątrz urządzenia

- Wszystkie obszary zabezpieczone specjalnymi systemami ochrony i bezpieczeństwa, takimi jak bariery fotoelektryczne fotokomórek, panele ochronne, blokowane drzwi, ochronna miska olejowa.

- Wszystkie strefy wewnątrz centralek sterujących, szafy elektryczne i skrzynki rozgałęźne.

- Wszystkie strefy wokół działającego urządzenia, gdy nie są przestrzegane

minimalne odległości bezpieczeństwa.

OPRZYRZĄDOWANIE NIEZBĘDNE DO INSTALACJI /

W rozumieniu ogólnym, operator techniczny upoważniony do prawidłowego wykonywania prac instalacyjnych musi wyposażyć się w specjalne urządzenia, takie jak:

- Śrubokręt z rowkiem o wymiarze 3 i 8 mm i średni śrubokręt krzyżakowy
- Regulowany klucz do rur
- Zestaw narzędzi do użycia gazu (przewody rurowe, uszczelki itp.)
- Nożyce dla elektryka
- Zestaw narzędzi do użycia hydraulicznego (przewody rurowe, uszczelki itp.)
- Klucz sześciokątny o wymiarze 8 mm
- Wykrywacz nieszczelności gazu
- Zestaw narzędzi do użytku elektrycznego (kable, skrzynki zaciskowe, gniazda przemysłowe itp.)
- Klucz płaski o wymiarze 8 mm
- Pełny zestaw instalacyjny (przełącznik, gaz itp.).



Oprócz wskazanych narzędzi konieczne jest urządzenie służące do podnoszenia sprzętu; tego typu urządzenie musi spełniać wymogi wszystkich obowiązujących norm dotyczących sprzętu podnośnikowego.

WSKAZÓWKI DOTYCZĄCE RYZYK RESZTKOWYCH / Pomimo wdrożenia zasad „dobrej techniki konstrukcji” i przepisów prawnych regulujących produkcję i handel produktem, nadal występuje „ryzyko resztkowe”, które ze względu na rodzaj urządzenia nie było możliwe do wyeliminowania. Tego typu ryzyka obejmują:



RYZYKO RESZTKOWE PORAZENIA PRĄDEM ELEKTRYCZNYM / Tego typu ryzyko występuje, gdy zachodzi konieczność interwencji na urządzeniach elektrycznych i/lub elektronicznych będących pod napięciem.



RYZYKO RESZTKOWE OPARZENIA / Tego typu ryzyko występuje w razie przypadkowego kontaktu z materiałami o wysokich temperaturach.



RYZYKO RESZTKOWE OPA-

NINIEJSZA INSTRUKCJA JEST WŁASNOŚCIĄ PRODUCENTA I WSZELKIE KOPIOWANIE, NAWET CZĘŚCIOWE JEST ZABRONIONE.

RZENIA PRZY WYLANIU SIĘ MATERIAŁU/ Tego typu ryzyko występuje w przypadku przypadkowego kontaktu z wyciekami materiałów o wysokich temperaturach. Pojemniki przepelnione płynami i/lub ciałami stałymi, które na etapie rozgrzewania zmieniają morfologię (przechodząc ze stanu stałego w stan płynny), mogą, jeśli są używane nieprawidłowo stać się przyczyną oparzenia. Podczas obróbki używane zbiorniki muszą być umieszczone na łatwo widocznych poziomach.



RYZYKO RESZTKOWE ZNGIENIECIA KONCZYŃ /

Tego typu ryzyko występuje w razie przypadkowego kontaktu między częściami na etapie ustawiania, transportu, składowania, montażu i używania urządzenia.



RYZYKO RESZTKOWE

WYBUCHU / Tego typu ryzyko zachodzi przy:

- Występowaniu zapachu gazu w środowisku;
- obsłudze urządzenia w atmosferze zawierającej substancje zagrożone wybuchem;
- użyciu artykułów spożywczych w zamkniętych pojemnikach (jak na przykład puszki i pudełka), jeżeli nie są one przeznaczone do tego celu;
- użyciu z płynami łatwopalnymi (jak na przykład alkohol).



RYZYKO RESZTKOWE POŻARU / Ryzyko to istnieje w przypadku: używania z cieczami/

materiałami łatwopalnymi

NOWOSC! WYJMOWANE DNO /

zob. SEKCJĘ ILLUSTR. – ODN. f) W przewidzianych modelach (wolne dno szafkowe) istnieje możliwość wyjęcia dolnej płaszczyzny celem wykonania prac instalacyjnych i konserwacyjnych (np. inspekcji, połączeń, czyszczenia itp.). Aby wyjąć dno, należy je odkręcić i wysunąć (szczegół A). Aby ponownie ułożyć płytę, należy ją włożyć i przykręcić (Szczegół B).



Jeżeli występują drzwiczki, należy najpierw je zdemontować (zawiasy i mocowanie).



Przed przystąpieniem do wykonania prac zob. „Ogólne informacje dotyczące bezpieczeństwa”.

OBOWIĄZKI – ZAKAZY – PORADY – ZALECENIA



W chwili otrzymania otworzyć opakowanie i sprawdzić, czy maszyna i akcesoria nie uległy uszkodzeniu podczas transportu; jeżeli urządzenie występuje, należy je bezzwłocznie zgłosić przewoźnikowi i nie przystępować do instalacji, lecz zwrócić się do wykwalifikowanego i upoważnionego personelu. Konstruktor nie ponosi odpowiedzialności za szkody powstałe podczas transportu.

BEZPIECZEŃSTWO PODCZAS PRZEMIESZCZANIA



Nieprzestrzeganie instrukcji wskazanych poniżej naraża na ryzyko poważnych urazów.



Operator upoważniony do wykonywania prac związanych z przemieszczaniem i instalacją urządzenia musi zorganizować, jeśli jest to konieczne, „plan bezpieczeństwa”, aby chronić nietykalność osób biorących udział w pracach. Dodatkowo musi on rygorystycznie i skrupulatnie przestrzegać i stosować prawa i normy dotyczące ruchomych zapleczy techniczno- gospodarczych.



Należy upewnić się, że udźwig stosowanych urządzeń podnośnikowych jest dostosowany do podnoszonych ładunków i że są one dobrze utrzymane.



Prace związane z przemieszczaniem należy wykonywać z użyciem urządzeń podnośnikowych o udźwigu dostosowanym do masy urządzeń i zwiększonym o 20%.



Przed przystąpieniem do przemieszczania należy przestrzegać wskazówek podanych na opakowaniu i na urządzeniu.



Przed przystąpieniem do podnoszenia urządzenia należy sprawdzić środek masy.



Aby umożliwić przemieszczanie urządzenia, należy je unieść na minimalną wysokość względem podłoża.



Nie stawać, ani nie przechodzić pod urządzeniem podczas podnoszenia i przemieszczania.

PRZEMIESZCZANIE I TRANSPORT – ZOB. SEKCJĘ ILUSTRACJE – ODNIESIENIE a).



Kierunek zapakowanej maszyny musi zostać zachowany zgodnie ze wskazówkami wskazanymi na piktogramach i zgodnie z napisami znajdującymi się na zewnętrznej stronie opakowania.

1. Ustawić urządzenie podnośnikowe, zwracając uwagę na środek masy podnoszonego ładunku (szczegół B – C).
2. Unieść urządzenie na wysokość pozwalającą na przemieszczenie.
3. Ustawić urządzenie w wybranym stabilnym miejscu.

SKŁADOWANIE / Metody magazynowania materiałów muszą uwzględniać palety, pojemniki, przenośniki, pojazdy, przyrządy i urządzenia podnośnikowe dostosowane w sposób uniemożliwiający uszkodzenia wskutek drgań, ścierania, korozji, temperatury lub innych potencjalnie występujących warunków. Magazynowane części należy okresowo sprawdzać celem sprawdzenia występowania ewentualnych uszkodzeń.

ZDEJMOWANIE OPAKOWANIA



Utylizacja materiałów opakowaniowych jest obowiązkiem dostawcy, który musi wykonać ją zgodnie z prawem obowiązującym w kraju instalacji urządzenia.

1. Zdjąć kolejno górne i boczne kątowniki ochronne.
2. Zdjąć materiał ochronny użyty do opakowania.
3. Unieść urządzenie na niezbędną wysokość i wyjąć łożo.
4. Ustawić urządzenie na ziemi.
5. Usunąć sprzęt wykorzystany do podnoszenia.
6. Usunąć z obszaru prac wszystkie zdjęte materiały.



Po zdjęciu opakowania nie mogą występować naruszenia, wgniecenia lub inne nieprawidłowości.

W przeciwnym razie należy bezwzględnie powiadomić serwis obsługi.

USUWANIE MATERIAŁÓW

OCHRONNYCH / Zewnętrzne części urządzenia są chronione powłoką z folii samoprzylepnej, którą należy usunąć ręcznie po zakończeniu ustawiania. Dokładnie wyczyścić urządzenie, wewnątrz i na zewnątrz, usuwając ręcznie wszystkie materiały chroniące części.



Należy zwrócić uwagę na powierzchnie ze stali nierdzewnej, aby ich nie uszkodzić, a szczególnie należy unikać używania produktów korozyjnych; nie należy używać materiałów ściernych lub ostrych narzędzi.



Nie czyścić urządzenia strumieniem wody pod ciśnieniem, strumieniem bezpośrednim ani parowymi urządzeniami do czyszczenia.



Oplukać powierzchnie wodą pitną wodą i osuszyć je chłonną szmatką lub innym materiałem nieściernym.

CZYSZCZENIE PRZY PIERWSZYM URUCHOMIENIU /

Nałożyć detergent w płynie na całą powierzchnię wnęki do pieczenia za pomocą zwyczajnej parownicy i postępując się ręcznie nieścierną gąbką, dokładnie wyczyścić całą powierzchnię.

Po zakończeniu czynności przepłukać obficie wnękę pieczenia wodą pitną. Spuścić płyn zawierający detergent

i/lub inne zanieczyszczenia do odpowiedniego otworu upustowego.

Po pomyślnym zakończeniu opisanych czynności dokładnie osuszyć wnękę pieczenia nieścierną szmatką. W razie konieczności powtórzyć opisane wyżej czynności, wykonując nowy cykl czyszczenia.

Detergentem i wodą pitną wyczyścić również wyjęte części, a następnie dokładnie je osuszyć. Po zakończeniu czynności ułożyć w specjalnych miejscach poszczególne urządzenia i wyjęte części.

WYRÓWNYWANIE I MOCOWANIE - ZOB. SEKCJĘ ILUSTRACJE - ODNIESIENIE b)

Przygotowane do działania urządzenie należy ustawić w odpowiednim miejscu pracy (zobacz dopuszczalne warunki graniczne działania i warunki środowiskowe).

Wyrównywanie i mocowanie przewiduje: regulację urządzenia jako pojedynczej niezależnej jednostki.

Ułożyć poziomnicę na strukturze (szczegół D).

Wyregulować stopki poziomujące (szczegół E), postępując zgodnie ze wskazówkami podanymi na poziomnicy.



Odpowiednie wypoziomowanie uzyskuje się, regulując poziomnicę i stopki pod względem szerokości i głębokości.

MONTAŻ W „BATERII” - ZOB. SEKCJĘ ILUSTRACJE – ODN. c)

W przewidzianych modelach, wyjąć pokrętła i odkręcić śruby mocujące panel sterowania (szczegół F).



Ściany łatwopalne / minimalna odległość urządzenia od ścian bocznych musi wynosić 10 cm, a od ściany tylnej 20 cm. Jeżeli jest ona mniejsza, odizolować tylne ściany urządzenia materiałem ognioodpor-

nym i/lub izolacyjnym.

Ustawić urządzenia w taki sposób, aby ich boki przylegały idealnie do siebie (szczegół G). Wypoziomować urządzenie zgodnie z poprzednim opisem (szczegół E).

Włożyć śruby w ich obsady i zablokować dwie struktury nakrętkami blokującymi (szczegóły H1-H3).

Ponownie umieścić między urządzeniami zatyczki ochronne (szczegół H2).

W razie konieczności należy powtórzyć

czynności związane z poziomowaniem i mocowaniem pozostałych urządzeń.

KOŃCOWE WKŁADANIE (OPCJA) ZOB. SEKCJĘ ILUSTR. – ODN. c)

Aby włożyć końcówkę, należy ją ustawić i przymocować specjalnymi śrubami na wyposażeniu (szczegół L1).

Po pomyślnym zakończeniu wykonywania opisanych prac ponownie ułożyć we swych miejscach panele sterownicze i pokrętła poszczególnych urządzeń.



PODŁĄCZENIE DO ŹRÓDEŁ ENERGII



Przed przystąpieniem do wykonania prac zob. „Ogólne informacje dotyczące bezpieczeństwa”.



Te prace muszą być wykonane przez wykwalifikowanych i upoważnionych techników, zgodnie z prawami obowiązującymi w danym temacie oraz z użyciem odpowiednich i opisanych materiałów

PODŁĄCZENIE ZASILANIA ELEKTRYCZNEGO

Podłączenie elektryczne musi być wykonane zgodnie z obowiązującymi normami lokalnymi wyłącznie przez upoważniony i kompetentny personel. Przed przystąpieniem do wykonania podłączenia należy sprawdzić dane techniczne wskazane na tabliczce urządzenia oraz dane techniczne podane w niniejszym podręczniku.



Podłączyć urządzenie do rozłącznika izolacyjnego kategorii przepięciowej III.



Wartość odniesienia impedancji systemu powinna wynosić $Z_{ref} 0,193 \Omega$ (**tylko powierzchnia indukcji woka**)



UZIEMIENIE / NIEZBĘDNE jest podłączenie urządzenia do uzziemienia. W tym celu należy podłączyć zaciski oznaczone symbolami znajdującymi się na skrzynce zaciskowej dopływu linii do sprawnego uzziemienia wykonanego zgodnie z lokalnie obowiązującymi normami.

SPECYFICZNE OSTRZEŻENIA /

Bezpieczeństwo elektryczne przedmiotowego urządzenia jest zapewnione tylko wtedy, gdy jest ono prawidłowo podłączone do sprawnego układu uzziemienia, jak wskazano w obowiązujących lokalnych normach dotyczących bezpieczeństwa elektrycznego; producent nie ponosi jakiegokolwiek odpowiedzialności za nieprzestrzeganie tego typu norm dotyczących bezpieczeństwa. Należy sprawdzić ten podstawowy wymóg bezpieczeństwa i w razie wątpli-

wości, poprosić profesjonalny wykwalifikowany personel o przeprowadzenie dokładnej kontroli systemu. Producent nie może ponosić odpowiedzialności za ewentualne szkody spowodowane brakiem uziemienia jednostki.

 **Nie przerywać kabla uziemienia (Żółto-zielonego).**

PODŁĄCZENIA DO RÓŻNYCH SIECI ROZPROWADZAJĄCYCH ELEKTRYCZNYCH / ZOB. SEKCJĘ ILUSTRACJE – ODN.d).

 W razie potrzeby zdjąć panel ochronny skrzynki zaciskowej znajdującej się z tyłu urządzenia.

Urządzenie jest dostarczane do pracy z wartością napięcia podaną na tabliczce znamionowej urządzenia. Każde inne podłączenie należy uważać za nieprawidłowe i tym samym niebezpieczne.

 **OBOWIĄZKOWE** jest przestrzeganie widocznego na płycie przyłączeniowej w pobliżu skrzynki zaciskowej podłączenia przewidzianego przez producenta.

 **ZABRONIONE** jest modyfikowanie okablowania wewnątrz urządzenia.

PODŁĄCZANIE ELEKTRYCZNE KABŁA DO SKRZYNNY ZACISKOWEJ

W razie potrzeby podłączyć kabel zasilający do skrzynki zaciskowej w sposób opisany w części „Podłączenie zasilania elektrycznego” i podany na tabliczce znamionowej. Na schemacie i w tabeli (zob. DANE TECHNICZNE) wskazano możliwe połączenia w zależności od napięcia sieci.

PRZYŁĄCZE DO SYSTEMU „EKWIPOTENCJALNEGO” / ZOB. SEKCJĘ ILUSTRACJE – ODN. e).

Uziemienie ochronne polega na wykonaniu szeregu działań z zachowaniem odpowiedniej roztropności umożliwiającej zapewnienie masom elektrycznym taki sam potencjał uziemienia i unikając sytuacji, w której znalazłyby się one pod napięciem. Celem uziemienia jest zatem zapewnienie, aby masy urządzeń miały taki sam potencjał, jak teren.

Ponadto uziemienie ułatwia automatyczne wzbudzenie wyłącznika różnicowego. Uziemienie ochronne nie dotyczy tylko układu elektrycznego, lecz wszystkich innych układów i metalowych części budynku, od przewodów rurowych po układ hydrauliczny, od belek do układu podgrzewania i tak dalej, w taki sposób, aby cały zakład był bezpieczny również w trakcie ewentualnego piorunu, który mógłby uderzyć w budynek.

 Przed przystąpieniem do czynności zob. „Ogólne informacje dotyczące bezpieczeństwa”.

 Urządzenie musi obejmować system „Ekwipotencjalny” uziemienia, którego sprawność musi być sprawdzona zgodnie z normami obowiązującymi w kraju instalacji.

 Technik-elektryk, który przygotowuje ogólny układ elektryczny musi zapewnić jego zgodność z normą pod względem kontaktów bezpośrednich i pośrednich.

 Technik-elektryk musi postępować w sposób pozwalający na podłączenie wszystkich poszczególnych mas do tego samego potencjału, zapewniając tym samym odpowiedni układ uziemienia „Ekwipotencjalnego” w miejscu, w którym są instalowane różnego typu urządzenia.

 Celem podłączenia urządzenia do układu „Ekwipotencjalnego” pomieszczenia, należy przygotować kabel elektryczny w kolorze żół-

tym/zielonym dostosowany do mocy zainstalowanych urządzeń.

Tabliczka „Ekwipotencjalna” urządzenia zazwyczaj znajduje się na jego panelu, w pobliżu podłączanego systemu. Po jej odszukaniu (zobacz rysunek schematyczny celem prawidłowego umiejscowienia) należy przystąpić do podłączenia.

1. Podłączyć końcówkę kabla elek-

trycznego masy (kabel musi być oznaczony podwójnym żółto/zielonym kolorem) do przeznaczonego w tym celu połączenia „Ekwipotencjalnego” urządzenia (zob. rysunek schematyczny Rys. 1).

2. Podłączyć drugą końcówkę kabla elektrycznego masy do systemu przeznaczonego do podłączenia „Ekwipotencjalnego” miejsca, w którym urządzenie jest instalowane (Rys. 2).

PL



PRACE ZWIĄZANE Z WPROWADZANIEM DO UŻYTKU

5.

OGÓLNE OSTRZEŻENIA



Operatorzy mają obowiązek odpowiedniego zaznajomienia się z treścią niniejszego podręcznika przed wykonaniem jakiegokolwiek pracy, stosując poszczególne przepisy bezpieczeństwa celem zapewnienia bezpiecznego każdego rodzaju wzajemnego oddziaływania typu człowiek-maszyna.



Każda modyfikacja techniczna, która przekłada się na działanie lub na bezpieczeństwo maszyny może być wykonywana tylko przez personel techniczny konstruktora lub przez techników formalnie przez niego upoważnionych. W przeciwnym razie konstruktor nie ponosi jakiegokolwiek odpowiedzialności związanej z modyfikacjami lub szkodami, które mogłyby z nich wyniknąć.



Nawet po odpowiednim zaznajomieniu się z treścią dokumentacji, przy pierwszym użyciu urządzenia należy zasymulować

kilka próbnych czynności, aby szybciej zapamiętać jego główne funkcje np. włączanie, wyłączanie itd.



Urządzenie opuszcza zakład konstruktora po przeprowadzeniu kolaudacji i z typem gazu i zasilania elektrycznego wskazanym na umieszczonej tabliczce.

WPROWADZENIE DO UŻYCIA PRZED PIERWSZYM URUCHOMIENIEM

Po zakończeniu prac związanych z ustawianiem i podłączaniem do sieci energii (wraz z pracami dotyczącymi podłączenia do sieci spustowej, jeżeli przewidziano), należy wykonać szereg czynności, takich jak:

1. Oczyszczenie z materiałów ochronnych (oleje, smary, silikony itp.) wewnątrz i na zewnątrz wnęki do pieczenia. (zob. rozdz. 3 / Usuwanie materiałów ochronnych)
2. Ogólne weryfikacje i kontrole takie jak:
 - Weryfikacja wzbudzenia wyłączników i zasuw sieci (np. wody, elektryczności, gazu, jeśli przewidziano);
 - Weryfikacja spustów (jeśli przewidziano);

- Weryfikacja i kontrola systemów zasysania zewnętrznych dymów/par (gdy przewidziano);
- Weryfikacja i kontrola paneli ochronnych (wszystkie panele muszą być prawidłowo zamontowane)

OPIS SPOSOBÓW ZATRZYMANIA

 W warunkach zatrzymania z powodu nieprawidłowości działania i awarii, w razie bezpośrednio grożącego niebezpieczeństwa, należy obowiązkowo zamknąć wszystkie urządzenia blokujące linie zasilania przed urządzeniem (np. gazowe – wodne – elektryczne).

ZATRZYMANIE Z POWODU NIEPRAWIDŁOWOŚCI DZIAŁANIA

Komponenty bezpieczeństwa / ZATRZYMANIE: W sytuacjach lub okolicznościach, które mogą okazać się niebezpieczne, włącza się element bezpieczeństwa i automatycznie zatrzymuje się wytwarzanie ciepła. Cykl produkcyjny zostaje przerwany w oczekiwaniu na usunięcie przyczyny nieprawidłowości.

PONOWNE URUCHOMIENIE: Po rozwiązaniu niedogodności, która spowodowała uruchomienie komponentu bezpieczeństwa, upoważniony operator techniczny może ponownie uruchomić urządzenie za pomocą specjalnych sterowań.

WŁĄCZENIE PRZY PIERWSZYM URUCHOMIENIU

 Przy pierwszym uruchomieniu i po długim okresie przestoju urządzenia, należy je dokładnie wyczyścić, aby usunąć wszelkie resztki obcego materiału (zob. Usuwanie materiałów ochronnych)

CODZIENNE URUCHAMIANIE

1. Sprawdzić optymalny stan czystości i higieny urządzenia.

2. Sprawdzić prawidłowe działanie systemu ssania w pomieszczeniu.
3. W razie konieczności włożyć wtyczkę urządzenia do specjalnego gniazda zasilania elektrycznego.
4. Otworzyć zamknięcia sieci na kłódki znajdujące się przed urządzeniem (gazowe – wodne – elektryczne).
5. Sprawdzić, czy spust wody (jeżeli obecny) nie jest zablokowany.

Po zakończeniu z powodzeniem opisanych czynności, przystąpić do prac związanych z „Uruchomieniem do produkcji”.



Aby usunąć powietrze z wnętrza przewodu rurowego, wystarczy otworzyć zamknięcie sieci na kłódki, przekręcić, przytrzymując pokrętko urządzenia w pozycji piezoelektrycznej, ustawić płomień (zapałka lub inny) na płomieniu startowym i zacząć na zapalenie się.

WYCOFANIE Z CODZIENNEGO UŻYTKOWANIA /

Po zakończeniu wyżej opisanych czynności należy:

1. Zamknąć zamknięcia sieci na kłódki znajdujące się przed urządzeniem (gazowe – wodne – elektryczne).
2. Sprawdzić, czy kurki wylotowe (jeżeli są obecne) są w pozycji „Zamkniętej”.
3. Sprawdzić, czy stan czystości i higieny urządzenia jest idealny

DŁUGOTRWALE WYŁĄCZENIE Z EKSPLOATACJI /

W razie długotrwałego wyłączenia należy wykonać wszystkie procedury opisane celem codziennego czyszczenia i chronić najbardziej narażone części przed zjawiskami utleniania, postępując w podany niżej sposób:

1. Do czyszczenia części, należy używać letniej, lekko namydlonej wody;
2. Opłukać dokładnie części, nie używać strumieni wody pod ciśnieniem i/ lub strumieni bezpośrednich.

3. Dokładnie osuszyć wszystkie powierzchnie, używając materiału nieściernego;

4. Wszystkie powierzchnie ze stali nierdzewnej przetrzeć szmatką lekko zwilżoną olejem wazelinowym przeznaczonym do kontaktu z żywnością, tworząc na nich warstwę ochronną.

W przypadku urządzenia z drzwiczkami i gumowymi uszczelkami drzwiczki należy pozostawić lekko otwarte,

aby ułatwić wietrzenie i nałożyć talk ochronny na wszystkie powierzchnie gumowych uszczelki.

Należy okresowo wietrzyć urządzenia i pomieszczenia.



Aby upewnić się, że stan techniczny urządzenia jest idealny, co najmniej raz w roku należy poddawać je konserwacji zleconej technikowi upoważnionemu przez serwis techniczny.



WYMIANA KOMPONENTÓW



NALEŻY SKONTAKTOWAĆ SIĘ Z AUTORYZOWANYM SERWISEM I ZAPOZNAĆ SIĘ Z INSTRUKCJĄ TECHNICZNĄ.

USYTUOWANIE GŁÓWNYCH KOMPONENTÓW – ZOB. DZ. ILUSTRACJE – ODN. g).

/ Rozmieszczenie rysunków ma charakter jedynie poglądowy i może ulec zmianie.

1. Pokrętko do włączania i regulacji temperatury płyty
2. Zielona kontrolka
3. Podświetlany czerwony wskaźnik
4. Płyta / Wnęka do pieczenia
5. Szuflada filtra powietrza

Tryb i funkcja pokręteł, przycisków i kontroltek, zob. dz. IL - ODN. g). Opis ma charakter jedynie poglądowy i może ulec zmianie.

① POKRĘTKO TERMOSTATU (ELEKTRYCZNY).

Pełni trzy różne funkcje: 1. Uruchomienie/Zatrzymanie napięcia elektrycznego w obwodzie.

2. Regulacja temperatury roboczej. /
3. Uruchomienie/Zatrzymanie etapu podgrzewania.

② ZIELONA KONTROLKA (ELE):

Wskaźnik podlega zastosowaniu pokrętkła termostatu. Posiada trzy rodzaje sygnalizacji: 1. Stałe świecenie wskazuje prawidłowe działanie.

2. Miganie z **REGULARNĄ CZĘSTOTLIWOŚCIĄ** wskazuje, że urządzenie oczekuje na ustawienie pojemnika w celu rozpoczęcia działania.

3. Miganie z **SZYBKĄ CZĘSTOTLIWOŚCIĄ** wskazuje błąd działania (patrz rozdz. Konserwacja - lista błędów).

③ PODŚWIETLANY CZERWONY WSKAŹNIK (ELE):

Wskaźnik podlega zastosowaniu pokrętkła termostatu. Stałe świecenie wskazuje błąd (patrz rozdz. Konserwacja - lista błędów).

URUCHOMIENIE DO PRODUKCJI



Przed przystąpieniem do czynności, zob. „Ogólne informacje dotyczące bezpieczeństwa / ryzyk resztkowych”



Produkty do przygotowania należy umieścić w odpowiednich pojemnikach wyznaczonych do pieczenia i ustawić prawidłowo na płytach i/lub we wnęce do pieczenia.

WŁĄCZANIE / WYŁĄCZANIE – zob. sek. IL. – ODNIESIENIE h)

Aby rozpocząć procedurę gotowania/pieczenia, należy:

1. Przekręcić pokrętko do żądanej pozycji, aby wyregulować temperaturę roboczą (Rys. 1).

2. Zielony wskaźnik włącza się i wydaje impulsy świetlne w regularnych odstępach (Rys. 1 A).

3. Umieścić pojemnik na środku płyty (patrz. Załadunek/wyładunek produktu).

4. Stałe oświetlenie zielonego wskaźnika sygnalizuje fazę działania (Rys. 1 A)

5. Przekręcić pokrętko do pozycji „Zero” (Rys. 1 B) w celu zatrzymania wytwarzania ciepła.



Prędkość ogrzewania płyt jest ustawiana za pomocą pokrętkła (Pozycje od 0 do 6). Pozycja 6 to maksymalna prędkość nagrzewania.

WKŁADANIE/WYJMOWANIE PRODUKTU - zob. dz. ILUSTRACJE – ODN. i)



Dno naczyń musi być płaskie i wykonane z odpowiedniego materiału.



Dno pojemników musi być płaskie i magnetyzowane (magnes musi być przyczepiony do dna). Używaj odpowiednich garnków wok przeznaczonych dla urządzeń indukcyjnych.





Pojemniki używane do gotowania muszą mieć minimalną średnicę 120 mm.



Wymiary pojemników muszą być odpowiednie do sitodruków wyznaczających strefy gotowania.

 Nie dopuszczać podczas gotowania do stykania się ze sobą sąsiednich garnków.

 Ilość produktu w pojemniku nie może przekroczyć 3/4 objętości pojemnika.

 Przygotowywane produkty do gotowania należy umieścić w specjalnych pojemnikach poza urządzeniem, a następnie prawidłowo umieścić na środku płyty.

Umieścić pojemnik na środku płyty, jak wskazano na sitodruku (Rys. 3).

WYŁĄCZANIE

Po zakończeniu cyklu pracy, przekreślić pokrętki na urządzeniu do pozycji "Zero".

 Urządzenie należy regularnie czyścić i usuwać wszelkie twarde osady i/lub pozostałości spożywcze, zob. rozdział: „Konserwacja”.

 Po każdym zakończonym cyklu pracy, podświetlane wskaźniki muszą być zgaszone.





KONSERWACJA

NAKAZY – ZAKAZY – PORADY

 Przed przystąpieniem do pracy, zob. rozdziały 2 i 5.

 Jeżeli urządzenie jest przyłączone do kominu, rurę odciągową należy wyczyścić zgodnie z przepisami obowiązującymi w danym kraju (W celu uzyskania dodatkowych informacji, należy skontaktować się z instalatorem).

 Niniejsze urządzenie jest używane do przygotowywania produktów przeznaczonych do spożycia. W związku z tym urządzenie i jego otoczenie należy zawsze utrzymywać w czystości. Brak zachowania optymalnych warunków higienicznych może stać się przyczyną przedwczesnego zużycia urządzenia i stwarzać niebezpieczne sytuacje.

 Pozostałości zabrudzeń zgromadzonych przy źródłach ciepła mogą zapalić się podczas normalnego

używania urządzenia, doprowadzając do niebezpiecznych sytuacji. Urządzenie należy regularnie czyścić i usuwać wszelkie osady i/lub pozostałości żywności.

 Oddziaływanie chemiczne soli i/lub octu lub innych substancji zawierających chlorki wraz z upływem czasu może prowadzić do korozji w strefie gotowania/pieczenia. Jeśli dochodzi do kontaktu urządzenia ze wskazanymi substancjami, należy je dokładnie umyć właściwym detergentem, należyście spłukać oraz starannie wysuszyć.

 Należy zwrócić uwagę, aby nie uszkodzić powierzchni ze stali nierdzewnej, a w szczególności unikać używania produktów żrących; nie należy używać materiałów ściernych ani ostrych narzędzi.

 Detergent do czyszczenia płyty do gotowania musi mieć określone



cechy chemiczne: pH wyższe niż 12, brak chlorków/amoniaku, lepkość i gęstość podobne do wody. Do zewnętrznego i wewnętrznego czyszczenia urządzenia należy używać nieagresywnych produktów (Używać dostępnych na rynku detergentów wskazanych do czyszczenia stali, szkła, emalii).

 Należy uważnie przeczytać wskazówki zamieszczone na etykiecie używanych produktów, stosować wyposażenie ochronne odpowiednie do wykonywanych czynności (zob. środki ochronne wskazane na etykiecie na opakowaniu).

 Niezwłocznie oczyścić płytę, za pomocą specjalnego przyrządu (skrobaczka do szkła), z ewentualnych artykułów spożywczych zawierających cukier, aby zapobiec nieprawidłowemu działaniu płyty.

 Oddalić od działającej płyty tworzywa, takie jak arkusze folii aluminiowej i plastikowe pojemniki, aby zapobiec nieprawidłowemu stanowi urządzenia.

 Uważać podczas użytkowania: szklany blat. **Nie używać szklanego blatu jako podparcia.**

 Stosować pojemniki z czystym dnem, aby nie uszkodzić powierzchni płyt i zapobiec sytuacji, w której nie będą one zdadne do użycia.

 W przypadku długich okresów bezczynności, oprócz odłączenia wszystkich linii zasilających, należy dokładnie wyczyścić wszystkie wewnętrzne i zewnętrzne części urządzenia.

 Zaczekać, aż temperatura urządzenia i wszystkich jego części spadnie, aby nie doprowadzić do oparzenia operatora.

CODZIENNE CZYSZCZENIE CZĘŚCI ZE STALI /



Używając zwyczajnego spryskiwacza, rozpylić detergent na całej powierzchni, a następnie ręcznie gąbką, która nie spowoduje zadrapania powłoki, dokładnie oczyścić całą powierzchnię. Po zakończeniu pracy spłukać zbiornik do gotowania wodą pitną (nie używać strumieni wody pod ciśnieniem, strumieni bezpośrednich ani parowych urządzeń do czyszczenia). Po prawidłowym zakończeniu opisanych czynności dokładnie osuszyć całą powierzchnię ściereczką, która nie powoduje zarysowań. W razie konieczności powtórzyć opisane wyżej czynności, wykonując nowy cykl czyszczenia.

CODZIENNE CZYSZCZENIE CZĘŚCI ZE SZKŁA /



Usunąć wszystkie przedmioty z płyty (nie używać strumieni wody pod ciśnieniem, strumieni bezpośrednich ani parowych urządzeń do czyszczenia). Rozpylić za pomocą specjalny waporyzatora detergent do na całej powierzchni i dokładnie oczyścić moką ściereczką.

Po wykonaniu opisanych czynności dokładnie osuszyć zbiornik do gotowania nieścierną szmatką. W razie konieczności powtórzyć opisane wyżej czynności, wykonując nowy cykl czyszczenia.

CZYSZCZENIE FILTRA POWIETRZA /



Odcłączyć każdy rodzaj zasilania. Odkręcić szufladę i wysunąć ją. Zdjąć kratkę i wyjąć z komory filtr. Filtr umyć wodą pitną przy użyciu nieściernego i nieżrącego materiału w celu usunięcia wszelkich pozostałości. Ostrożnie wysuszyć. **Po zakończeniu czynności filtr i kratkę zamontować w odpowiednich miejscach.** Zamknąć szufladę, dociskając do oporu i umocować ją na panelu sterowania.



Umieścić części w odpowiednich pozycjach i w dobrej kolejności.

CZYSZCZENIE PRZED DŁUGOTRWAŁYM WYŁĄCZENIEM



W razie długotrwałego wyłączenia, należy wykonać wszystkie procedury opisane w codziennym czyszczeniu. Po zakończeniu czynności części stalowe należy zabezpieczyć przed korozją, jak podano poniżej.



Do czyszczenia części, należy używać letniej, lekko namydlonej wody; Opłukać dokładnie części, nie używać strumieni wody pod ciśnieniem i/lub strumieni bezpośrednich. Dokładnie osuszyć wszystkie powierzchnie, używając materiału nieściernego. Wszystkie powierzchnie ze stali nierdzewnej przetrzeć miękką szmatką lekko zwilżoną olejem wazelinowym przeznaczonym do kontaktu z żywnością, tworząc na nich warstwę ochronną.

Dla części szklanych, za pomocą wilgotnej ściereczki rozprawić warstwę ochronnego wosku przeznaczonego dla danego tworzywa.

Aby zakończyć czynności patrz rozdz. 5 / Wyłączenie

Należy okresowo wietrzyć urządzenie i pomieszczenia.

TAB. PODSUMOWUJĄCA / CZĘSTOTLIWOŚĆ / ROZWIĄZYWANIE PROBLEMÓW



Przed rozpoczęciem czynności zob. rozdział 2 „Zadania i umiejętności”



Gdy dojdzie do uszkodzenia, operator typu zwyczajnego, wykonuje pierwsze wyszukiwanie i jeśli posiada na to uprawnienia, usuwa przyczyny nieprawidłowości i przywraca prawidłowe działanie urządzenia.



Jeżeli nie można rozwiązać przyczyny problemu, należy wyłączyć urządzenie, odłączyć je od sieci elektrycznej i odciąć wszystkie źródła zasilania, a następnie skontaktować się z upoważnionym serwisem technicznym.



Upoważniony konserwator techniczny podejmuje działanie, gdy operator nie był w stanie znaleźć przyczyny problemu lub gdy przywrócenie prawidłowego działania urządzenia wymaga czynności, do których wykonania operator nie jest uprawniony.



Jeśli przewód zasilający jest uszkodzony, należy skontaktować się z autoryzowanym serwisem technicznym w celu jego wymiany.

CZYNNOŚCI DO WYKONANIA		CZĘSTOTLIWOŚĆ
	Czyszczenie urządzenia	Codziennie
	Czyszczenie płyt	Codziennie
	Czyszczenie filtra powietrza	Raz w tygodniu
	Czyszczenie przy pierwszym uruchomieniu	Przy dostawie po zainstalowaniu
	Czyszczenie komina	W razie konieczności – Raz w roku
	Kontrola potencjometru	Przy dostawie i zainstalowaniu - Raz w roku
	Kontrola przewodu zasilania	Przy dostawie i zainstalowaniu - Raz w roku

LISTA BŁĘDÓW

 O wykryciu usterek informują podświetlany czerwony wskaźnik i zielona lampka kontrolna (patrz. Informacje ogólne i dotyczące bezpieczeństwa - Funkcje pokręteł i przycisków). Czas trwania i częstotliwość migania zielonego wskaźnika odpowiada jednemu rodzajowi błędu. Przykłady:

a) BŁĘDY GENERATORA / PRZYKŁAD E1 → 04





b) BŁĘDY KONTROLI CYFROWEJ / PRZYKŁAD E2 → 03

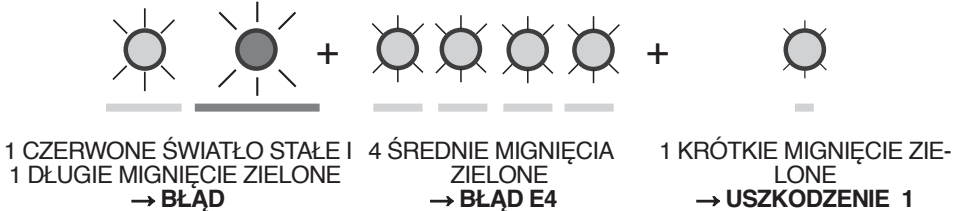

c) ERRORI MODULO DELLA BOBINA / PRZYKŁAD E4 → 01



 Jeśli po włączeniu urządzenia włączy się czerwona kontrolka, należy podjąć próbę rozwiązania problemu przy pomocy informacji zawartych w tej tabeli.

PROBLEM	PRZYCZYNA	ROZWIĄZANIE
 ŚWIATŁO CZERWONE	- Błąd autodiagnostyki/inicjalizacji.	- Zresetować urządzenie / Ustawić pokrętko w pozycji „zero” (wyłączyć), odczekać 5 minut i włączyć ponownie.
	- Pusty pojemnik.	- Wyjąć pojemnik i wyłączyć.
	- Zanieczyszczony filtr powietrza.	- Wyczyścić filtr powietrza (zob. rozdz. Konserwacja/czyszczenie filtra powietrza)

 Gdy w urządzeniu włączą się podświetlone wskaźniki, należy spróbować rozwiązać problemy za pomocą niniejszej tabeli.

NINIEJSZA INSTRUKCJA JEST WŁASNOŚCIĄ PRODUCENTA I WSZELKIE KOPIOWANIE, NAWET CZĘŚCIOWE JEST ZABRONIONE.

KODY BŁĘDÓW GENERATORA MOD1 (E1)

USTERKA	PROBLEM	PRZYCZYNA	ROZWIĄZANIE
E1 → 01	Błąd inicjalizacji	Uszkodzone kable magistrali LIN lub CAN.	Sprawdź okablowanie
		Uszkodzony potencjometr	Wymień potencjometr
		Uszkodzony moduł cewki	Wymień moduł cewki
		Błąd wewnętrzny generatora MOD1	Skontaktuj się z autoryzowanym serwisem pomocy technicznej
E1 → 02	Nadmierna temperatura w wewnętrznym radiatorze	Zatkany kanał powietrza lub filtr powietrza	Wyczyścić filtr/kanał powietrza
		Uszkodzony wentylator	Wymienić wentylator
		Błąd wewnętrzny	Skontaktować się z obsługą klienta
E1 → 03	Nadmierna temperatura wewnątrz generatora	Zbyt wysoka temperatura otoczenia	Obniżyć temperaturę otoczenia
		Uszkodzony wentylator	Wymienić wentylator
		Błąd wewnętrzny	Skontaktować się z obsługą klienta
E1 → 04	Błąd przydziału	Źle skonfigurowane selektory.	Sprawdzić i skorygować konfigurację
E1 → 05	Nadmierny prąd w cewce	Uszkodzona cewka	Sprawdzić rezystancję cewki, w razie potrzeby wymienić
		Uszkodzony generator	Skontaktować się z obsługą klienta
E1 → 06	Nadmierne napięcie w obwodzie DC cewki	Zbyt wysokie napięcie sieciowe	Sprawdzić napięcie sieciowe
		Sprężenie między 2 cewkami z powodu nieodpowiedniego naczynia	Stosować zalecane naczynia
E1 → 07	Zbyt niskie napięcie	Przepalony bezpiecznik sieciowy/brak fazy	Sprawdzić obecność wszystkich 3 faz
		Zbyt niskie napięcie sieciowe	Sprawdzić sieć
E1 → 08	Nie wykryto prądu w cewce	Cewka uszkodzona lub niewłaściwie podłączona	Sprawdzić podłączenie cewki i sprawdzić jej rezystancję
		Uszkodzony generator	Skontaktować się z obsługą klienta
E1 → 09	Nadmierny prąd w cewce	Nieodpowiednie naczynie	Stosować zalecane naczynia
		Nieprawidłowa lub uszkodzona cewka	Sprawdzić cewkę, w razie potrzeby wymienić

PL

USTERKA	PROBLEM	PRZYCZYNA	ROZWIĄZANIE
E1 → 10	Błąd wewnętrzny	Błąd wewnętrzny w generatorze MOD1	Skontaktować się z obsługą klienta
E1 → 11/12	Błąd komunikacji magistrali LIN	Uszkodzony kabel magistrali LIN	Wymień uszkodzony kabel
		Uszkodzony użytkownik LIN (np. potencjometr LIN)	Wymień potencjometr
E1 → 13	Błąd w module cewki	Uszkodzony identyfikator cewki/nieprawidłowo połączony	Sprawdź/wymień identyfikator cewki
		Uszkodzony moduł cewki	Wymień moduł cewki
E1 → 14	Brak komunikacji z modułem cewki	Uszkodzone okablowanie magistrali CAN	Sprawdź i wymień okablowanie
		Uszkodzony moduł cewki	Wymień moduł cewki
E1 → 15	Brak komunikacji ze strefą gotowania	Nieprawidłowo skonfigurowane selektory adresów	Sprawdź i skoryguj konfigurację
E1 → 16	Błąd magistrali CAN	Uszkodzony kabel magistrali CAN -	Wymień uszkodzone okablowanie
		Zakłócenia w magistrali CAN spowodowane brakiem uziemienia.	Sprawdź prawidłowe uziemienie połączeń
		Zaciski magistrali CAN nie są prawidłowo podłączone.	Sprawdź połączenia terminala magistrali CAN
E1 → 17	Niekompatybilne wersje urządzeń LIN	Potencjometr z przestarzałym oprogramowaniem	Użyj potencjometru z wyświetlaczem F120.0.1.0 lub Wyż.
E1 → 18	Błąd wewnętrzny	Błąd wewnętrzny w generatorze MOD1	Skontaktować się z obsługą klienta
E1 → 19	Błąd wewnętrzny	Błąd wewnętrzny w generatorze MOD1	Skontaktować się z obsługą klienta
E1 → 20	Błąd kalibracji w wykrywaniu szalki	Kalibracja panwi została wykonana nieprawidłowo.	Powtórz operację kalibracji
E1 → 23	Błąd wyłączenia magistrali CAN	Magistrala CAN została wyłączona z powodu krytycznego błędu innego komponentu	Sprawdź inne komponenty pod kątem kodów błędów i najpierw usunąć inne błędy
E1 → 26	Temperatura IGBT >140°C	Zbyt wysoka temperatura otoczenia	Odczekać aż generator ostygnie, obniżyć temperaturę otoczenia
		Zatkany filtr powietrza lub otwory wentylacyjne	Sprawdź filtr powietrza i otwory wentylacyjne
		Zablokowany lub uszkodzony wentylator	Sprawdź wentylator, wymień wentylator

PL

CYFROWE KOMUNIKATY O BŁĘDACH STEROWANIA (E2).

USTERKA	PROBLEM	PRZYCZYNA	ROZWIĄZANIE
E2 → 02	Integralność potencjometru.	Uszkodzony potencjometr.	Skontaktować się z autoryzowanym serwisem technicznym.
E2 → 03	Utrata kontroli z obu stron.	Jeden z węzłów po jednej z dwóch stron jest uszkodzony.	
E2 → 05	Otwarte połączenie LIN Bus.	Brak wykrywania komunikacji.	
E2 → 06	Konflikt LIN Bus.	Konflikt adresu.	
E2 → 10	- Okablowanie przerwane. - Błędny ID.	- Wadliwe połączenie między klawiaturą a generatorem. - Sterowanie cyfrowe ma niewłaściwy ID.	
E2 → 14	Napięcie zasilania.	Problem z napięciem zasilania klawiatury.	
E2 → 20	Zgodność wersji LIN.	Wersja LIN nie jest zgodna.	
E2 → ∞∞	Nieznany błąd.	Wystąpił błąd, którego przyczyna nie jest znana.	

KODY BŁĘDÓW MODUŁU CEWKI (E4).

USTERKA	PROBLEM	PRZYCZYNA	ROZWIĄZANIE
E4 → 01	Błąd inicjalizacji	Konfiguracja systemu nie jest prawidłowa	Sprawdzić konfigurację systemu zgodnie z instrukcją instalacji
		Uszkodzone okablowanie magistrali LIN/CAN	Sprawdzić okablowanie
		Potencjometr uszkodzony	Sprawdź i wymień potencjometr
E4 → 02/03	Nadmierna temperatura w cewce	Nadmierna temperatura cewki	Wyłączyć strefę gotowania, zdjęć naczynia i odczekać do ostygnięcia strefy gotowania
		Uszkodzony czujnik temperatury cewki	Wymienić czujnik temperatury cewki
E4 → 04	Błąd przydziału	Przełączniki DIP-switch do ustawiania adresów błędnie skonfigurowane	Sprawdzić i skorygować konfigurację
E4 → 05/06	Błąd czujnika temperatury zewnętrznej	Uszkodzone okablowanie do czujnika temperatury zewnętrznej	Sprawdzić i wymienić okablowanie
		Uszkodzony czujnik temperatury zewnętrznej	Wymienić czujnik temperatury zewnętrznej

NINIEJSZA INSTRUKCJA JEST WŁASNOŚCIĄ PRODUCENTA I WSZELKIE KOPIOWANIE, NAWET CZĘŚCIOWE JEST ZABRONIONE.

USTERKA	PROBLEM	PRZYCZYNA	ROZWIĄZANIE
E4 → 07	Zbyt wysoka temperatura otoczenia	Zbyt wysoka temperatura otoczenia	Obniżyć temperaturę otoczenia wokół modułu cewki
E4 → 08	Brak identyfikatora cewki	Identyfikator cewki nie jest podłączony do modułu cewki	Podłączyć identyfikator cewki
E4 → 09/10	Błąd wewnętrzny	Błąd wewnętrzny w module cewki	Wymienić moduł cewki
E4 → 11	Błąd magistrali CAN	Uszkodzony kabel magistrali CAN	Wymień uszkodzony kabel
		Zakłócenia w magistrali CAN spowodowane brakiem uziemienia.	Sprawdź prawidłowe uziemienie połączeń
		Zaciski magistrali CAN nie są prawidłowo podłączone	Połącz prawidłowo zaciski z magistralą.
E4 → 12	Błąd komunikacji strefy gotowania	Nieprawidłowo skonfigurowane selektory	Sprawdź i skoryguj konfigurację
E4 → 13	Błąd komunikacji	Uszkodzone okablowanie magistrali CAN	Sprawdź i wymień okablowanie
		Uszkodzony moduł cewki	Wymienić moduł cewki
E4 → 14	Błąd wewnętrzny	Uszkodzony generator	Wymienić generator
E4 → 15	Błąd komunikacji	Uszkodzone okablowanie magistrali CAN	Sprawdź i wymień okablowanie
		Uszkodzony moduł cewki	Wymienić moduł cewki

ROZWIĄZYWANIE PROBLEMÓW



Gdy urządzenie nie działa prawidłowo, należy spróbować rozwiązać niewielkie problemy z pomocą niniejszej tabeli.

NIEPRAWIDŁOWOŚĆ	MOŻLIWA PRZYCZYNA	DZIAŁANIE
Niewystarczające ogrzewanie strefy gotowania.	Nieodpowiedni pojemnik (np. aluminiowy).	Stosować odpowiednie pojemniki (zob. Instrukcje użytkownika – Załadunek/ wyładunek produktu).
Ciągłe ogrzewanie strefy gotowania przy maksymalnej mocy.	Uszkodzony przełącznik pokręta.	Skontaktować się z autoryzowanym serwisem technicznym.
Pusta strefa gotowania zaczyna działać.	Uszkodzony czujnik wykrywania garnka.	Skontaktować się z autoryzowanym serwisem technicznym.
Małe metalowe przedmioty są podgrzewane.	Uszkodzony czujnik wykrywania garnka.	Skontaktować się z autoryzowanym serwisem technicznym.
Strefa gotowania nie jest podgrzewana.	Ø pojemnika mniejsza niż 12 cm. / Nieodpowiedni pojemnik.	Stosować odpowiednie pojemniki (zob. Instrukcje użytkownika – Załadunek/ wyładunek produktu).
Urządzenie nie reaguje.	Uszkodzony generator.	Skontaktować się z autoryzowanym serwisem technicznym.
Po włączeniu bezpieczniki przepalają się.	Nieodpowiednia linia elektryczna. / Zwarcie w generatorze.	Skontaktować się z autoryzowanym serwisem technicznym.
Wysoka temperatura generatora.	Wyczyścić/wymienić filtr powietrza.	Wyczyścić/wymienić filtr powietrza.
Zadziałanie czujnika temperatury strefy gotowania.	Pusty pojemnik.	Wyłączyć urządzenie (obrócić pokręta w pozycję „zero”) / Wyjąć pojemnik / Poczekać na ostygnięcie urządzenia / Skontaktować się z autoryzowanym serwisem technicznym.



Jeżeli nie można rozwiązać przyczyny problemu, należy wyłączyć urządzenie i zakręcić wszystkie kurki zasilania, a następnie skontaktować się z upoważnionym serwisem technicznym



WYCOFANIE Z UŻYCIA I DEMONTAŻ URZĄDZENIA



Obowiązuje likwidacja materiałów z zastosowaniem procedury prawnej obowiązującej w kraju likwidacji urządzenia

ZGODNIE z Dyrektywami (zobacz Sekcję nr. 0.1) z Dyrektywą (patrz n. 0,1 pkt), dotyczącymi ograniczenia stosowania niebezpiecznych substancji w urządzeniach elektrycznych i elektronicznych, jak również usuwania odpadów. Symbol przekreślonego kosza na śmieci znajdujący się na urządzeniu lub na opakowaniu wskazuje, że produkt po zakończeniu swego życia eksploatacyjnego, należy zgromadzić oddzielnie od śmieci. Selektywna zbiórka tego urządzenia po zużyciu, jest zorganizowana jest organizowana i zarządzana przez producenta. Użytkownik, który będzie chciał pozbyć się tego urządzenia, musi skontaktować się z producentem i postępować zgodnie z systemem, który został przez niego zastosowany, aby umożliwić selektywną zbiórkę zużytego urządzenia po zakończeniu jego żywotności eksploatacyjnej. Odpowiednia selektywna zbiórka przed następującym wysłaniem urządzenia do recyklingu, obróbki i likwidacji kompatybilnej ze środowiskiem, przyczynia się do uniknięcia możliwych negatywnych wpływów na środowisko i na zdrowie i sprzyja ponownemu zastosowaniu i/lub recyklingowi materiałów, z których składa się urządzenie. Bezprawna likwidacja produktu przez posiadacza powoduje nałożenie sankcji administracyjnych przewidzianych przez obowiązujące normy.

Wyłączenie z eksploatacji i rozbiórka urządzenia musi być wykonywana przez wyspecjalizowany personel, zarówno elektryczny, jak i mechaniczny, który jest zobowiązany do noszenia specjalnych urządzeń ochronny indywidualnej, takich jak odzież odpowiednia dla wykonywanych operacji, rękawic ochronnych, obuwia przeciw wypadkowego, kasków i okularów ochronnych.



Przed przystąpieniem do demontażu należy zorganizować wokół urządzenia wystarczająco obszerną i uporządkowaną przestrzeń, umożliwiając tym samym wszystkie ruchy w sposób pozwalający na wszelkie ruchy bez występowania zagrożeń

KONIECZNE jest:

- Odcięcie napięcia od sieci elektrycznej.
- Odłączenie urządzenia od sieci elektrycznej.
- Usunięcie kabli elektrycznych na wyściu z urządzenia.
- Zakręcenie kurka wprowadzającego wodę (zaworu sieciowego) od sieci wodnej.
- Odłączenie i usunięcie przewodów rurowych układu wodnego od urządzenia.
- Odłączenie i usunięcie odprowadzających przewodów rurowych układu wodnego od urządzenia spuszczonego szare wody.



Po tego typu czynności wokół urządzenia może powstać zmoczona strefa, dlatego też przed przystąpieniem do dodatkowych prac należy osuszyć zmoczone miejsca

Po przywróceniu stanu strefy roboczej w wyżej opisany sposób należy:

- Zdemontować panele ochronne.
- Zdemontować główne części urządzenia.
- Oddzielić części urządzenia w zależności od ich rodzaju (np. materiały metalowe, elektryczne itp.) i przekazać je do centrów selektywnej zbiórki odpadów.

UTYLIZACJA ODPADÓW



Na etapie użytkowania i konserwacji, należy unikać rozrzucania zanieczyszczających produktów (oleje, smary, itd.) i zadbać o selektywną zbiórkę w zależności od składu różnych materiałów i zgodnie z przepisami obowiązującymi w danej kwestii.

Bezprawna utylizacja odpadów jest karana sankcjami regulowanymi przez przepisy obowiązujące na terytorium, w którym miało popełniono dane wykroczenie.

11. IDENTIFICAZIONE DOC / IDENTIFICATION DOC

CODICE - CODE - CODE - CÓDIGO - KOD - КОД - KODE	N° 205955
EDIZIONE - EDITION - EDITION - EDICIÓN - AUSGABE - EDIÇÃO - WYDANIE - EDITIE - UTGAVE - UTGÅVA- KIA- DÁS	Rev. 00 - 09/2022
TIPO DI DOCUMENTO - TYPE OF DOCUMENT - TYPE DE DOCUMENT - TIPO DE DOCUMENTO - DOKUMENTTYP - TIPO DE DOCUMENTO - TYP DOKUMENTU - DOCUMENT- TYPE - ТИП ДОКУМЕНТА - TYPE DOKUMENT - TYP AV DOKUMENT	M.I.U. / manuale di installazione e uso / installation and user manual
MODELLO - MODEL - MODÈLE - MODELO - MODELL - МОДЕЛЬ - MODELL- MODELL	ELE /
ANNO - YEAR - ANNÉE - AÑO - ANO - ROK - JAAR - ГОД - BYGGEÅR - ÅR - ÉVE	2022
CONFORMITÀ - CONFORMITY - CONFORMITÉ - CONFORMIDAD - KONFORMITÄT - CONFORMIDADE - ZGODNOŚĆ - CONFORMITEIT - MEGFELELÉSÉRT	CE

TARGA DI IDENTIFICAZIONE - IDENTIFICATION PLATE

A - Indirizzo Costruttore - Manufacturer's Address

B - Apparecchiatura Elettrica - Electrical Appliance

C - Apparecchiatura Gas - Gas Appliance

A	MADE IN EU COMMERCIAL COOKING EQUIPMENT	CE
	REA 1523814 ITALY	
V	MODEL MAG MAG	B
kW	SE NO.	
Hz	NUM. DR	

A	Mod.	SN° DR					
	V	Hz	kW	Type			
Cat.	ES-IE	PT	PL	FR-BE	NL	MT-CY	AT-CH
	I2H3+	I2H3+	I2E3P	I2E+3+	I2L3P	I3/BP	I2H3BP
Pn (mbar)	20,29/37	20,29/37, 50/67	20,37	20/25, 29/37	25,37, 50	30	20,50
Cat.	LU	NO-EE-LT-SK-SI-TR	DE	AL-IS-DK-FIO-SE-BG	LV		
	I2E3P	I2H3BP	I2H3BP	I2H3BP	I2H		
Pn (mbar)	20,37, 50	20,20, 30	20,20, 30	20,30	20		
C	On IPX	kW	m³/h	G30	Kg/h		
	EN203-10894	PIN.N° BL2792	G25	m³/h	G31	Kg/h	

0.1 NORMATIVE / STANDARDS OF REFERENCE

/ Dir. 2014/35/EU (LVD) / EN 62233:2008; EN 60335-2-36:2003 / EN 60335-1:2012 / A11:2014 / EN 60335-2-36/A1:2005 + A2:2008

/ Dir. 2014/30/EU (EMC) / EN 55014-1:2006 + A1:2009 + A2:2011/ EN55014-2:1997 + A1:2001 + A2:2008 / EN61000-3-2:2006 + A1:2009 + A2:2009 / EN61000-3-3:2008 / EN55011:2007; A2

/ Dir. 2011/65/EU (ROHS II) / Dir. 2012/19/EU (WEEE)

/ TECHNICAL DATA

MOD.	Dim. (cm)	Pot. (kW)	Tipo di alimentazione /		Tot. (kW)	Peso (kg)
			400 V ~ 3 50-60 Hz			
			Ass A/F	n. cavi x mm ²		
MOD.	Dim. (cm)	Power (kW)	Power supply		Tot. (kW)	Weight (kg)
			400 V ~ 3 50-60 Hz			
			Ass A/F	n. cables x mm ²		
SU ARMADIO / ON CUPBOARD						
IN74A-M1	40x73x85	2X3,5	10	4X4	7	53
IN77A-M1	70x73x85	4X3,5	21	4X4	14	76
IN94A-M1	40x90x85	2X5	15	4X4	10	100
IN98A-M1	80x90x85	4X5	29	4X4	20	200
TOP						
IN74T-M1	40x73x25	2X3,5	10	4X4	7	38
IN77T-M1	70x73x25	4X3,5	21	4X4	14	61
IN94T-M1	40x90x25	2X5	15	4X4	10	58
IN98T-M1	80x90x25	4X5	29	4X4	20	83

***compreso di ferrite / vd. immagine d) - Part.A);** including ferrite / see image d) - Detail A); incluant la ferrite / v. image d) - Dét.A); incluye ferrita/véase la imagen d) - Part.A); inklusive Ferrit / s. Abbildung d) - Teil A); incluindo ferrite / veja a imagem d) - Part.A); inclusief ferrietkraal / zie afbeelding d) - Det.A); łącznie z ferrytem / zob. ilustracja d) - Detal A); имеется ферритовый электромагнитный фильтр / см. рис. d) - Часть A); inkludert ferritt-klemme / se bilde d) - Det.A)

TENSIONE DI ALIMENTAZIONE NOMINALE:







A) 400 V ~ 3 50/60 Hz. N.B.: La potenza assorbita con 400V ~ 3 50/60 Hz è circa 8% inferiore. La potenza assorbita con 400 V ~ 3 50/60 Hz è circa 8% superiore.

RATED SUPPLY VOLTAGE:

A) 400 V ~ 3 50/60 Hz. N.B.: The power absorbed with 400 V ~ 3 50/60 Hz is about 8% lower. The power absorbed with 400 V ~ 3 50/60 Hz is about 8% lower.



ON TOP / ON CUPBOARD

LEGENDA SIMBOLI / LEGEND					
	INGRESSO GAS / GAS INLET (EN 10226-1) Ø M 1/2"		INGRESSO ACQUA / WATER INLET Ø M 1/2"		ATTACCO EQUIPOTENZIALE / EQUIPOTENTIAL
	ALIMENTAZIONE ELETTRICA / POWER SUPPLY		SCARICO ACQUA / OLII WATER / OILS DRAIN		REGOLAZIONE PIEDINI / FEET ADJUSTMENT (h 0/+50) / TOP VERSION (h 0/+5)

IN7...

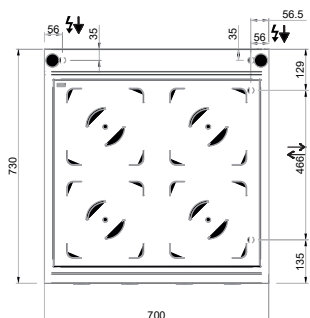
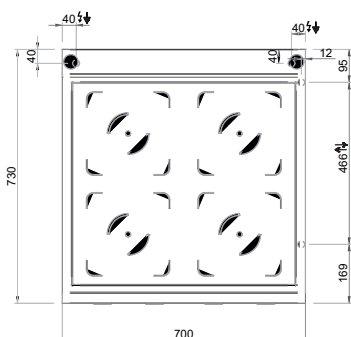
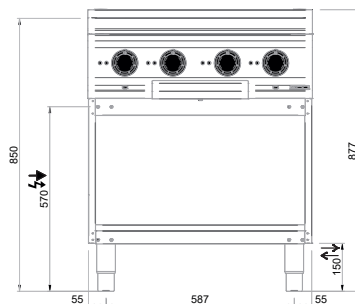
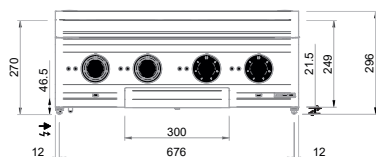
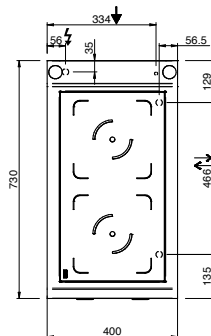
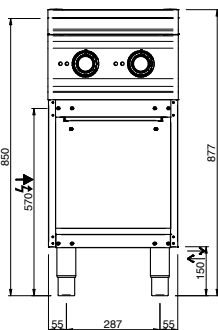
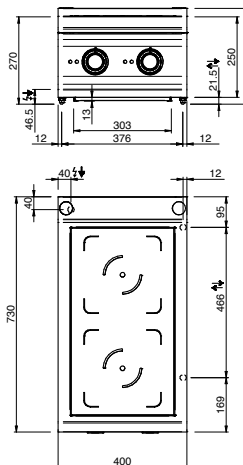

ON TOP / ON CUPBOARD

LEGENDA SIMBOLI / LEGEND



INGRESSO GAS / GAS INLET
(EN 10226-1) Ø M 1/2"



INGRESSO ACQUA /
WATER INLET Ø M 1/2"



ATTACCO EQUIPOTENZIALE /
EQUIPOTENTIAL



ALIMENTAZIONE ELETTRICA /
POWER SUPPLY



SCARICO ACQUA / OLII
WATER / OILS DRAIN





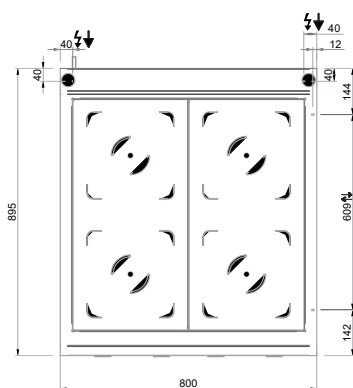
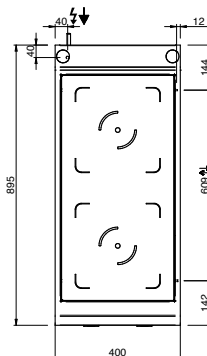
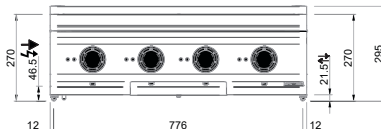
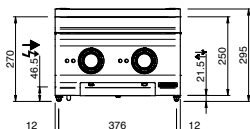

REGOLAZIONE PIEDINI /
FEET ADJUSTMENT (h 0/+50)
/ TOP VERSION (h 0/+5)

IN9...



ON TOP / ON CUPBOARD

LEGENDA SIMBOLI / LEGEND					
	INGRESSO GAS / GAS INLET (EN 10226-1) Ø M 1/2"		INGRESSO ACQUA / WATER INLET Ø M 1/2"		ATTACCO EQUIPOTENZIALE / EQUIPOTENTIAL
	ALIMENTAZIONE ELETTRICA / POWER SUPPLY		SCARICO ACQUA / OLII WATER / OILS DRAIN		REGOLAZIONE PIEDINI / FEET ADJUSTMENT (h 0/+50) / TOP VERSION (h 0/+5)

IN9...

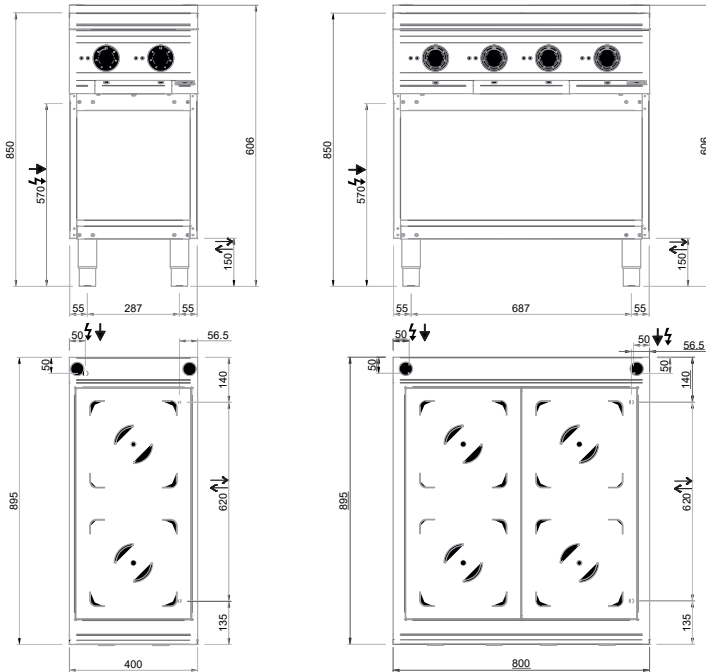

SCHEMA ELETTRICO - WIRING DIAGRAM

SUPPLY CONNECTION BETWEEN TERMINAL BLOCK AND GENERATORS

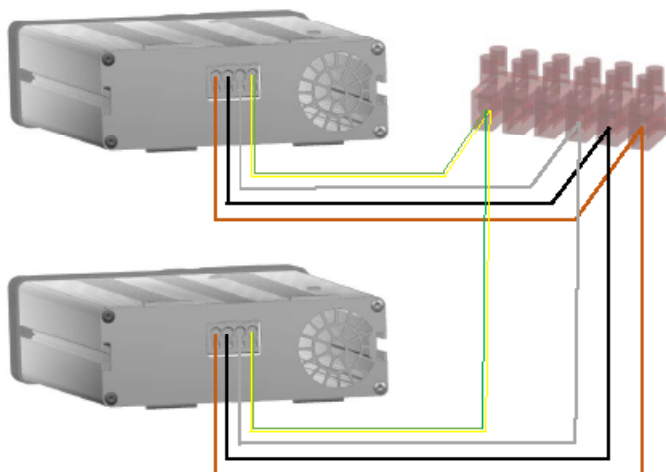

**ELECTRIC CONNECTION BETWEEN INDUCTORS AND GENERATORS ADDRESS ALLOCATION
IN74-94**

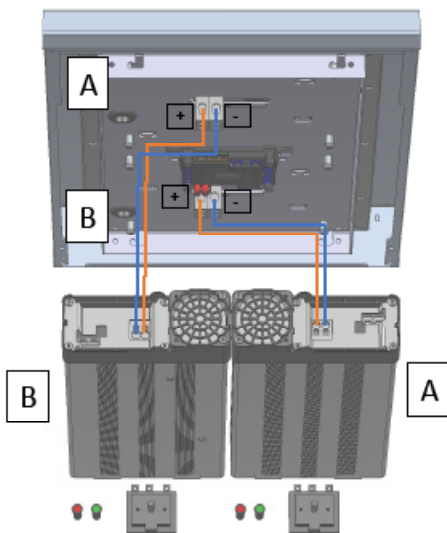

Electric terminals allocation on generator side:



Electric terminals allocation on the coil side:



The wire marked with 2 cable ties is the minus terminal; the wire marked with 1 cable tie is the plus terminal.

**ELECTRIC CONNECTION BETWEEN INDUCTORS AND GENERATORS ADDRESS ALLOCATION
IN77-98**

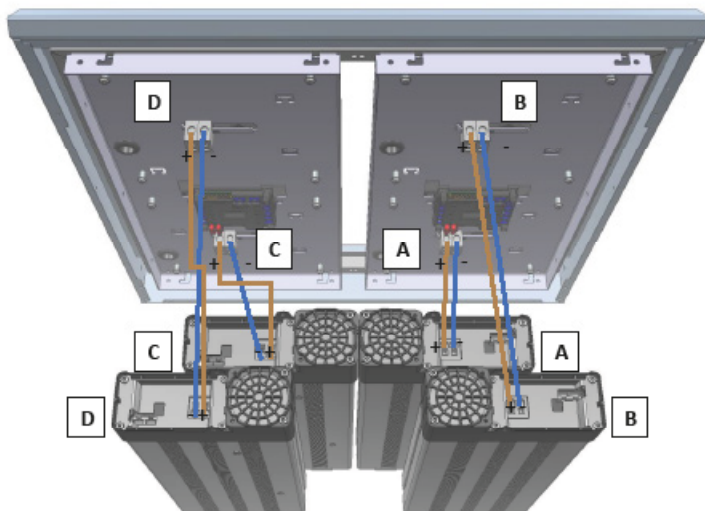

Electric terminals allocation on generator side:



Electric terminals allocation on the coil side:



The wire marked with 2 cable ties is the minus terminal; the wire marked with 1 cable tie is the plus terminal.

DIP SWITCHES CONFIGURATION IN74-94

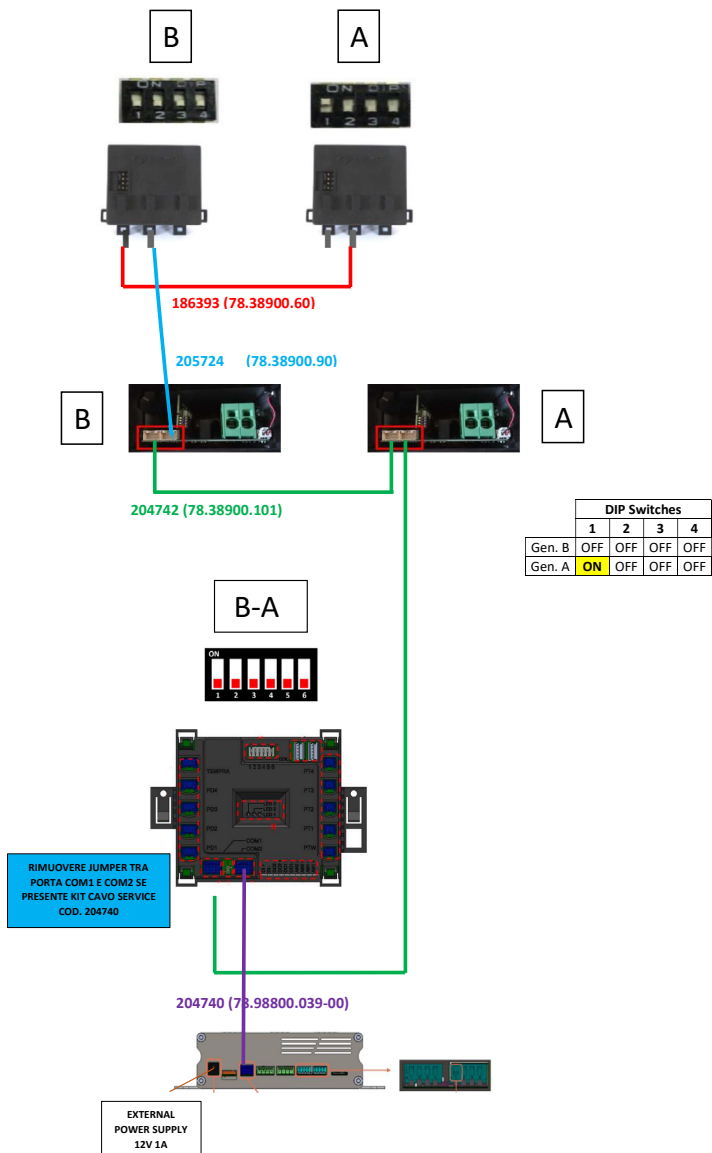

DIP SWITCHES CONFIGURATION IN77-98

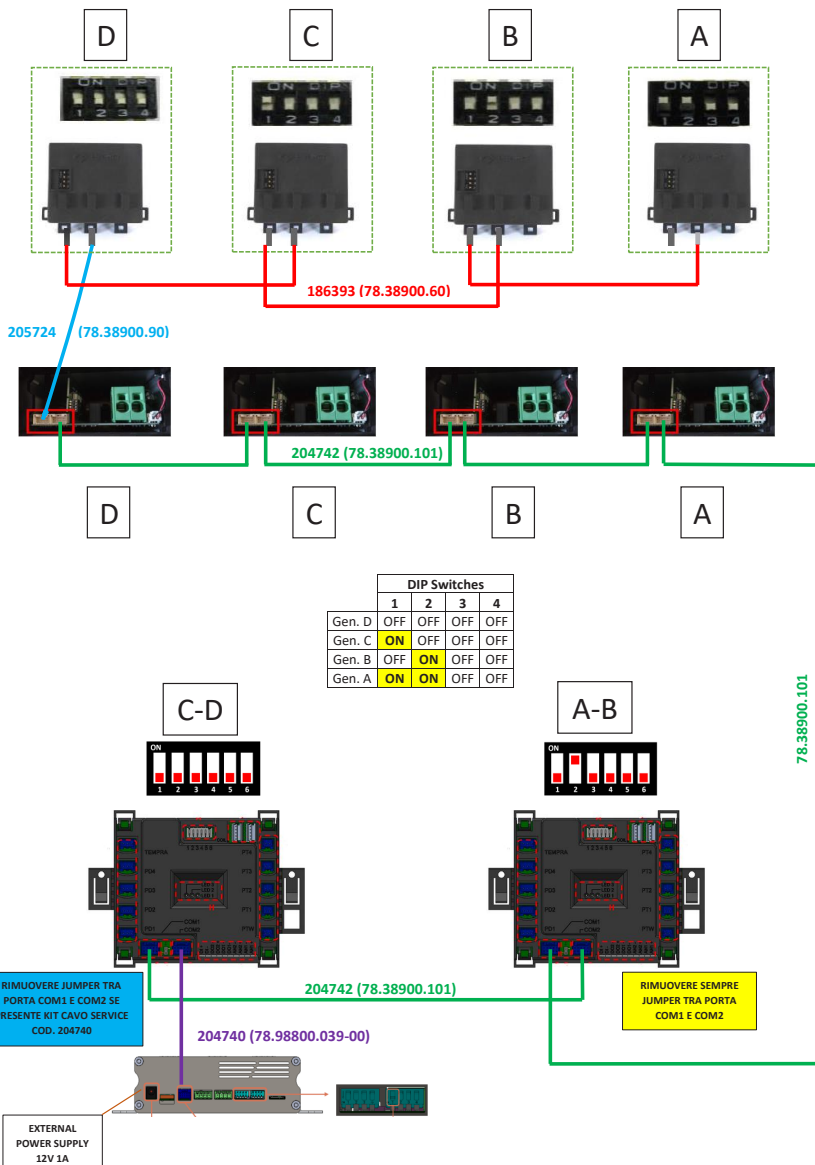



INSTALLAZIONE / INSTALLATION

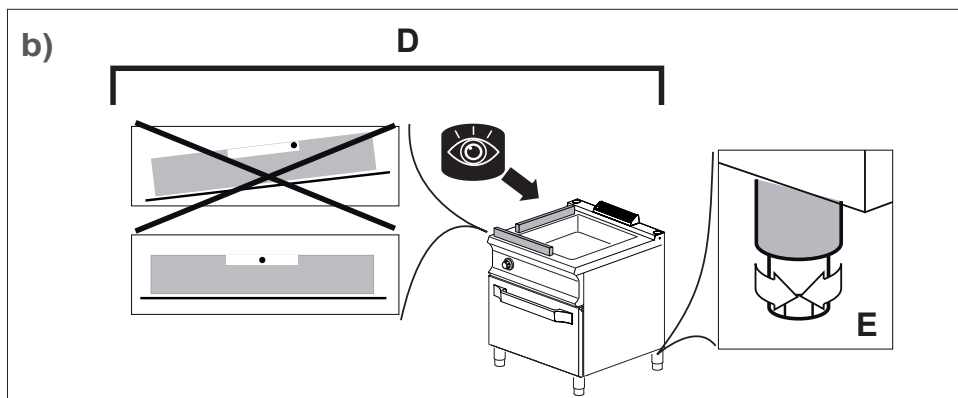
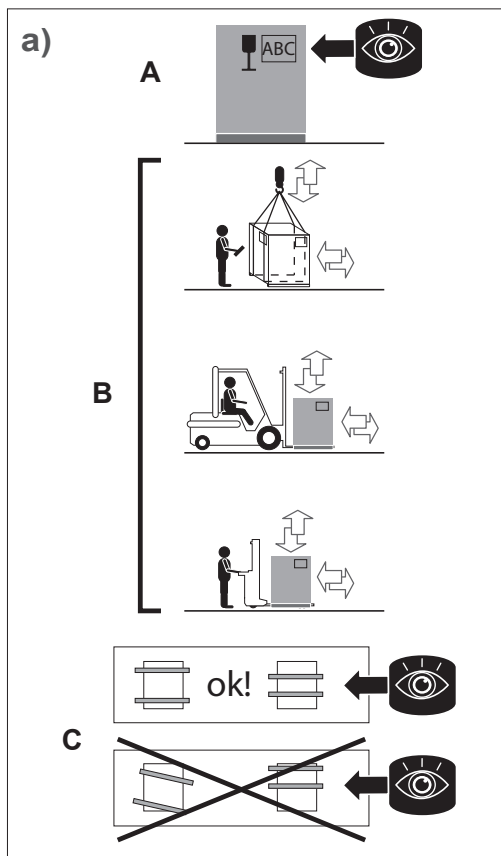

c)

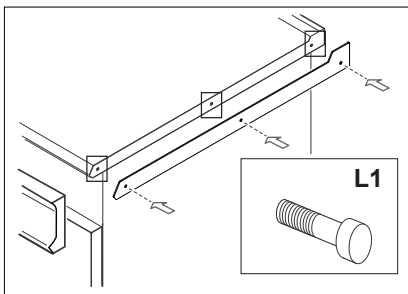
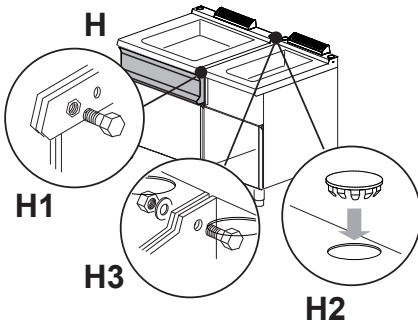
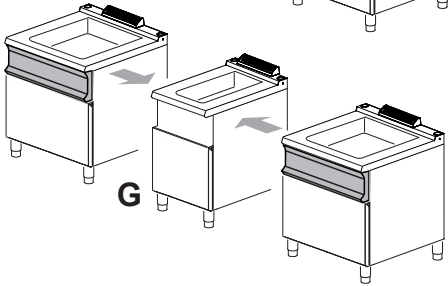
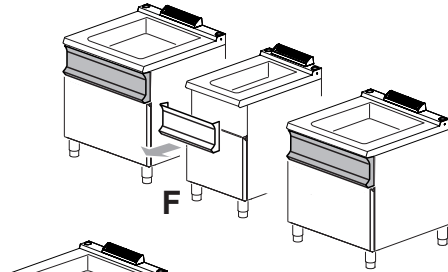

d)

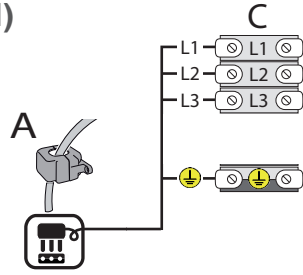

C: FASI: 400V ~ 3 50-60 Hz

e)

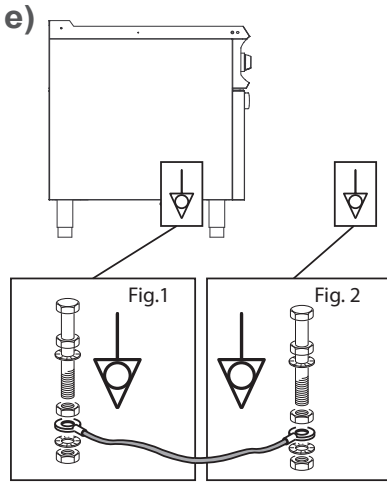

f)

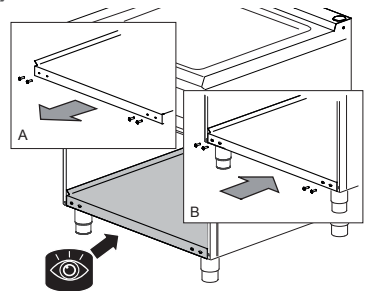



USO / USER

g)

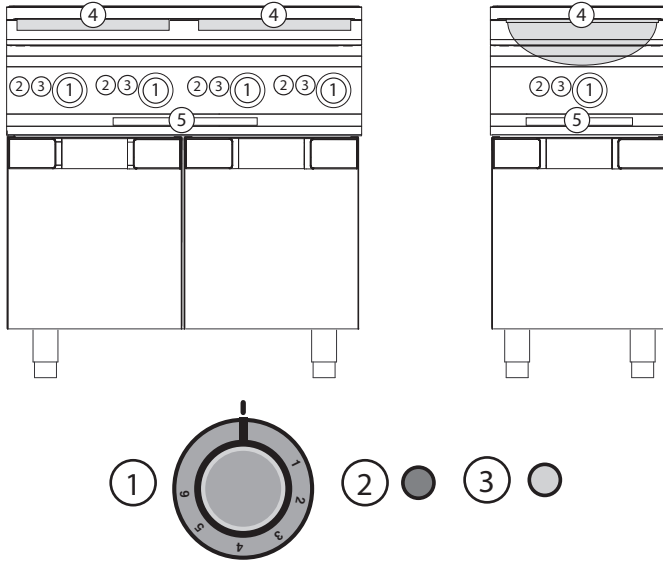

h)

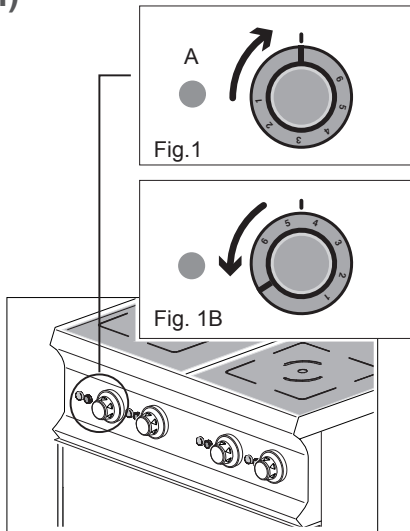

i)

