

03/2022

Mod: AL4S/FGC

Production code: AT68V1521-NU+KAST0003

ARMOIRE DE SÉCHAGE

FR

**MANUEL D'INSTALLATION D'UTILISATION ET
D'ENTRETIEN**



1. TABLE DES MATIERES

1. TABLE DES MATIERES	1
2. TABLE DES MATIERES ANALYTIQUE	2
3. SECURITE	3
4. NORMES ET MISES EN GARDE GENERALES	4
4.1. Informations Générales	4
4.2. Garantie.....	4
4.3. Description de l'Appareil.....	5
4.4. Plaquette des Caractéristiques	6
4.5. Remplacement de Pièces	6
5. UTILISATION ET FONCTIONNEMENT	7
5.1. Première mise en marche	7
5.2. Cycle de séchage manuel.....	7
5.3. Cycle Automatique de Séchage.....	9
5.4. Livre de recettes.....	12
5.5. Réglages	12
5.6. Gestion du port USB (en option).....	13
5.7. Conseils d'utilisation.....	14
6. NETTOYAGE ET MAINTENANCE	15
6.1. Mises en garde pour le Nettoyage et la Maintenance.....	15
6.2. Maintenance Ordinaire	15
6.3. Maintenance Extraordinaire	15
7. PANNES.....	15
7.1. Affichage Alarmes	17
8. INSTALLATION	19
8.1. Emballage Et Déemballage.....	19
8.2. Installation	19
8.3. Connexion Alimentation Electrique	20
8.4. Branchement d'eau	21
8.5. Test.....	22
9. NOTES TECHNIQUES.....	22
9.1. Montage kit roues accessoires.....	22
9.2. Portes réversibles.....	23
10.ELIMINATION APPAREIL	24
11.FICHE TECHNIQUE DU REFRIGERANT	24
ANNEXES.....	I

2. TABLE DES MATIERES ANALYTIQUE**A**

Alarme Haute Température évaporateur; 18
Alarme panne de l'alimentation électrique; 17

Alarme RTC; 17

Alarme Sonde Chambre; 17

Alarme Sonde Condenseur; 17

Alarme Sonde Evaporateur; 17

Alarme Sonde Humidité; 17

B

Branchement d'eau; 21

C

Connexion Alimentation Electrique; 20

Cycle Automatique de Séchage; 9

Cycle de Repos; 8; 10

Cycle de séchage manuel; 7

D

Dégivrage manuel; 12

Description de l'Appareil; 5

Désemballage; 19

E

Échange d'air; 10

Échange d'Air; 8

Élimination de l'Appareil; 24

Emballage; 19

État des entrées et des sorties; 12

F

FICHE TECHNIQUE DU REFRIGERANT; 24

G

Garantie; 4

Gestion du port USB (en option); 13

I

Informations Générales; 4

Installation; 19

L

Langues; 13

Livre de recettes; 12

M

Montage kit roues accessoires; 22

P

PANNES; 15

Plaquette des Caractéristiques; 6

Porte Ouverte; 18

Portes réversibles; 23

Première mise en marche; 7

R

Réglage date / heure; 12

Réglages; 12

Remplacement de Pièces; 6

S



SECURITE; 3

Service; 13

T

Test; 22

3. SECURITE

  Nous recommandons de lire attentivement les instructions et les mises en garde contenues dans ce manuel avant d'utiliser l'appareil. Les informations contenues dans le manuel sont fondamentales pour la sécurité d'utilisation et pour la maintenance de la machine.

 Conserver soigneusement ce manuel pour pouvoir le consulter à chaque fois que nécessaire.

 L'installation électrique a été conçue conformément à la norme **IEC EN 60335-2-89**.

 Maintenir les ouvertures de ventilation libres d'obstructions, dans le boîtier de l'appareil ou dans la structure encastrée.

 Ne pas utiliser de dispositifs mécaniques ni d'autres moyens, différents de ceux recommandés par le constructeur, pour accélérer le processus de dégivrage.

 Ne pas endommager le circuit du réfrigérant.

 Ne pas utiliser d'appareils électriques à l'intérieur des compartiments de l'appareil pour conserver les aliments congelés.

 Ne pas conserver de substances explosives, tels que des récipients sous pression avec propergol inflammable, dans cet appareil.

 Ne pas appuyer d'objets sur le fond de l'appareil. Utiliser les grilles appropriées pour stocker le produit.

 Le chargement maximal admis par grille est de 45Kg uniformément distribués.

 Le remplacement du câble d'alimentation doit être effectué par du personnel qualifié.

 Des adhésifs spéciaux mettent en évidence la présence de tension de réseau à proximité des zones (de toutes façons protégées) présentant des risques de nature électrique.

 Avant d'effectuer la connexion, s'assurer que les moyens de débrancher l'équipement à être incorporés dans le câblage fixe conformément à la réglementation en vigueur (requis pour des appareils fournis sans fiche à connecter à installation fixe).

Le fabricant, en phase de conception et de fabrication, a dédié une attention particulière aux aspects qui peuvent provoquer des risques pour la sécurité et à la santé des personnes qui opèrent avec l'appareil.

Lire attentivement les instructions reprises dans le manuel fourni avec l'appareil ainsi que les instructions appliquées directement, respecter tout spécialement celles qui concernent la sécurité.

Ne pas manipuler ou annuler les dispositifs de sécurité installés. Le non respect de cette condition peut causer des risques graves pour la sécurité et la santé des personnes.

Nous conseillons de simuler quelques manœuvres d'essai pour identifier les commandes, en particulier celles d'allumage et d'arrêt, et leurs fonctions principales.

L'appareil n'est destiné qu'à l'usage pour lequel il a été conçu; toute autre utilisation doit être considérée impropre.

Le fabricant décline toute responsabilité pour tout dommage éventuel causé aux choses ou aux personnes suite à une utilisation impropre et incorrecte.

 Toutes les interventions de maintenance qui requièrent une compétence technique précise ou des capacités particulières ne doivent être effectuées que par du personnel qualifié.

Pour garantir l'hygiène et protéger les aliments de toute contamination, il faut nettoyer soigneusement les éléments qui entrent en contact direct ou indirect avec les aliments ainsi que toutes les zones avoisinantes. Effectuer ces opérations en n'utilisant que des détergents pour usage alimentaire et éviter les produits inflammables ou qui contiennent des substances nocives pour la santé.

En cas d'inactivité prolongée, en plus de débrancher toutes les lignes d'alimentation, il faut effectuer un nettoyage soigné de toutes les parties internes et externes de l'appareil.

4. NORMES ET MISES EN GARDE GÉNÉRALES

4.1. Informations Générales

Ce manuel a été rédigé par le fabricant pour fournir les informations nécessaires aux opérateurs autorisés à utiliser la machine.

Nous conseillons que les destinataires des informations les lisent attentivement et les appliquent de façon rigoureuse.

La lecture des informations fournies dans ce document permettra d'éviter tout risque pour la santé et la sécurité des personnes.

Conserver ce manuel pendant toute la durée de vie de l'appareil dans un lieu connu et facilement accessible de façon à l'avoir toujours à disposition au moment où il sera nécessaire de le consulter.

Pour mettre en évidence certaines parties d'une importance considérable ou pour indiquer certaines spécifications importantes, nous avons

adopté des symboles particuliers dont la signification est décrite ci-dessous:



Indique des informations importantes concernant la sécurité. Il faut adopter des comportements appropriés pour ne pas mettre en danger la santé et la sécurité des personnes et ne pas provoquer de dommages.



Indique des informations techniques d'une importance particulière qu'il ne faut pas négliger.

4.2. Garantie

L'appareil et les composants de notre fabrication sont couverts par une garantie d'une durée de deux ans à partir de la date d'expédition et cette garantie consiste en la fourniture gratuite des pièces, qui à notre seul jugement, seraient défectueuses.

Ces défauts doivent dans tous les cas être indépendants d'une éventuelle utilisation

incorrecte du produit conformément aux indications reprises dans le manuel.

Sont exclus de la garantie tous les frais dérivant de main d'œuvre, voyages et transports.

Les matériaux remplacés sous garantie sont à considérer de notre propriété et doivent par conséquent nous être retournés par le client et à ses frais.

4.3. Description de l'Appareil

L'armoire réfrigérée, ci-dessous appelée appareil, a été conçue et fabriquée pour la conservation des aliments dans le secteur de la restauration professionnelle.

- 1) **zone de condensation** : se trouve dans la partie supérieure et se caractérise par la présence de l'unité de condensation.
- 2) **zone électrique** : se trouve dans la partie supérieure/avant et contient les appareils de contrôle et d'alimentation ainsi que le câblage électrique.
- 3) **zone de refroidissement/chauffage** : se trouve à l'intérieur du compartiment chambre et se caractérise par une unité de refroidissement plus une unité chauffante.
- 4) **zone de stockage** : se trouve sous l'unité d'évaporation et est destinée à la conservation des aliments.

La partie supérieure se caractérise par un panneau de commandes qui permet d'accéder aux parties électriques.

Sur la partie avant se trouve une porte, à ouverture verticale, qui ferme hermétiquement le compartiment frigorifique.

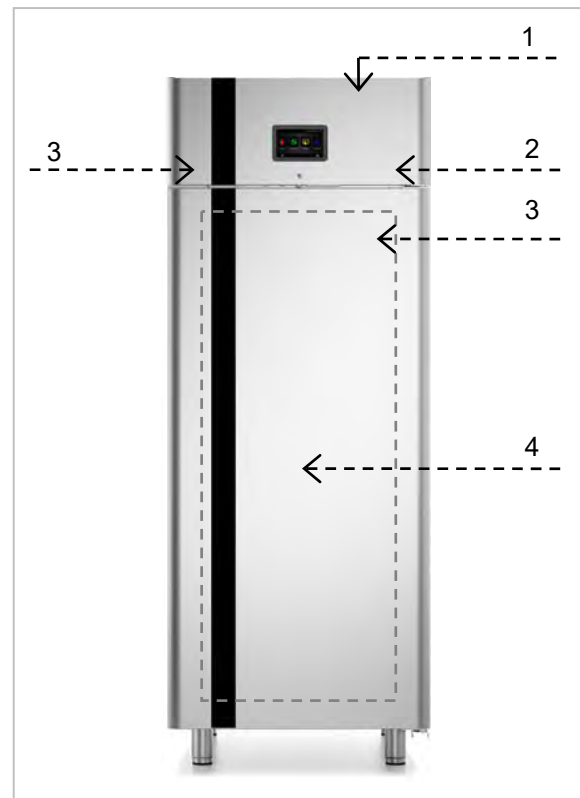

4.4. Plaquette des Caractéristiques

La plaquette d'identification représentée est appliquée directement sur l'appareil. Elle reprend les références et toutes les indications indispensables pour la sécurité d'exercice.

- 1) Code appareil
- 2) Description de l'appareil
- 3) Numéro de série
- 4) Tension et fréquence d'alimentation
- 5) Puissance Nominale
- 6) Puissance Dégivrage
- 7) Puissance Totale Lampes
- 8) Classe climatique
- 9) Type et Quantité de gaz réfrigérant
- 10) Symbole DEEE

CODE /KODE CODICE		1
MODEL / MODELL MODELLO		2
SERIAL No/SERIEN NR. MATICOLA		3
TENSION/SPANNUNG TENSIONE		4
INPUT LEISTUNGS-AUFNAHME POTENZA		5
		6
		7
CLIMATIC CLASS KLIMAKLASSE CLASSE CLIMATICA		8
REFRIGERANT KUEHLMITTEL REFRIGERANTE		9
		10
		11

Les appareils sont équipés de classe climatique qui indique la température ambiante dans laquelle le réfrigérateur fonctionne correctement.

Ci-dessous, les classes climatiques existantes :

Classe Climatique	Température Ambiante °C	Humidité Relative %
0	20	50
1	16	80
2	22	65
3	25	60
4	30	55
6	27	70
5	40	40
7	35	75

4.5. Remplacement de Pièces



Avant d'effectuer toute intervention de remplacement, activer tous les dispositifs de sécurité prévus.



En particulier débrancher l'alimentation électrique au moyen de l'interrupteur différentiel de sectionnement.

En cas de besoin, remplacer les composants usés, utiliser exclusivement des pièces de rechange originales.



Nous déclinons toute responsabilité pour dommages causés aux personnes ou aux composants suite à l'utilisation de pièces de rechange non originales et à des interventions qui peuvent modifier les conditions de sécurité, sans l'autorisation du fabricant.

5. UTILISATION ET FONCTIONNEMENT

5.1. Première mise en marche

Lorsque l'appareil est allumé pour la première fois, l'appareil affiche l'écran ON / Standby.

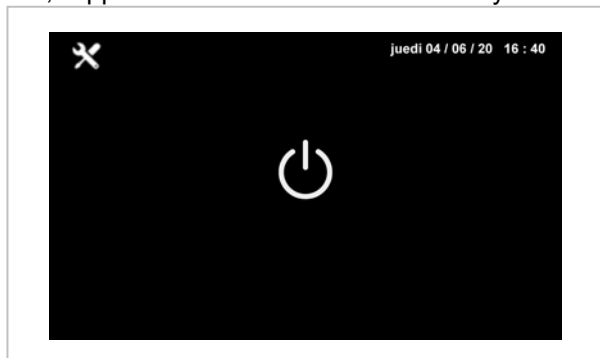

Pour allumer l'appareil, appuyer sur la zone centrale de l'écran ON / Standby: l'écran Home sera affiché.



De l'écran Home, il est possible d'accéder aux modes de fonctionnement de la machine, en sélectionnant la zone souhaitée.

Pour éteindre l'appareil, appuyer sur  dans l'écran Home.

5.2. Cycle de séchage manuel

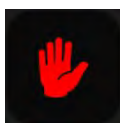

En appuyant sur  le système affiche le menu MANUEL.



Pendant la programmation d'un cycle manuel, les fonctions "rechargement de la cellule", "maintien final", "échange d'air final" et "durée" sont désactivées et ne peuvent pas être activées.



Appuyez sur  pour modifier les valeurs de température et d'humidité.

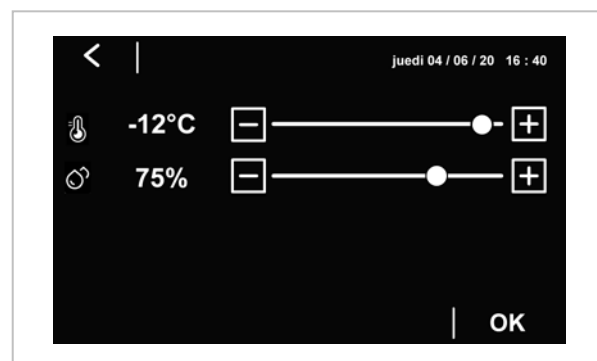

Pour modifier les valeurs de température et d'humidité relative, appuyez sur les touches



ou faites glisser l'icône de la

barre de défilement. Appuyez sur  pour

confirmer les valeurs définies ou appuyez sur



pour quitter la procédure et revenir au niveau précédent sans enregistrer.

Le contrôle de l'humidité peut être désactivé par l'utilisateur en réglant l'humidité en dessous de 0%.

La valeur "OFF" ou "contrôle de l'humidité

désactivé" sera activée (l'icône  apparaîtra sur l'écran pour indiquer que le contrôle de l'humidité n'est pas actif).

Cycle de Repos

Repos	
Intervalle	01h30'
Durée	4'
Retard	02h00'
Journées	1d

Appuyez sur  pour modifier les paramètres du cycle de repos.

Pendant le cycle de séchage, le produit a besoin de périodes de repos total pendant lesquelles la machine ne régule pas la température, l'humidité ou la ventilation à l'intérieur de la chambre.

Vous trouverez ci-dessous les paramètres spécifiques du cycle de repos :

Intervalle.

Il établit le délai entre chaque période de repos. En réglant l'intervalle sur **MANUEL** (correspondant à 0), le cycle de repos ne peut être activé que manuellement.

Durée.

Détermine la durée de la période de repos. En réglant la durée sur **OFF** (correspondant à 0), le cycle de repos sera désactivé.

Délai.

Détermine combien de temps après le début de la phase le premier intervalle de repos commence. En fixant le délai à "0", la période de repos commencera immédiatement au début de la phase.

Jours.

Détermine pour combien de jours, une fois le délai initial écoulé, répéter les périodes de repos avec l'intervalle et la durée fixés. Le nombre de jours peut être fixé de 1 à 30.

Échange d'Air

Appuyez  sur

Échange d'air	
Intervalle	00d08h30'
Durée	15'

pour modifier les valeurs relatives au cycle d'échange d'air.

Pour éviter les odeurs ou les impuretés qui pourraient altérer le produit, le séchage nécessite périodiquement un échange d'air dans la cellule afin d'avoir toujours de l'air riche en oxygène.

Le ventilateur pour l'échange d'air fonctionne selon un intervalle et une durée définis par l'utilisateur.

Voici les paramètres spécifiques:

Intervalle.

Il établit la fréquence de chaque cycle de changement d'air.

En réglant l'intervalle sur **MANUEL** (correspondant à 0), le cycle de repos ne peut être activé que manuellement.

Durée.

Détermine la durée de la période de changement d'air.

En réglant la durée sur **OFF** (correspondant à 0), le cycle d'échange d'air sera désactivé.

En activant/désactivant la fonction "Contrôle du chauffage"  les résistances de chauffage seront

activées/désactivées pendant toute la durée du cycle si la température de la cellule tombe en dessous de la zone neutre établie dans la programmation.

Si le contrôle du chauffage est désactivé, l'icône  sera active pendant toute la durée du cycle.

Pour démarrer le cycle manuel, appuyez sur **START**.

START

Voici l'écran proposé:



Au-dessus de la température, l'indication **SÉCHAGE** sera affichée toutes les 5 secondes (si le cycle est en cours), alternée avec le nom du cycle spécial en cours.

Le temps écoulé depuis le début du cycle sera affiché en dessous de la température.



La section sous l'indication de la température est dédiée à :

- l'indication du temps restant pour la conclusion d'un "cycle spécial" en cours. Par cycle spécial, on entend : cycle de repos, cycle d'échange d'air, cycle de fumage, cycle de stérilisation/oxygénation.

- l'indication du type de cycle en cours (manuel / automatique / nom du programme), éventuellement remplacée par le code de l'alarme en cours.

Pendant l'exécution d'un cycle, les états des principales fonctions sont affichés à l'aide d'icônes en haut de l'écran.





Dessous leur signification quand ils sont allumés:





	Compresseur en marche
	Chauffage en marche
	Contrôle du chauffage non actif

	Ventilateurs en marche
	Dégivrage en cours
	Humidification en cours
	Déshumidification en cours
	Contrôle de l'humidité pas actif
	Alarme en cours

Pendant le cycle manuel, les touches de contrôle sont affichées en bas de l'écran.

Les fonctions correspondantes sont les suivantes:

	Allumer et éteindre la lumière.
	Fonctionnalité absente.
	Commande manuelle du cycle d'échange d'air.
	Activation manuelle du cycle de stérilisation (optionnel).
	Activation manuelle du cycle de repos

	Activation manuelle du cycle de dégivrage
	Consulter la page d'édition des consignes de température / humidité.
	Affichage des entrées / sorties et des alarmes.
	Une pression de 3 secondes arrête le cycle manuel.

 Le cycle manuel ne fournit aucun réglage de durée, il ne peut être terminé manuellement qu'en appuyant sur la touche **STOP**.

Après un temps d'inactivité prédéterminé, le système passe en mode "SCREEN SAVER", l'écran affiche les valeurs détectées par les sondes utilisées.



Une pression sur l'écran suffit pour quitter le mode "SCREEN SAVER". De plus, une situation d'alarme en cours interrompt le mode "SCREEN SAVER".





5.3. Cycle Automatique de Séchage

Un cycle de séchage automatique peut être composé d'un nombre maximum de 30 phases différentes connectées en cascade. En appuyant



sur la touche , le système affiche le menu AUTOMATIQUE.

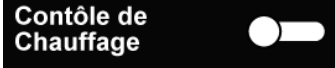

Pour ajouter ou supprimer une séquence de travail, appuyez sur les touches  et . Pour passer d'une phase à l'autre, appuyez sur les touches  et .

En activant/désactivant la fonction "Contrôle du chauffage" ,

les résistances de chauffage (et les fonctions liées) seront activées/désactivées pendant toute la durée du cycle si la température de la cellule tombe en dessous de la zone neutre établie dans la programmation.

Si le contrôle du chauffage est désactivé, l'icône  sera active pendant toute la durée du cycle.

Maintenance finale 

En activant la fonction **Maintenance finale**, à la fin de la dernière phase, la machine maintiendra une température et une humidité constantes dans la chambre jusqu'au STOP du cycle.



Remplacement d'air final 

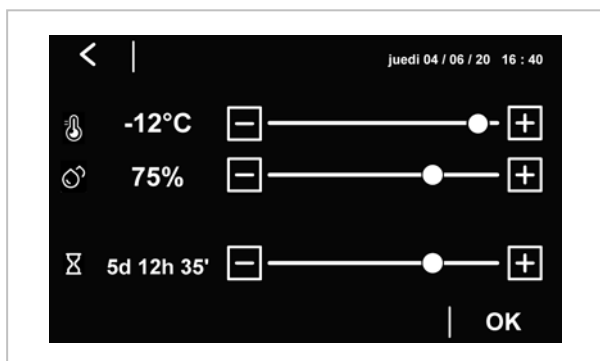

En activant la fonction **Remplacement d'air final**, à la fin de la dernière phase, la machine effectuera un cycle complet de changement d'air. Le maintien final commencera après l'échange d'air.

Titres	
Température	01h30'
Humidité	4'
Durée	1d

Appuyez sur  pour modifier les valeurs de température, d'humidité, de ventilation et de durée.



Pour modifier les valeurs appuyez sur les touches  et  ou faites glisser l'icône de la barre de défilement.

Appuyez sur  pour confirmer les valeurs définies ou appuyez sur  pour quitter la procédure et revenir au niveau précédent sans enregistrer.

Cycle de Repos

Repos	
Intervalle	01h30'
Durée	4'
Retard	02h00'
Journées	1d

Appuyez sur  pour modifier les paramètres du cycle de repos.

Pendant le cycle de séchage, le produit a besoin de périodes de repos total pendant lesquelles la machine ne régule pas la température, l'humidité ou la ventilation à l'intérieur de la chambre.

Vous trouverez ci-dessous les paramètres spécifiques du cycle de repos :

Intervalle.

Il établit le délai entre chaque période de repos. En réglant l'intervalle sur **MANUEL** (correspondant à 0), le cycle de repos ne peut être activé que manuellement.

Durée.

Détermine la durée de la période de repos. En réglant la durée sur **OFF** (correspondant à 0), le cycle de repos sera désactivé.

Délai.

Détermine combien de temps après le début de la phase le premier intervalle de repos commence. En fixant le délai à "0", la période de repos commencera immédiatement au début de la phase.

Jours.

Détermine pour combien de jours, une fois le délai initial écoulé, répéter les périodes de repos avec l'intervalle et la durée fixés. Le nombre de jours peut être fixé de 1 à 30.

Échange d'air

Appuyez  sur

Échange d'air			
Intervalle	00d08h30'	Durée	15'

pour modifier les valeurs relatives au cycle d'échange d'air.

Pour éviter les odeurs ou les impuretés qui pourraient altérer le produit, le séchage nécessite périodiquement un échange d'air dans la cellule afin d'avoir toujours de l'air riche en oxygène.

Le ventilateur pour l'échange d'air fonctionne selon un intervalle et une durée définis par l'utilisateur.

Voici les paramètres spécifiques:

Intervalle.

Il établit la fréquence de chaque cycle de changement d'air.

En réglant l'intervalle sur **MANUEL** (correspondant à 0), le cycle de repos ne peut être activé que manuellement.



Durée.

Détermine la durée de la période de changement d'air.

En réglant la durée sur **OFF** (correspondant à 0), le cycle d'échange d'air sera désactivé.

L'icône de FIN DE CYCLE  est affichée en bas à gauche : elle représente le jour et l'heure de la fin du cycle de séchage obtenue en additionnant toutes les phases fixées pour le cycle programmé. La date et l'heure de fin de cycle n'ont aucune valeur du point de vue du programme en cours mais ne sont qu'une référence pour l'utilisateur.

Pour enregistrer les cycles définis avant l'exécution, appuyez sur l'icône  en haut à gauche: faites défiler les pages du livre de recettes avec la liste de recettes à l'aide des

touches  ou  et choisissez la position désirée pour enregistrer la recette en attribuant un nouveau nom ou écraser une recette existante; pour terminer l'opération, confirmez en appuyant sur la touche **OK**.



Pour démarrer le cycle manuel, appuyez sur **START**.



Voici l'écran proposé:



Pendant l'exécution d'un cycle, les états des principales fonctions sont affichés à l'aide d'icônes en haut de l'écran.



Dessous leur signification quand ils sont allumés:

	Compresseur en marche
	Chauffage en marche
	Contrôle du chauffage non actif
	Ventilateurs en marche
	Dégivrage en cours
	Humidification en cours
	Déshumidification en cours

	Contrôle de l'humidité pas actif
	Alarme en cours

Pendant le cycle manuel, les touches de contrôle sont affichées en bas de l'écran.

Les fonctions correspondantes sont les suivantes:

	Allumer et éteindre la lumière.
	Fonctionnalité absente.
	Commande manuelle du cycle d'échange d'air.
	Activation manuelle du cycle de stérilisation (optionnel).
	Activation manuelle du cycle de repos
	Activation manuelle du cycle de dégivrage
	Consulter la page d'édition des consignes de température / humidité.
	Affichage des entrées / sorties et des alarmes.
	Une pression de 3 secondes arrête le cycle manuel.

Après un temps d'inactivité prédéterminé, le système passe en mode "SCREEN SAVER", l'écran affiche les valeurs détectées par les sondes utilisées.



Une pression sur l'écran suffit pour quitter le mode "SCREEN SAVER". De plus, une situation d'alarme en cours interrompt le mode "SCREEN SAVER".

5.4. Livre de recettes

Dans le menu principal, en sélectionnant la

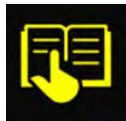

touche, le livre de recettes est chargé. De cette fenêtre, on peut accéder à l'écran MES RECETTES, qui répertorie les cycles automatiques de séchage enregistrés avec nom par l'utilisateur. Jusqu'à 10 positions sont disponibles pour stocker les recettes. En appuyant sur le nom de la recette souhaitée, on peut accéder directement à la page de démarrage du cycle automatique (voir chapitre spécifique).

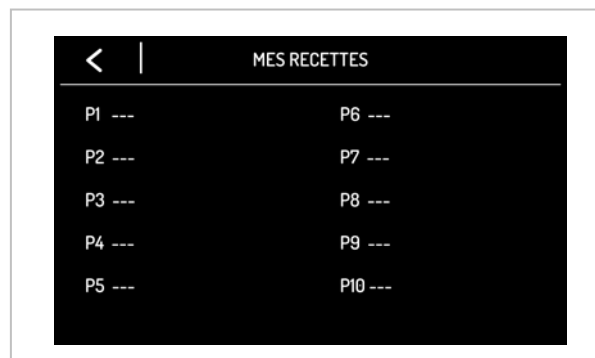

i Le choix d'une recette avec les tirets n'est pas autorisé, la pression sur la figure correspondante n'aura aucun effet.

5.5. Réglages

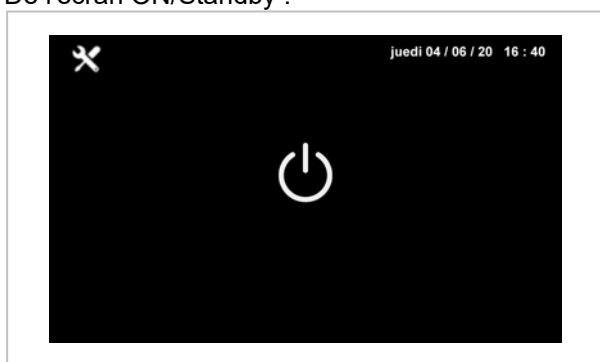

De l'écran ON/Standby :

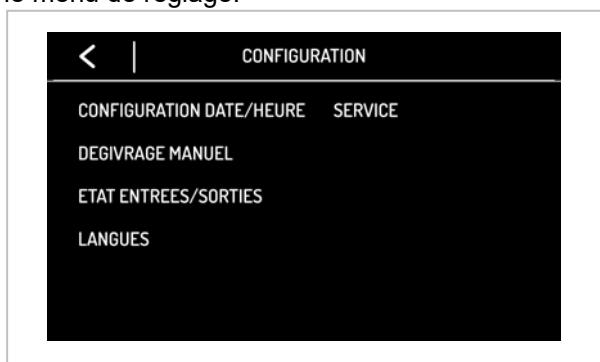

en appuyant sur la touche  on peut évoquer le menu de réglage:



Réglage date / heure

Dans le menu, il est possible de régler la date et l'heure actuelle. Appuyez sur  pour confirmer les valeurs définies ou appuyez sur  pour quitter la procédure et revenir au niveau précédent sans enregistrer.

Dégivrage manuel

Si les conditions le permettent, un dégivrage manuel peut être démarré.

État des entrées et des sorties

Dans ce menu, il est possible de vérifier l'état des entrées (sondes de température):

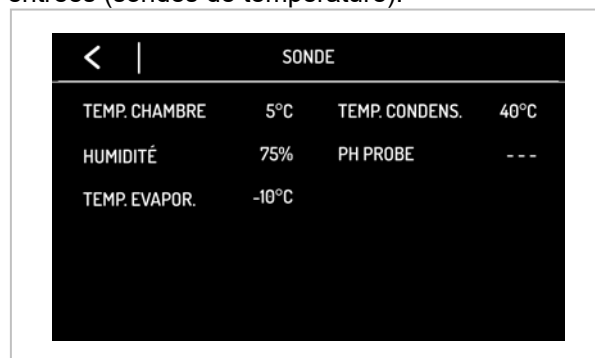

et des entrées/sorties:

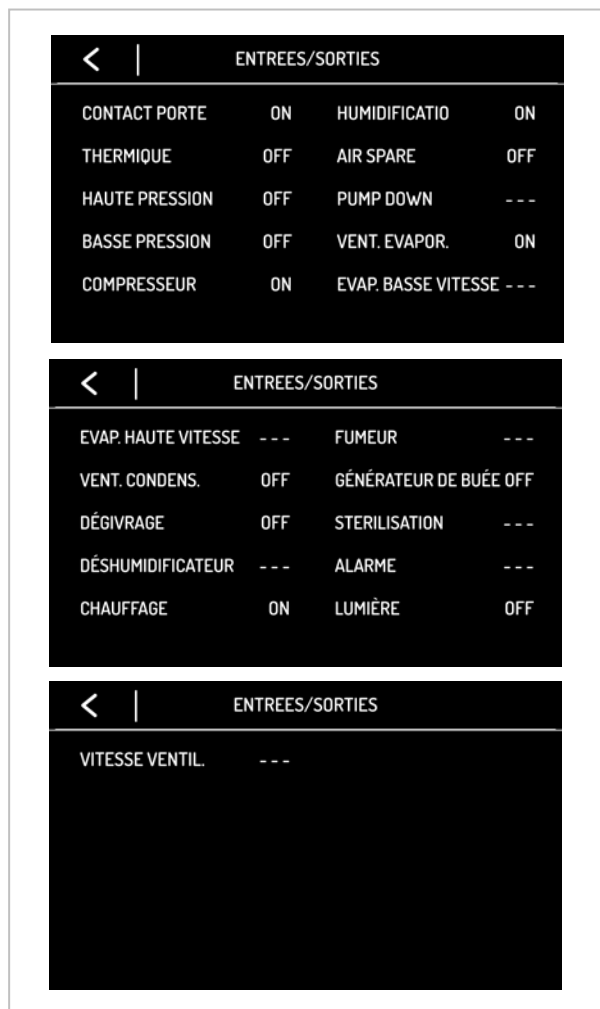

Langues

Les langues suivantes sont disponibles dans le système: ITALIANO, ENGLISH, FRANÇAIS, DEUTSCH, ESPAÑOL, PORTUGUÊS. Toucher près de la langue souhaitée pour la sélectionner.

Service

De cet écran, vous accédez au menu suivant :



Setup Enregistrements

À partir de ce menu, il sera possible de sélectionner les variables à enregistrer pour l'historique HACCP:

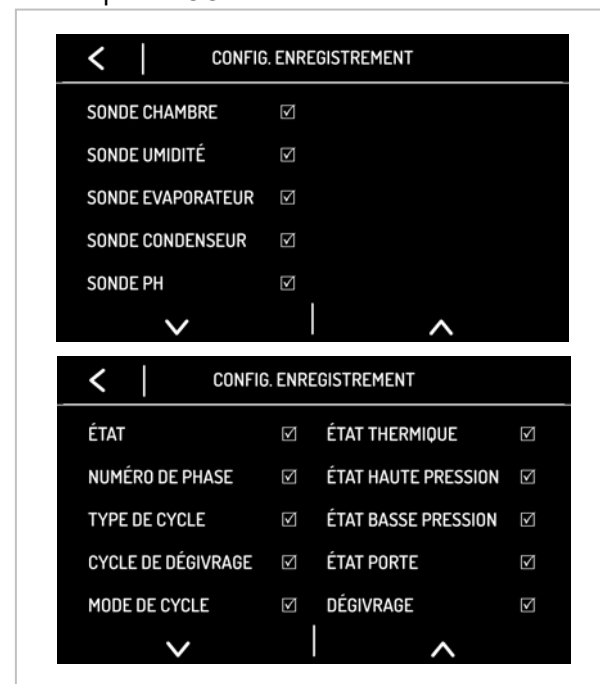

Restaurer les Données d'Usine

Appuyer pour accéder aux fonctions suivantes:



Les trois fonctions sont protégées par mot de passe: **149**.

Paramètres

En appuyant sur cet élément permet d'accéder à la configuration des paramètres.

La fonction est protégée par mot de passe: **-19**.

5.6. Gestion du port USB (en option)

Le port USB peut exécuter les fonctions suivantes:

- Autoriser le download des données sur les cycles exécutés sur clé USB (historique HACCP)
- Autoriser le download des programmes enregistrés dans le contrôleur vers une clé USB
- Autoriser le download des paramètres enregistrés dans le contrôleur vers une clé USB
- Autoriser le chargement des programmes enregistrés dans le contrôleur vers une clé USB
- Autoriser le chargement des paramètres enregistrés dans le contrôleur vers une clé USB

Avant d'insérer la clé dans le port USB de la machine, se déplacer sur l'écran ON/Standby:

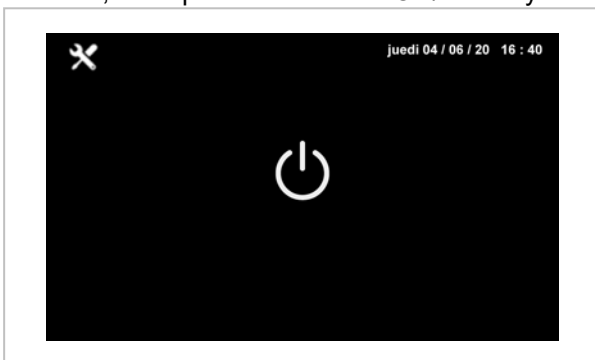

Après avoir inséré la clé USB le système affiche le menu suivant:

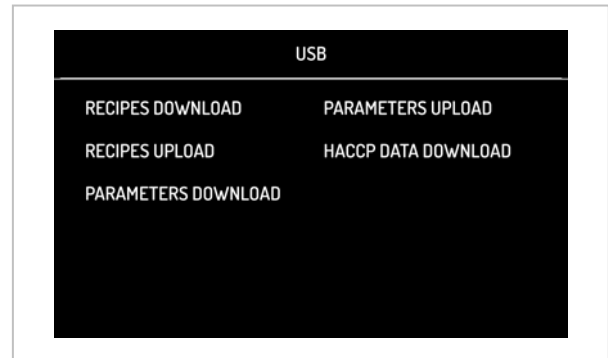

Pour la fonction de download de l'historique, sélectionnez la date de début pour télécharger les données HACCP:



5.7. Conseils d'utilisation

Inactivité prolongée

Si l'appareil reste inactif pendant une période prolongée, procéder de la façon suivante :

1. Agir sur l'interrupteur automatique de sectionnement pour désactiver la connexion à la ligne électrique principale.
2. Nettoyer soigneusement l'appareil et les zones avoisinantes.
3. Étendre un voile d'huile alimentaire sur les surfaces en acier inox.
4. Effectuer toutes les opérations de maintenance;
5. Laisser les portes entrouvertes pour éviter la formation de moisissures et/ou d'odeurs désagréables.
6. Vider l'eau du générateur de vapeur après avoir retiré le collier

Conseils pour l'Utilisation Normale

Dans le but de garantir une utilisation correcte de l'appareil, nous recommandons d'appliquer les conseils suivants :

- Eviter d'obstruer la zone supérieure, avant ou arrière de l'unité de condensation pour favoriser au maximum l'élimination de la chaleur du condenseur.
- Maintenir toujours propre la partie avant du condenseur à l'aide d'une brosse souple et éviter d'utiliser des outils durs ou métalliques qui pourraient endommager les ailettes du condenseur.
- Contrôler que les surfaces d'appui de l'appareil soient bien planes.
- Eviter d'introduire des substances liquides ou solides à des températures supérieures à la température ambiante et de toute façon n'introduire les aliments qu'après que l'appareil ait atteint la température de fonctionnement.
- Eviter d'entasser les aliments à conserver en contact avec les parois internes pour ne pas bloquer la circulation de l'air qui garantit une température uniforme à l'intérieur du compartiment frigorifique.
- Réduire le plus possible le nombre et la durée des ouvertures des portes.

6. NETTOYAGE ET MAINTENANCE

6.1. Mises en garde pour le Nettoyage et la Maintenance



Avant d'effectuer toute intervention de maintenance, activer tous les dispositifs de sécurité prévus. En particulier débrancher

l'alimentation électrique au moyen de l'interrupteur automatique de sectionnement.

6.2. Maintenance Ordinaire

La maintenance ordinaire consiste dans le nettoyage journalier de toutes les parties qui peuvent entrer en contact avec les aliments et dans la maintenance périodique des brûleurs, des becs et des conduites de vidange.

Une bonne maintenance permettra d'obtenir de meilleures prestations, une plus longue durée de l'appareil et un maintien constant des conditions de sécurité.

Ne pas pulvériser de jets d'eau directs ou au moyen d'appareils à haute pression.

Pour nettoyer l'acier inoxydable, ne pas utiliser d'éponges en métal ou de brosses en fer car elles

peuvent déposer des particules ferreuses qui en s'oxydant provoquent de la rouille.

Pour retirer les résidus durcis, utiliser des brosses en bois, en plastique ou des éponges en caoutchouc abrasif.

Pendant les périodes de longue inactivité, étendre sur toutes les superficies en acier inox un voile de protection à l'aide d'un chiffon imprégné d'huile de vaseline et aérer périodiquement les locaux.



Ne pas utiliser de produits qui contiennent des substances nocives ou dangereuses pour la santé des personnes (dissolvants, essences, etc.).

6.3. Maintenance Extraordinaire



Périodiquement faire exécuter par du personnel spécialisé les opérations suivantes :







- Nettoyer périodiquement le condenseur en utilisant des équipements adéquats (aspirateurs ou brosses souples).
- Contrôler l'étanchéité parfaite de la porte et, si nécessaire, la remplacer.
- Nettoyer périodiquement la cuvette d'évaporation condensation.

- Vérifier que les connexions électriques ne se soient pas desserrées.
- Vérifier le bon fonctionnement de la résistance montant (sur les modèles BT).
- Contrôler le fonctionnement de la carte électronique et des sondes.
- Vérifier le fonctionnement correct de l'installation électrique.





7. PANNES

Les informations fournies ci-dessous ont pour but d'aider à identifier et à corriger les anomalies et dysfonctionnements éventuels qui pourraient se présenter au cours de l'utilisation. Certains problèmes peuvent être résolus par l'utilisateur;



pour tous les autres problèmes, une compétence précise est nécessaire et ces opérations ne doivent donc être effectuées que par du personnel qualifié.

Problème	Causes	Solutions
Le groupe frigorifique ne démarre pas	Fin dégivrage	Il repart après un arrêt de 3 minutes.
	Absence de Tension	Contrôler fiche, prises, fusibles et réseau électrique
	Autres causes	 Contactez le centre d'assistance.
Le groupe frigorifique fonctionne sans arrêt tout en ne refroidissant pas suffisamment	Local trop chaud	aérer le local
	Condenseur encrassé	nettoyer le condenseur
	Étanchéité insuffisante des portes	contrôler les joints d'étanchéité
	Quantité insuffisante de gaz réfrigérant	 Contactez le centre d'assistance.
	Résistances toujours insérées	 Contactez le centre d'assistance.
	Ventilateur du condenseur arrêté	 Contactez le centre d'assistance.
	Ventilateur évaporateur arrêté	 Contactez le centre d'assistance.
Le groupe frigorifique ne s'arrête pas	Sonde en panne	 Contactez le centre d'assistance.
	Thermostat en panne	 Contactez le centre d'assistance.
Présence de glace à l'intérieur de l'évaporateur	Appareil mal nivelé	rétablir la mise à niveau en agissant sur les pieds réglables
	Résistances qui ne fonctionnent pas	vérifier l'activation dégivrage (uniquement sur les modèles avec dégivrage électrique)
Appareil bruyant	Vibrations persistantes	vérifier qu'il n'y ait pas de contacts entre l'appareil et d'autres objets tant à l'intérieur qu'à l'extérieur
La fiche électronique reste éteinte.	Câble d'alimentation non branché correctement.	Vérifier la connexion électrique
	Fusibles interrompus	Vérifier et remplacer les fusibles
La machine ne réchauffe pas correctement	Klixon de protection (PTRC) interrompu.	Vérifier et remplacer le composant.
Humidité insuffisante en chambre de lévitation	Robinet d'eau fermé	Ouvrir le robinet chargé d'eau
	Filtre d'eau obstrué	Nettoyer le filtre
	Mauvais fonctionnement de l'électrovanne chargement d'eau	Remplacer le composant

7.1. Affichage Alarmes

Problème	Causes	Effets	Solutions
RTC	Alarme RTC Mauvais fonctionnement horloge interne. Heure pas configurée	Le signal sonore est activé. Le signal sonore peut être désactivé en appuyant une touche quelconque Tous cycles en cours sont arrêtés et toutes les sorties désactivées.	Configurer la date et l'heure courante.
SONDE CHAMBRE	Alarme Sonde Chambre Sonde chambre en panne	Le signal sonore est activé. Le signal sonore peut être désactivé en appuyant une touche quelconque Tous cycles en cours sont arrêtés et toutes les sorties désactivées.	Vérifier le branchement et l'intégrité de la sonde chambre. Si nécessaire, la remplacer.  Contactez le centre d'assistance. A la disparition de l'erreur le cycle reprend.
SONDE EVAPORATEUR	Alarme Sonde Evaporateur Sonde évaporateur en panne	Le signal sonore est activé. Le signal sonore peut être désactivé en appuyant une touche quelconque Les dégivrages se terminent time-out (voire paramètre d3)	Vérifier le branchement et l'intégrité de la sonde évaporateur. Si nécessaire, la remplacer.  Contactez le centre d'assistance.
SONDE CONDENSEUR	Alarme Sonde Condenseur Sonde condenseur en panne	Le signal sonore est activé. Le signal sonore peut être désactivé en appuyant une touche quelconque Le ventilateur condenseur se déroulera en parallèle au compresseur.	Vérifier le branchement et l'intégrité de la sonde condenseur. Si nécessaire, la remplacer.  Contactez le centre d'assistance.
SONDE HUMIDITE'	Alarme Sonde Humidité Sonde Humidité en panne.	Le signal sonore est activé. Le signal sonore peut être désactivé en appuyant une touche quelconque Tous les cycles qui impliquent l'utilisation d'une sonde d'humidité sont interrompus.	Vérifier le branchement et l'intégrité de la sonde humidité. Si nécessaire, la remplacer.  Contactez le centre d'assistance.
MANQUE DE TENSION	Alarme panne de l'alimentation électrique		Vérifier le câblage électrique de l'appareil

Problème	Causes	Effets i	Solutions
HAUTE TEMPERATURE EVAPORATEUR	<p>Alarme Haute Température évaporateur</p> <p>Le ventilateur de l'évaporateur est éteint. Résistances insérées sans cesse.</p>	<p>Le signal sonore est activé. Le signal sonore peut être désactivé en appuyant une touche quelconque</p> <p>La température détectée par la sonde du condenseur est supérieure à la valeur limite (60°C)</p>	<p>Remplacer le ventilateur évaporateur</p> <p>Verifier le branchement de la résistance de chauffage</p> <p> Contactez le centre d'assistance.</p>
PORTE OUVERTE	<p>Porte Ouverte</p> <p>Ouverture porte.</p>	<p>Le signal sonore est activé. Le signal sonore peut être désactivé en appuyant une touche quelconque</p>	<p>L'alarme s'arrête automatiquement à la fermeture de la porte.</p>

Code	Causes	Solutions
COMMUNICATION BASE	Alarme de communication interface utilisateur - module de contrôle.	 Contactez le centre d'assistance.
COMPATIBILITÉ BASE	Alarme de compatibilité interface utilisateur - module de contrôle.	 Contactez le centre d'assistance.
SURCHAUFFE CONDENS.	<p>La température du condenseur a dépassé la limite imposée.</p> <ul style="list-style-type: none"> Le système va démarrer le ventilateur du condenseur. La sortie alarme sera activée. 	<p> Contactez le centre d'assistance.</p> <ul style="list-style-type: none"> ➤ Aérer le local. ➤ Nettoyer le condenseur. ➤ Vérifier le propre fonctionnement des ventilateurs.
COMPRESSEUR BLOQUE	<p>La température du condenseur a dépassé la deuxième limite imposée.</p> <ul style="list-style-type: none"> Ne sera pas possible sélectionner ou démarrer un cycle d'opération Si l'erreur se produit pendant un cycle de fonctionnement, le cycle sera interrompu La sortie alarme sera activée. 	

8. INSTALLATION

8.1. Emballage Et Déemballage

Effectuer la manutention et l'installation en respectant les informations fournies par le fabricant et qui sont reprises directement sur l'emballage, sur l'appareil et dans le présent manuel.

Le système de levage et de transport du produit emballé prévoit l'utilisation d'un chariot à fourches ou d'un transpalette. Pendant leur utilisation, il faut faire particulièrement attention à équilibrer le poids pour éviter tout danger de basculement (éviter toute inclinaison excessive!).

 **ATTENTION** : Au moment d'insérer le dispositif de levage, faire attention au câble d'alimentation et à la position des pieds.

 **ATTENTION** : étant la présence de poids concentrés dans la partie haute de l'appareil, éviter de traîner celui-ci pendant les déplacements (danger de renversement et d'endommagement des pieds).

L'emballage se compose de carton et d'une palette en bois. L'emballage en carton reprend une série de symboles qui mettent en évidence, selon les normes internationales, les prescriptions auxquelles les appareils devront être soumis au cours des opérations de chargement et déchargement, transport et stockage.



A la livraison, vérifier que l'emballage soit en bon état et qu'il n'ait pas subi de dommages pendant le transport.

Tout dommage éventuel doit être immédiatement signalé au transporteur.

L'appareil doit être déemballé au plus tôt pour en vérifier le bon état et l'absence de dommages.

Ne pas ouvrir le carton avec des outils coupants pour éviter d'endommager les panneaux en acier situés en dessous.

Enlever l'emballage en carton vers le haut.

Après avoir déemballé l'appareil, vérifier que les caractéristiques correspondent à votre commande;

En cas d'anomalies éventuelles, contacter immédiatement le revendeur.

 Les éléments de l'emballage (sachets en nylon, polystyrène expansé, agrafes) ne doivent pas être laissés à la portée des enfants Retirer le film de protection en PVC des parois internes et externes en évitant d'utiliser des outils métalliques.

 Dans le compartiment réfrigéré, les guides pour plaque sont replacés.

8.2. Installation

Toutes les phases d'installation doivent être prises en considération dès la réalisation du projet général.

La zone d'installation doit être dotée de tous les branchements d'alimentation et de vidange des résidus de production, elle doit être suffisamment éclairée et satisfaire à toutes les conditions hygiéniques et sanitaires conformément aux lois en vigueur.

Pour optimiser les consommations et réduire l'usure de la machine, ne pas l'installer à proximité

de sources de chaleur ou dans des locaux avec des températures trop élevées.

Procéder à la mise à niveau de l'appareil en agissant sur les pieds individuels.

 Cet appareil ne peut être installé et fonctionner que dans des locaux ventilés en permanence et ce pour garantir son fonctionnement correct.

 Brancher et laisser connecté pendant un certain temps (deux heures au moins) avant de

contrôler le fonctionnement. Pendant le transport, il est probable que l'huile lubrifiante du compresseur soit entrée dans le circuit réfrigérant et ait obstrué le capillaire : par conséquent l'appareil fonctionnera pendant quelque temps sans produire de froid jusqu'à ce que l'huile ne soit retournée au compresseur.

 **ATTENTION** : l'appareil requiert des espaces minima pour fonctionner, comme indiqué sur le dessin.

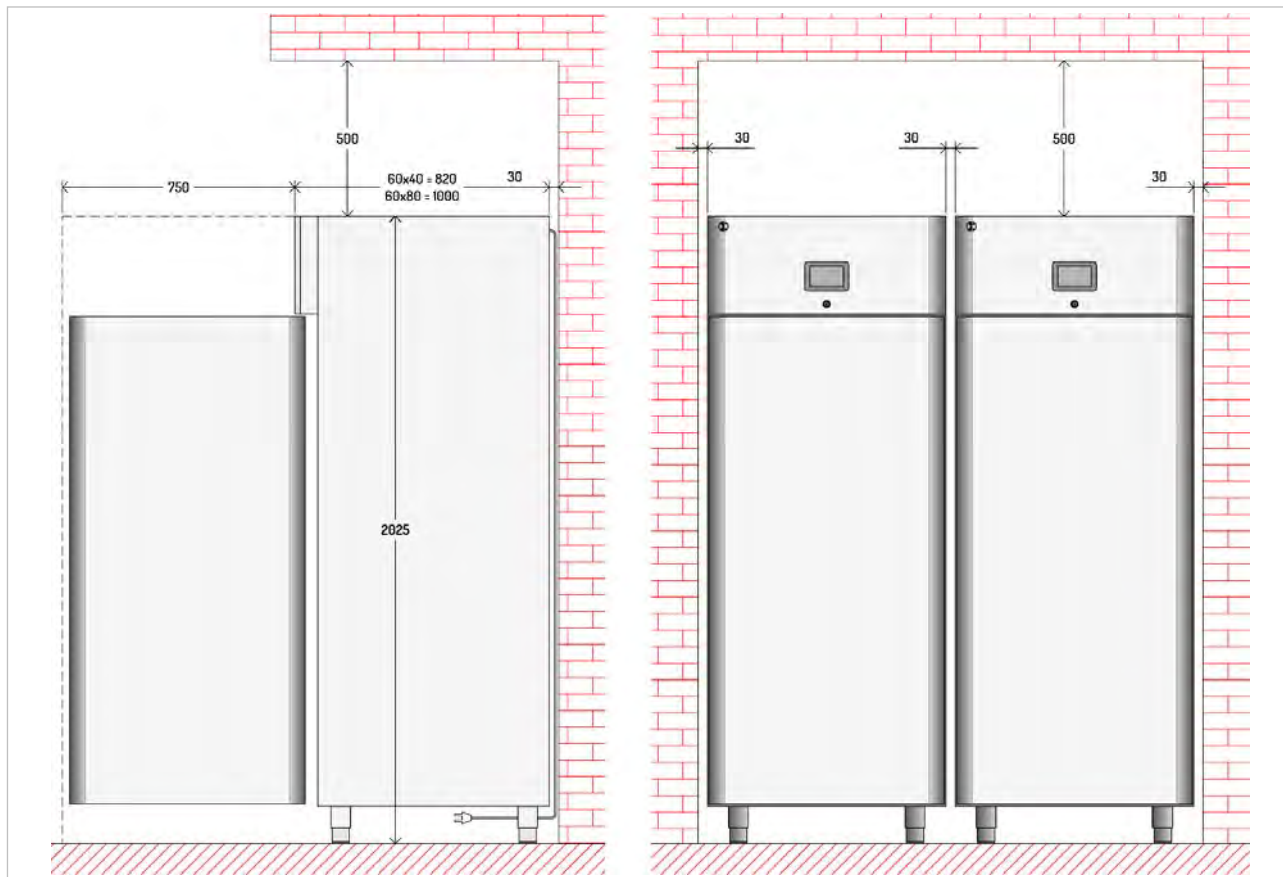

8.3. Connexion Alimentation Electrique

La connexion doit être effectuée par du personnel autorisé et qualifié, conformément aux lois en vigueur en la matière, et en utilisant le matériel approprié et prescrit.

 Avant de connecter l'appareil au réseau d'alimentation électrique, vérifier que la tension et la fréquence correspondent aux données reprises sur la plaquette d'immatriculation appliquée sur la partie arrière de l'appareil.

 L'appareil est fourni avec une des tension de fonctionnement :

- 230V 1~ 50Hz
- 220V 1~60Hz.

 Avant d'effectuer la connexion, s'assurer de la présence sur le réseau d'alimentation, en amont de l'appareil, d'un interrupteur différentiel d'une puissance capable de préserver l'appareil de surcharges ou de courts-circuits

8.4. Branchement d'eau



L'appareil doit être alimenté avec de l'eau potable.

L'humidificateur à ultrasons fonctionne avec de l'eau déminéralisée. En cas d'utilise d'eau normale, la durée de vie des transducteurs va diminuer, en particulier l'intervalle de maintenance pour le nettoyage ou le remplacement des transducteurs. .

Les exigences minimales suivantes doivent être respectées:

Description	Valeur
Pression	100÷600 kPA - 1÷6 bar
Température	1÷40 °C
pH	6.5÷8
Dureté	0÷3°F - (0÷30 mg/l CaCO ₃)
Résidu Fixe	<1500 mg/L
Fer	< 0,1 mg/l
Manganèse	<0,05 mg/l
Chlorures	<0,1 mg/l
Sulfates	<0,25 mg/l

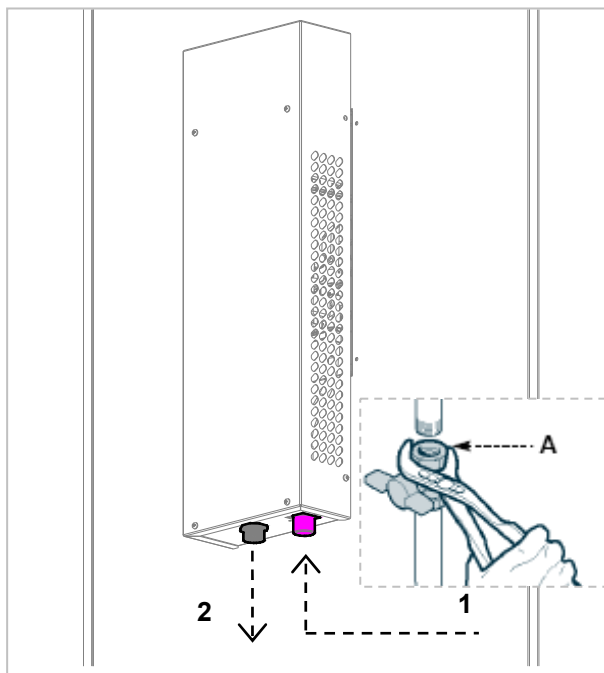

Lorsque l'installation est terminée, rincer la ligne d'alimentation pour quelques minutes canalisant l'eau directement dans le drain sans l'envoyer dans l'humidificateur. Cela permettra d'éliminer toute les scories ou les résidus de traitement qui peuvent bloquer la pompe de vidange.

Pour effectuer le raccordement, brancher le tuyau de réseau au tuyau de raccord de l'appareil ($\varnothing \frac{3}{4}$ " (1), en interposant un robinet d'étranglement (A) pour interrompre, si nécessaire, l'alimentation de l'eau. En aval de celui-ci, installer des filtres facilement accessibles.

La température de l'eau doit être comprise entre 1°C et 40°C.

La pression de l'eau doit être suffisante pour garantir le fonctionnement correct (voir tableau précédente).

Raccorder la vidange de sécurité (2 Préparer un entonnoir pour garantir l'interruption de continuité dans la ligne de vidange (3). Brancher un siphon pour empêcher le retour des odeurs (4).

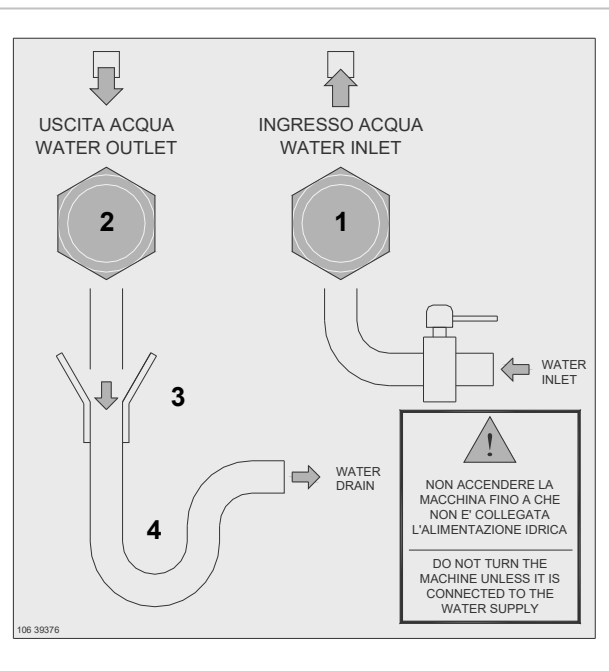

Ne pas ajouter de désinfectants ou de composés anticorrosifs à l'eau, car ce sont des irritants potentiels; Il est absolument interdit l'utilisation de l'eau de puits, industrielle ou de l'eau dérivant des circuits de refroidissement et, en général, de l'eau potentiellement contaminée (produit chimique ou bactériologique).

 L'eau de drainage est non toxique et peut être déversée dans le réseau d'assainissement.

8.5. Test

L'appareil est expédié prêt à être mis en service par l'utilisateur.
Son fonctionnement est garanti par le fait qu'il a passé des tests (test électrique - test fonctionnel -

test esthétique) et par la certification correspondante aux annexes spécifiques.

9. NOTES TECHNIQUES

9.1. Montage kit roues accessoires

- Dévisser les pieds (1) pour les retirer complètement
- Fixer roue (2) et socle (3) au fond de l'armoire en utilisant les vis fournies.
- Les vis de chaque roue devront être insérées dans les 4 trous Ø 6mm prévus.

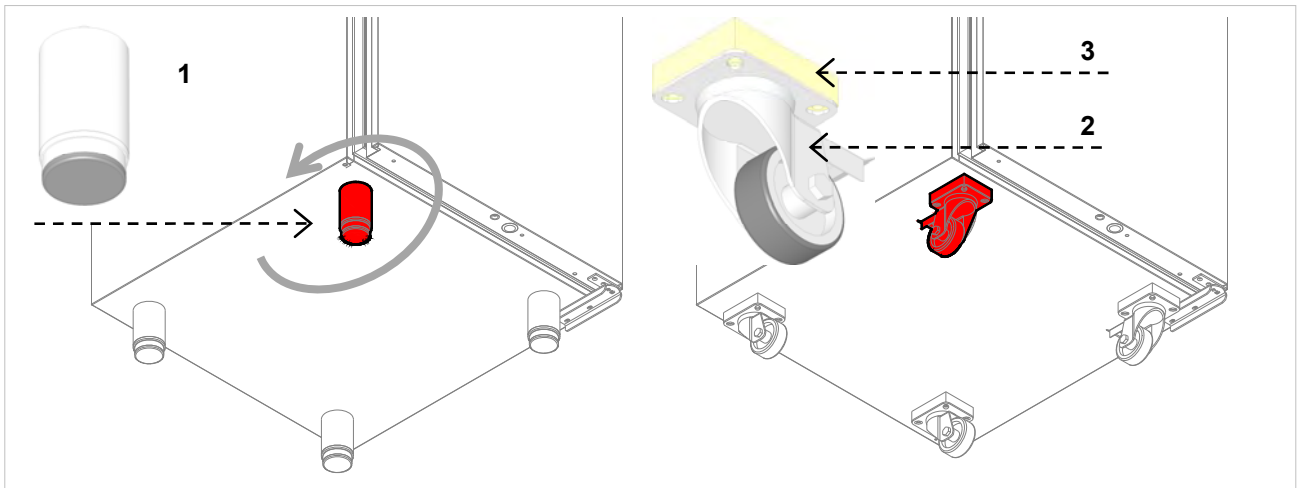

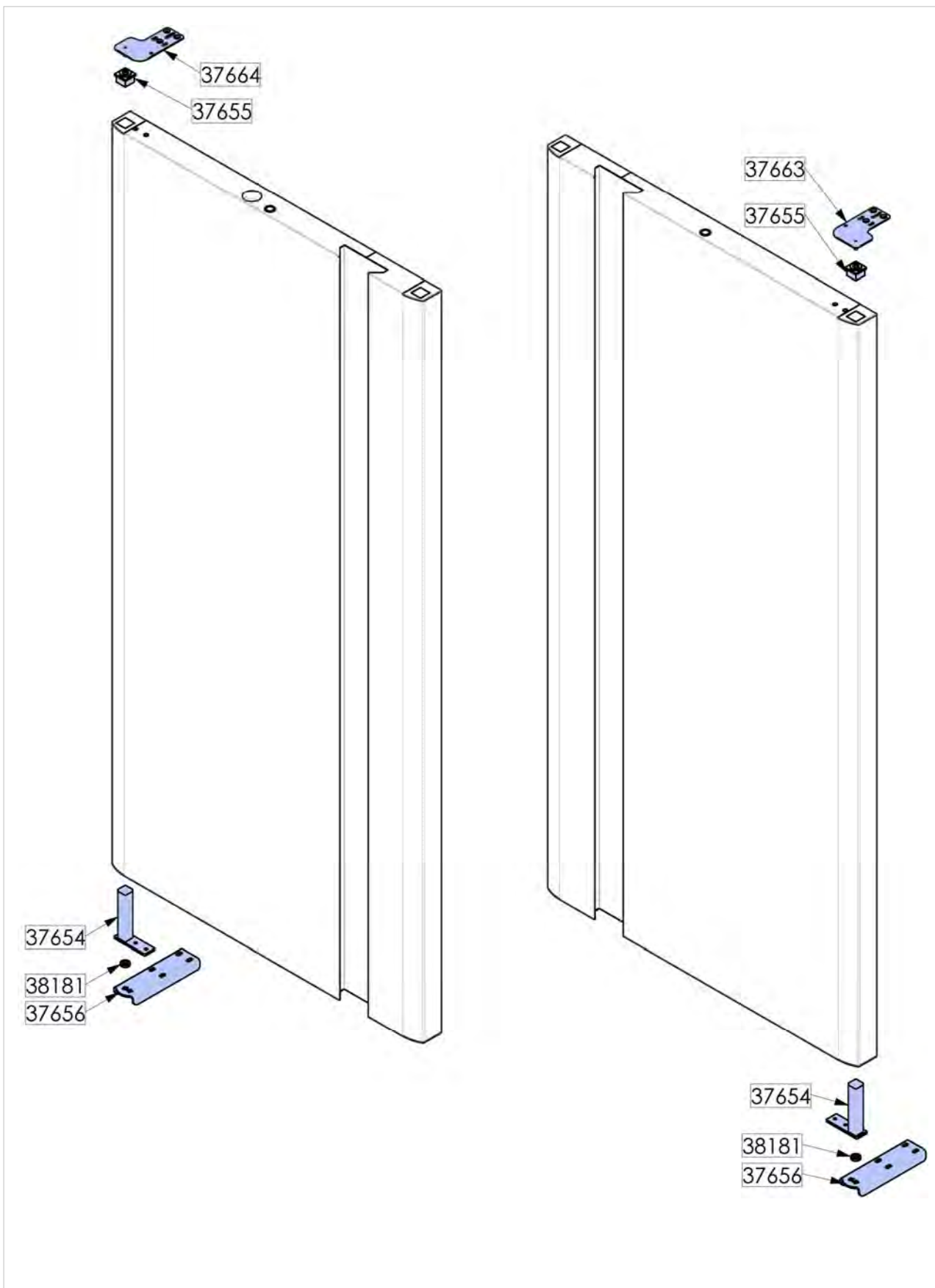

9.2. Portes réversibles



FR

10. ELIMINATION APPAREIL

 Cet appareil est marqué conformément à la Directive Européenne 2002/96/EC, WASTE ELECTRICAL AND ELECTRONIC EQUIPMENT (WEEE).

 En s'assurant que ce produit soit éliminé correctement, l'utilisateur contribue à prévenir les potentielles conséquences négatives pour l'environnement et la santé.



Le symbole  sur le produit ou sur la documentation qui l'accompagne indique que ce produit ne doit pas être traité comme déchet

domestique mais qu'il doit être remis au point de ramassage approprié pour le recyclage des appareils électriques et électroniques.

S'en défaire en suivant les normes locales pour l'élimination des déchets.

Pour de plus amples informations sur le traitement, la récupération et le recyclage de ce produit, contacter le bureau local adéquat, le service de ramassage des déchets domestiques ou le magasin auprès duquel le produit a été acquis.

11. FICHE TECHNIQUE DU REFRIGERANT

Le réfrigérant utilisé dans la machine est le fluide **R134a** fluid.

IDENTIFICATION DES DANGERS

L'évaporation rapide du liquide peut provoquer congélation. L'inhalation de concentrations élevées de vapeur peut provoquer irrégularités cardiaques, effets narcotiques à court terme (y compris vertiges, céphalées et confusion mentale), évanouissements ou mort.

- Effets sur les yeux : Congélation ou brûlures par le froid causées par le contact avec le liquide.
- Effets sur l'épiderme : Congélation ou brûlures par le froid causées par le contact avec le liquide.
- Effets de l'ingestion. L'ingestion n'est pas considérée un moyen d'exposition.

MESURES DE SECOURS D'URGENCE

Yeux : En cas de contact, laver immédiatement l'oeil avec une quantité abondante d'eau pendant au moins 15 minutes. Consulter un médecin.

Effets sur l'épiderme : Laver avec de l'eau pendant au moins 15 minutes après un contact excessif. Si nécessaire, soigner la congélation en réchauffant doucement la zone concernée. Consulter un médecin en cas d'irritation.

Ingestion orale : L'ingestion n'est pas considérée un moyen d'exposition.

Inhalation : En cas d'inhalations de concentrations élevées, conduire à l'air libre. Faire en sorte que la personne reste calme. Si la personne ne respire pas, pratiquer la respiration artificielle. Si la respiration est difficile, donner de l'oxygène. Consulter un médecin.